

GT SMART	
MANUALE D'USO	IT
USER' S MANUAL	EN
BENUTZERHANDBUCH	DE
MODE D'EMPLOI	FR
GEBRUIKERSHANDLEIDING	NL
INSTRUCCIONES	ES
INSTRUÇÕES	PT
INSTRUKCJA	PL
ÚTVONALTERVEZ?	HU
NÁVOD	CS
NÁVOD	SL
Handbok	SV
Bruksanvisning	NO
Brugsvejledning	DA
Käyttöopas	FI

SIAT

■ **M. J. MAILLIS GROUP**

SIAT S.p.a - Via Puecher, 22

22078 TURATE (CO)

Tel. +39 02964951

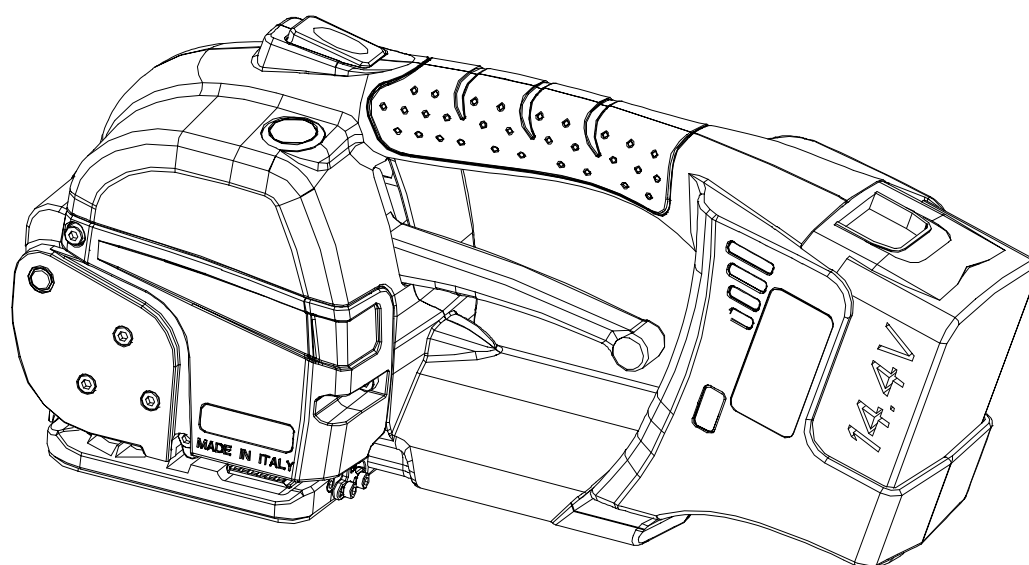

■ **M. J. MAILLIS GROUP**

PATENT PENDING

C413016690Z

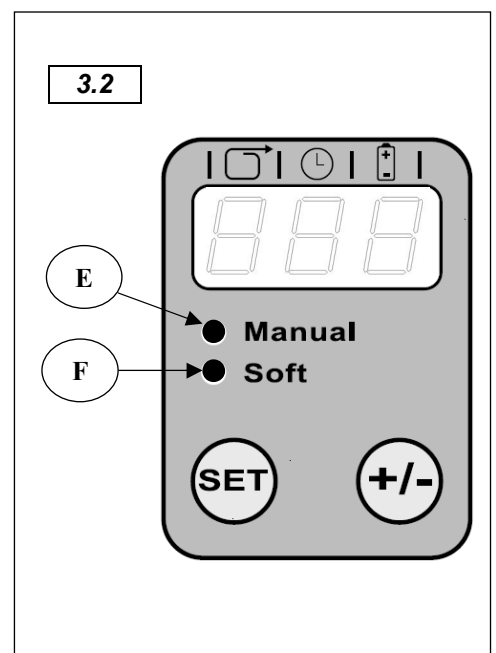
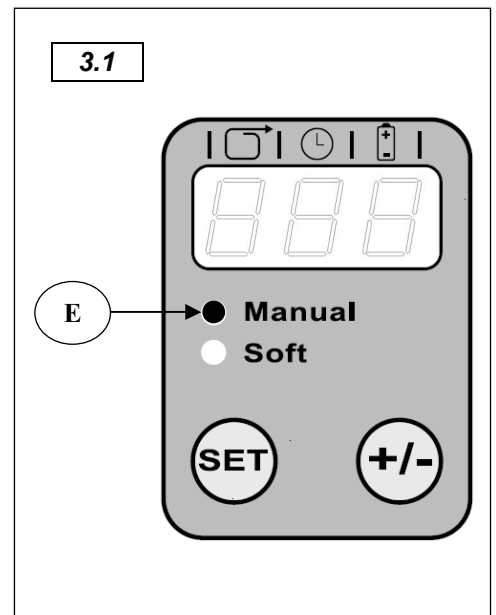
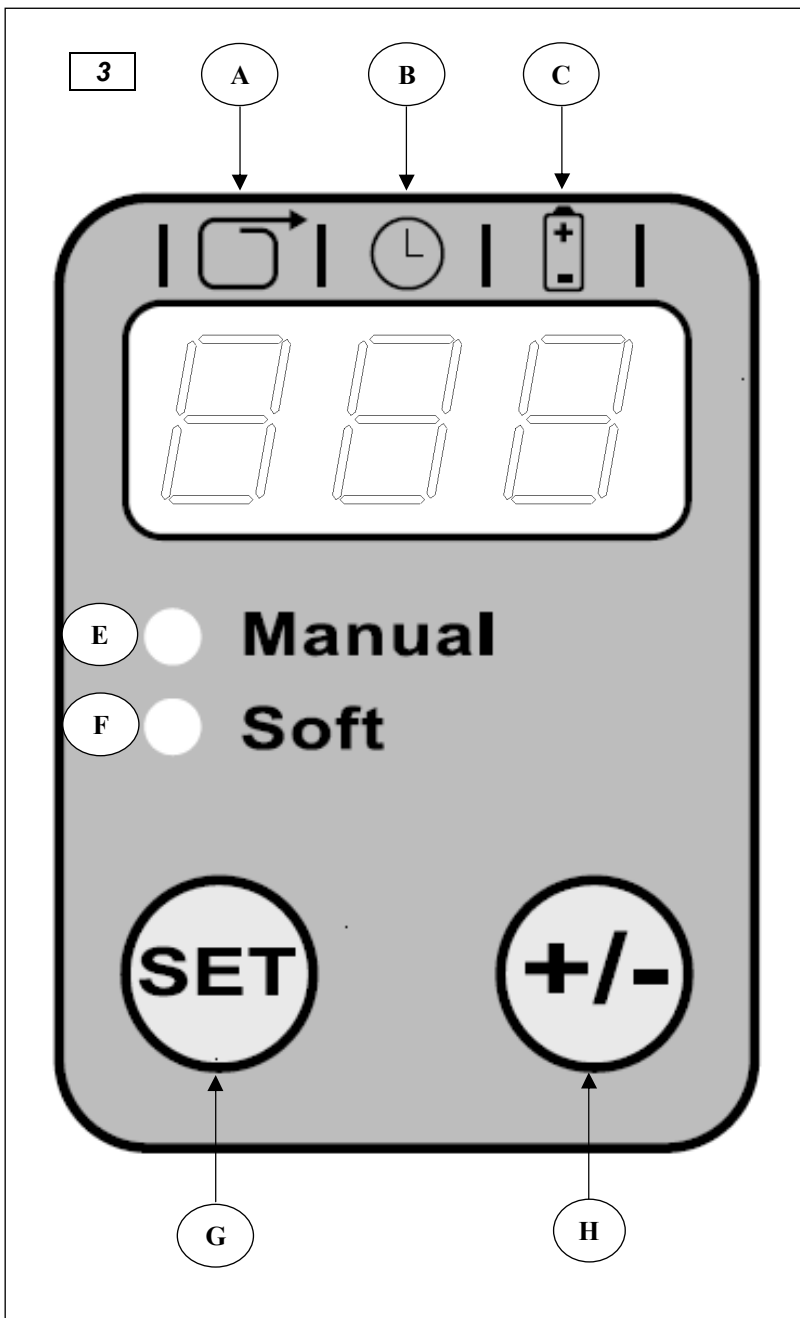
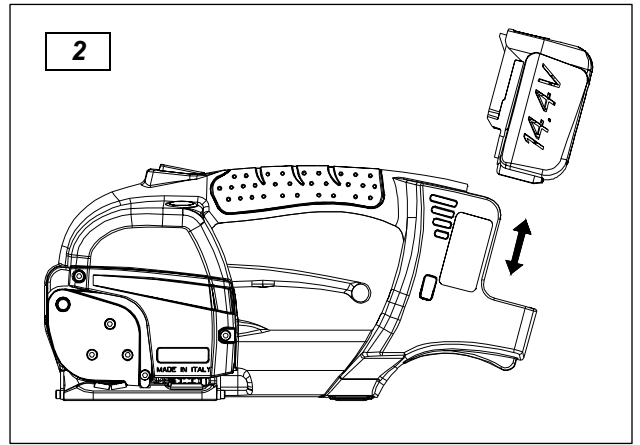
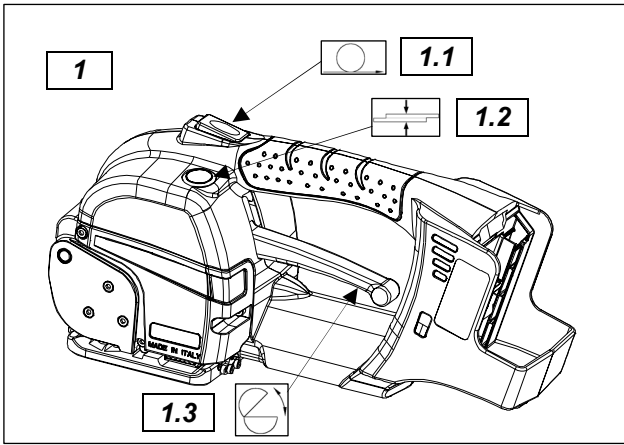

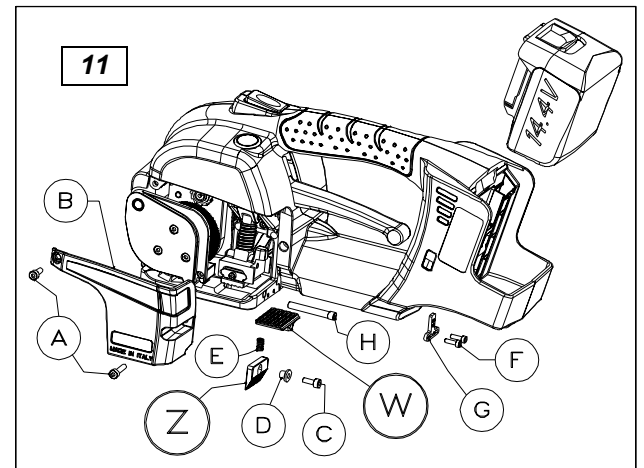
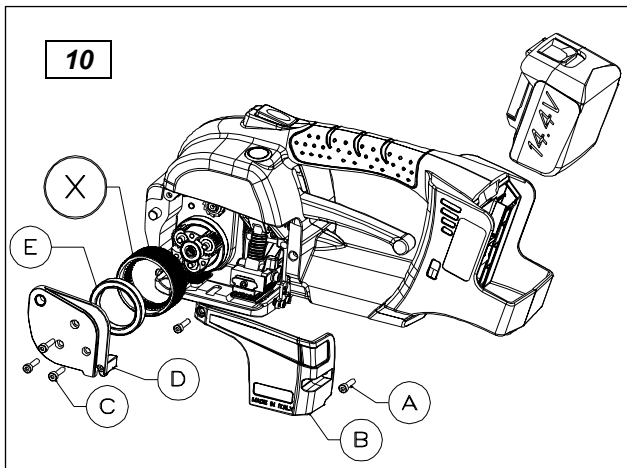
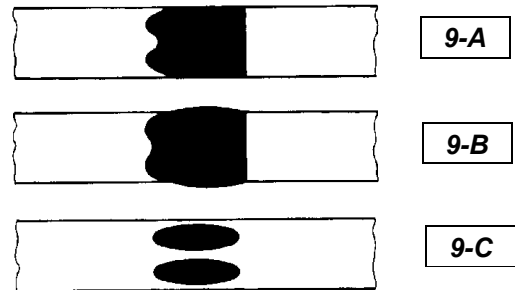
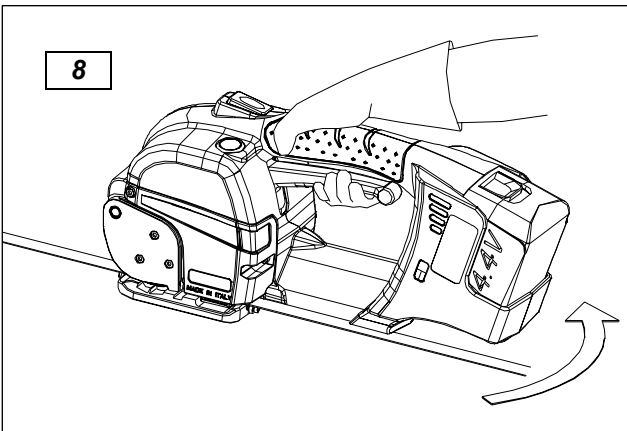
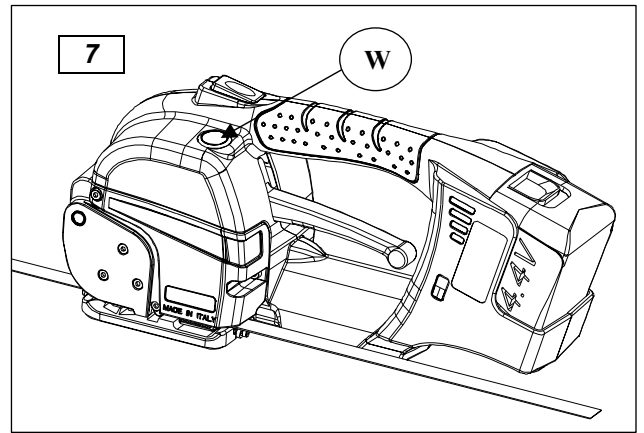
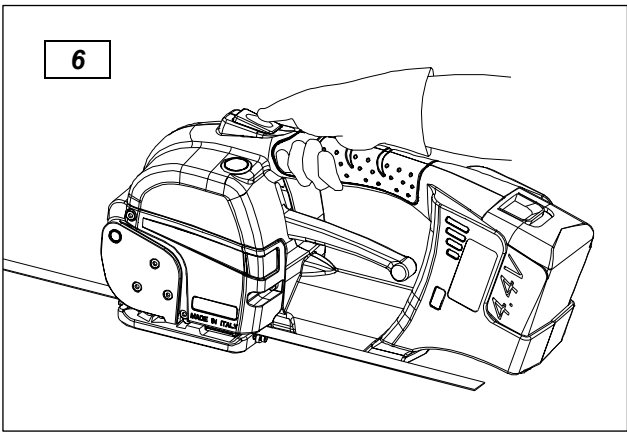
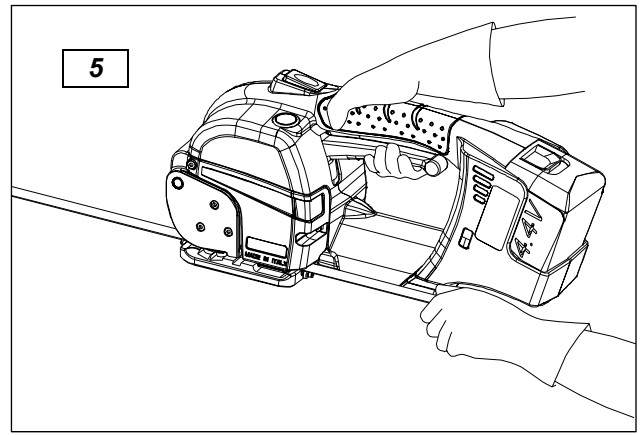
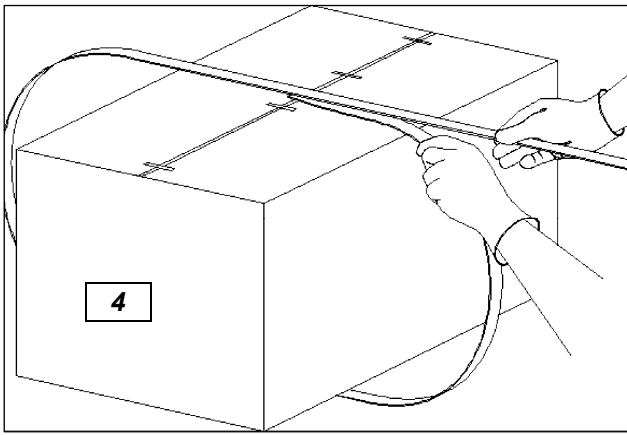

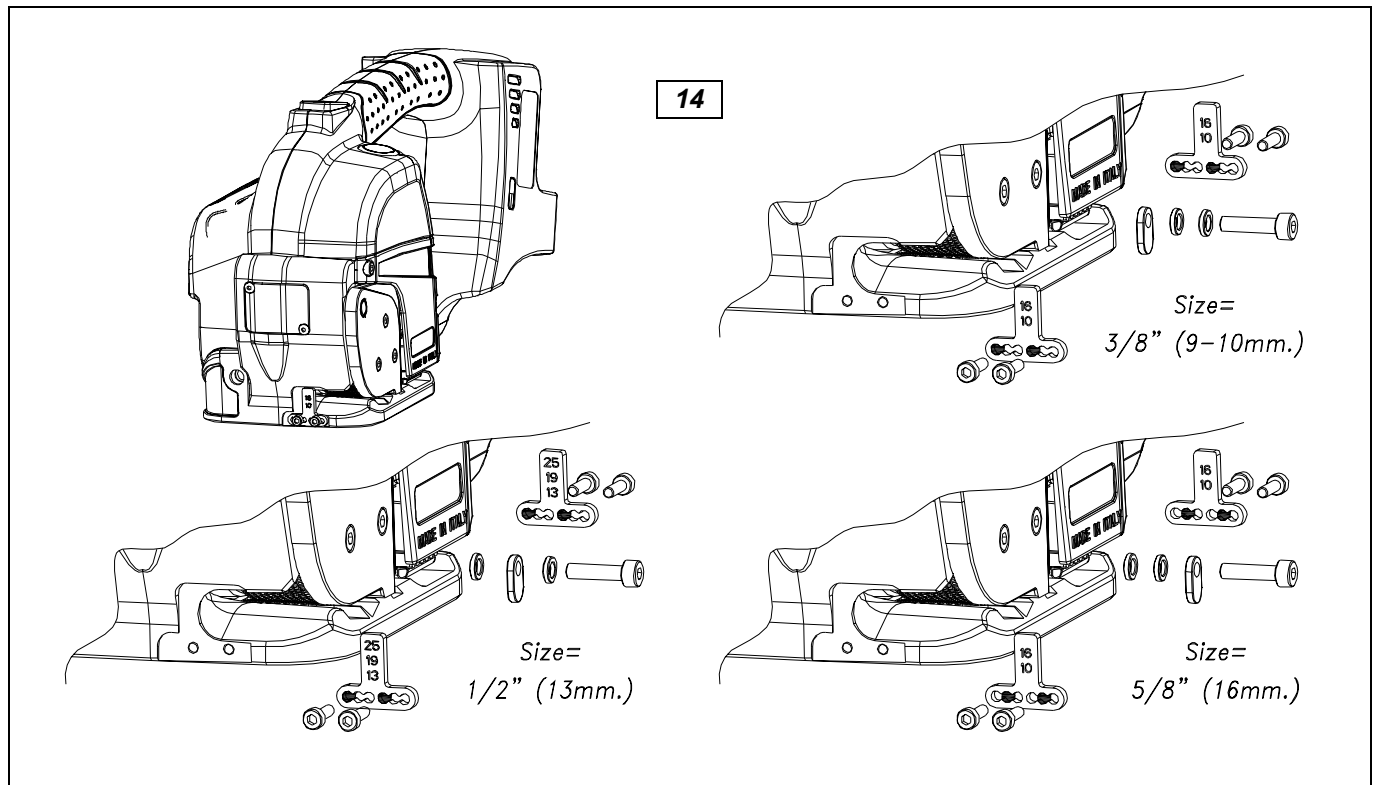
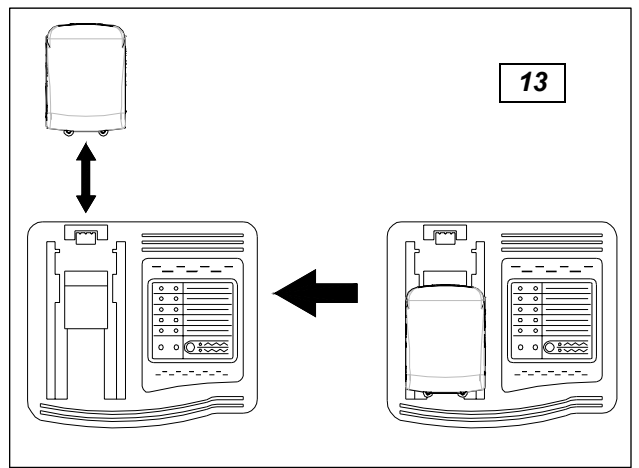
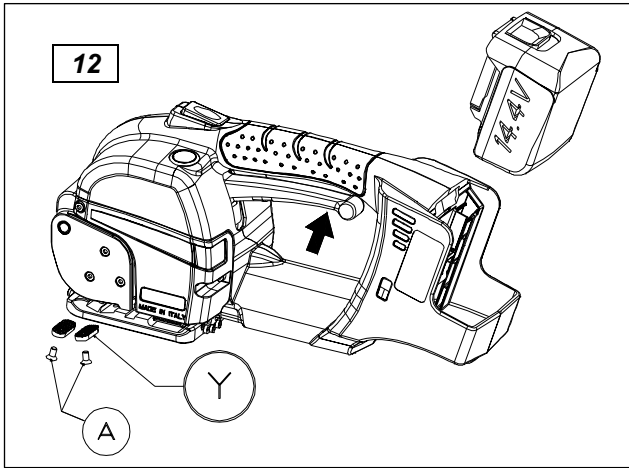

Manuale d'istruzione per l'uso e la manutenzione

La ringraziamo per la fiducia accordataci con l'acquisto della nostra reggiatrice. Siamo certi che avrà modo di apprezzare nel tempo e con soddisfazione la qualità del nostro prodotto. La preghiamo di leggere attentamente questo manuale predisposto appositamente per informarla circa il suo uso corretto in conformità ai requisiti essenziali di sicurezza

INDICAZIONI GENERALI DI SICUREZZA PER MACCHINE ELETTRICHE

Leggere ed attenersi a tutte le avvertenze. In caso di mancato rispetto delle avvertenze di pericolo e delle istruzioni operative si potrà creare il pericolo di scosse elettriche, incendi e/o incidenti gravi.

Conservare tutte le avvertenze di pericolo e le istruzioni operative per ogni esigenza futura.

Il termine «elettroutensile» utilizzato nelle avvertenze di pericolo si riferisce ad utensili elettrici alimentati dalla rete (con linea di allacciamento) ed ad utensili elettrici alimentati a batteria (senza linea di allacciamento).

Luogo di lavoro

Assicurarsi sempre un luogo di lavoro pulito e bene illuminato. Un luogo di lavoro disordinato ed una zona di operazione non sufficientemente illuminata possono provocare il pericolo di incidenti.

Non lavorare con la macchina né in ambienti soggetti al pericolo di esplosione, né in ambienti in cui si trovano liquidi, gas oppure polveri infiammabili.

Nel corso della lavorazione del pezzo in lavorazione possono svilupparsi scintille che possono far prendere fuoco polvere oppure vapori.

Quando si utilizza la macchina, evitare che bambini ed altre persone possano avvicinarsi alla zona in cui state lavorando. La presenza di altre persone provoca una distrazione che può portare a perdere il controllo sulla macchina utilizzata.

Sicurezza elettrica

La spina di allacciamento alla rete dell'elettroutensile deve essere adatta alla presa. Evitare assolutamente di apportare modifiche alla spina.

Non impiegare spine adattatrici assieme ad elettroutensili dotati di collegamento a terra.

Le spine non modificate e le prese adatte allo scopo riducono il rischio di scosse elettriche.

Evitare il contatto fisico con superfici collegate a terra, come tubi, riscaldamenti, cucine elettriche e frigoriferi.

Sussiste un maggior rischio di scosse elettriche nel momento in cui il corpo è messo a massa.

Custodire l'elettroutensile al riparo dalla pioggia o dall'umidità. La penetrazione dell'acqua in un elettroutensile aumenta il rischio di una scossa elettrica.

Non usare il cavo per scopi diversi da quelli previsti ed, in particolare, non usarlo per trasportare o per appendere l'elettroutensile oppure per estrarre la spina dalla presa di corrente. Non avvicinare il cavo a fonti di calore, olio, spigoli taglienti e neppure a parti della macchina che siano in movimento.

I cavi danneggiati o aggrovigliati aumentano il rischio d'insorgenza di scosse elettriche.

Sicurezza di persone

Si raccomanda di stare sempre attenti avendo cura di concentrarsi sempre sulle proprie azioni e lavorare con la macchina operando sempre con la dovuta ragionevolezza. Non utilizzare l'elettroutensile quando si è stanchi oppure se ci si trova sotto l'influenza di narcotici, alcol oppure medicinali.

Un momento di disattenzione mentre si utilizza la macchina può comportare il pericolo di seri incidenti.

Indossare abbigliamento protettivo idoneo e portare sempre occhiali di protezione. A seconda del tipo di macchina e dell'uso che se ne fa, è possibile ridurre il rischio di incidenti prendendo appositi accorgimenti di protezione come portando la maschera di protezione contro la polvere, mettendo scarpe di sicurezza che non scivolano, caschetti oppure portando una protezione acustica.

Assicurarsi sempre che la macchina non possa essere avviata involontariamente. Prima di collegare la macchina all'alimentazione elettrica, assicurarsi che l'interruttore di avvio/arresto si trovi sulla posizione «Off». Trasportando la macchina tenendo il dito sull'interruttore di avvio/arresto oppure collegando la macchina all'alimentazione elettrica mentre l'interruttore di avvio/arresto si trova nella posizione «On», si viene a creare un serio pericolo di incidenti.

Prima di mettere in funzione la macchina, rimuovere ogni utensile utilizzato per le operazioni di regolazione. Un qualunque utensile che si trovi in una parte rotante della macchina può provocare seri incidenti.

Mai sopravvalutare le proprie possibilità di reazione. Prendere sempre una sicura posizione di lavoro, ed assicurarsi l'equilibrio in qualsiasi momento.

Una posizione di lavoro sicura ed un'adatta posizione del corpo permettono di poter meglio controllare la macchina in caso di situazioni inaspettate.

Indossare sempre abbigliamento idoneo. Non indossare vestiti larghi, né portare bracciali e catenine. Tenere i capelli, i vestiti ed i guanti sempre lontani da parti rotanti della macchina. Vestiti aperti e larghi, bracciali, catenine e capelli lunghi potrebbero rimanere impigliati in parti rotanti.

Trattamento accurato ed uso corretto di macchine elettriche

Non sottoporre la macchina a sovraccarico. Per il proprio lavoro, utilizzare esclusivamente la macchina esplicitamente prevista per il caso.

Lavorando con una macchina adatta è possibile operare sempre meglio ed in modo più sicuro nell'ambito della potenza di targa indicata.

Non utilizzare mai una macchina con un interruttore di avvio/arresto difettoso.

Una macchina con l'interruttore rotto è pericolosa e deve essere aggiustato.

Prima di procedere ad operazioni di regolazione sulla macchina, prima di sostituire parti accessorie oppure prima di posare la macchina al termine di un lavoro, estrarre sempre la spina dalla presa della corrente e/o estrarre la batteria ricaricabile. Tale precauzione eviterà che l'elettroutensile possa essere messo in funzione involontariamente.

Quando gli elettroutensili non vengono utilizzati, conservarli al di fuori del raggio di accesso di bambini.

Non fare usare l'elettroutensile a persone che non siano abituate ad usarlo o che non abbiano letto le presenti istruzioni.

Gli elettroutensili sono macchine pericolose quando vengono utilizzati da persone non dotate di sufficiente esperienza.

Eseguire la manutenzione dell'elettroutensile operando con la dovuta diligenza. Accertarsi che le parti mobili della macchina funzionino perfettamente, che non s'inceppino e che non ci siano pezzi rotti o danneggiati al punto da limitare la funzione dell'elettroutensile stesso. Prima di iniziare l'impiego, far riparare le parti danneggiate. Numerosi incidenti vengono causati da elettroutensili la cui manutenzione è stata effettuata poco accuratamente.

Utilizzare l'elettroutensile, gli accessori opzionali, gli utensili per applicazioni specifiche ecc., sempre attenendosi alle presenti istruzioni.

Così facendo, tenere sempre presente le condizioni di lavoro e le operazioni da eseguire.

L'impiego di elettroutensili per usi diversi da quelli consentiti potrà dar luogo a situazioni di pericolo.

Trattamento ed utilizzo appropriato di utensili dotati di batterie ricaricabili

Caricare la batteria ricaricabile solo ed esclusivamente nei dispositivi di carica consigliati dal produttore.

Per un dispositivo di carica previsto per un determinato tipo di batteria sussiste pericolo di incendio se viene utilizzato con un tipo diverso di batteria ricaricabile.

Avere cura d'impiegare negli elettroutensili solo ed esclusivamente batterie ricaricabili esplicitamente previste.

L'uso di batterie ricaricabili di tipo diverso potrà dare insorgenza a lesioni e comportare il rischio d'incendi.

Non avvicinare batterie non utilizzate a fermagli, monete, chiavi, chiodi, viti e neppure ad altri piccoli oggetti metallici che potrebbero provocare un cavallottamento dei contatti. Un eventuale corto circuito tra i contatti dell'accumulatore potrà dare origine a bruciature o ad incendi.

In caso d'impiego errato si provoca il pericolo di fuoriuscita di liquido dalla batteria ricaricabile. Evitarne assolutamente il contatto. In caso di contatto accidentale, sciacquare accuratamente con acqua. Rivolgersi immediatamente al medico, qualora il liquido dovesse entrare in contatto con gli occhi. Il liquido fuoriuscito dalla batteria ricaricabile potrà causare irritazioni cutanee o ustioni.

Assistenza

Fare riparare l'elettroutensile solo ed esclusivamente da personale specializzato e solo impiegando pezzi di ricambio originali.

In tale maniera potrà essere salvaguardata la sicurezza dell'elettroutensile.

ISTRUZIONI DI SICUREZZA SPECIFICHE PER LA REGGIATRICE

Protezione degli occhi e delle mani

La reggiatrice deve essere utilizzata da un solo operatore. Durante l'utilizzo di reggette per l'imballo, è indispensabile l'utilizzo degli occhiali di protezione con ripari laterali. Ignorare tale norma può causare pericolose ferite agli occhi, e gravi danni per la vista.

E' inoltre obbligatorio l'uso di guanti di protezione per le mani, poiché la reggia può in alcune situazioni risultare tagliente.

Protezione dell' udito

Indossare obbligatoriamente cuffie insonorizzanti.

Protezione del corpo

Indossare obbligatoriamente scarpe antinfortunistiche con punta rinforzata e indumenti da lavoro adatti.

Taglio delle reggette tese

Il taglio di reggette in tensione deve essere effettuato esclusivamente con forbici adeguate.

L'utilizzo di altri oggetti per il taglio della reggia ad es. lame, tenaglie, può risultare pericoloso. E' indispensabile tenere le dovute distanze di sicurezza e assicurarsi che non ci siano persone nel raggio d'azione della macchina, poiché dopo il taglio la reggia può sfuggire velocemente.

Pericolo causato da una chiusura non corretta

E' fondamentale controllare che la chiusura sia corretta. Una chiusura non corretta è sicuramente inaffidabile, mette a rischio non solo la merce imballata, ma soprattutto chi manipola tale merce. Poiché la responsabilità di una chiusura effettuata correttamente è Vostra, Vi consigliamo di fare buona conoscenza delle regole per controllare la chiusura riportate nel seguente manuale.

Svolgimento della reggia

La reggia dovrà essere svolta tramite un apparecchio adeguato. La reggia non utilizzata deve essere riavvolta.

Uso dell'imballo per scopi diversi

E' assolutamente vietato alzare, appendere o tirare l'imballo delle merci imballate al fine di non causare pericolosi incidenti.

Pericolo di rottura della reggia durante il ciclo di reggiatura

Un errato utilizzo, un tensionamento troppo forte, una reggia inadeguata, un collo spigoloso o pacchi mal disposti durante la fase di tensionamento, possono causare un allentamento improvviso della reggia o la rottura della stessa.

In questi casi le conseguenze possono essere svariate:

- caduta dei pacchi
- perdita di equilibrio
- ritorno improvviso della reggia con pericolo di provocare ferite o di distruggere altre merci.

Mettetevi sempre in una posizione stabile e bilanciata quando usate la macchina. Delimitate lo spazio intorno alla posizione di lavoro mantenendo una distanza di sicurezza adeguata. Assicuratevi che nessun' altra persona si trovi nella zona delimitata prima di procedere con l'utilizzo della macchina.

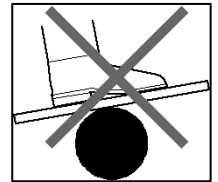

Batteria ricaricabile

- Evitare accensioni accidentali.
- Prima di inserire una batteria ricaricabile, assicurarsi che l'interruttore di avvio/arresto si trovi in posizione disinserita. Trasportando l'elettrotroutensile tenendolo con il dito sull'interruttore di avvio/arresto oppure inserendo la batteria ricaricabile quando l'elettrotroutensile è acceso si possono provocare seri incidenti.
- Non aprire la batteria. Vi è il pericolo di un corto circuito.
- Proteggere la batteria ricaricabile da calore troppo forte, per es. anche da continue radiazioni solari e dal fuoco. Vi è concreto pericolo di esplosione!
- Non mettere la batteria ricaricabile in corto circuito. Vi è concreto pericolo di esplosione!
- In caso di condizioni di impiego o di temperatura estreme le batterie ricaricabili possono perdere ermeticità.
- In caso di una batteria ricaricabile non ermetica evitare il contatto con la pelle o gli occhi. Il liquido della batteria ricaricabile è corrosivo e può causare ustioni chimiche dei tessuti. Se il liquido entra in contatto con la pelle, lavare immediatamente con sapone ed acqua e successivamente con succo di limone oppure aceto. Se il liquido arriva negli occhi, sciacquare almeno 10 minuti con acqua e consultare immediatamente un medico.
- Non sovraccaricare le batterie. In caso di difetti o rotture dell'involucro, sostituire e non ricaricare le batterie danneggiate.
- Non disperdere le batterie esaurite nell'ambiente. Lo smaltimento delle batterie esaurite o difettose deve avvenire in ottemperanza alle disposizioni delle leggi in vigore.

SIMBOLI

	Prima della messa in servizio leggere il manuale di istruzioni		
	ATTENZIONE !		Utilizzare guanti di protezione
	Inserimento ed estrazione della reggiatrice		Utilizzare calzature con punta rinforzata
	Tensionamento della reggia		Utilizzare cuffie insonorizzanti
	Saldatura della reggia		Utilizzare occhiali di protezione con schermi laterali

Utilizzo e conservazione del libretto d'istruzione

Il presente libretto di istruzioni è indirizzato all'utente della macchina, al proprietario, al manutentore, all'addetto alla pulizia ed al tecnico riparatore.

ASTENETEVI DA QUALSIASI ALTRO UTILIZZO NON INDICATO IN QUESTA PUBBLICAZIONE!

- Il libretto serve per indicare l'utilizzo dell'apparecchio previsto dalle ipotesi di progetto e secondo le sue caratteristiche tecniche.
- la macchina è destinata ad un uso professionale per cui il manuale di istruzione non può mai sostituire una adeguata esperienza dell'utente.
- il presente libretto rappresenta parte integrante della macchina stessa e deve essere conservato per futuri riferimenti fino allo smantellamento della macchina.
- nel caso di smarrimento o danneggiamento, l'utente può richiedere un nuovo libretto al costruttore indicando il riferimento della serie, tipo ed anno di costruzione posti sulla targhetta fissata alla macchina.
- il costruttore si riserva il diritto di aggiornare la produzione ed il manuale in qualsiasi momento senza alcun obbligo di aggiornare macchine e manuali precedenti.
- l'utilizzatore può contattare in qualsiasi momento il fabbricante per richiedere ulteriori informazioni sul corretto uso della macchina
- il costruttore si ritiene sollevato da eventuali responsabilità in caso di:
 - uso improprio della macchina
 - gravi carenze della manutenzione prevista
 - interventi o modifiche della macchina non autorizzate dal costruttore
 - inosservanza totale o parziale delle istruzioni
 - eventi eccezionali

Utilizzo conforme alle norme

La macchina di cui al presente manuale è destinata, come da progetto, esclusivamente alla reggiatura di colli con regge in plastica (polipropilene o poliestere). Ogni altro impiego non risulta previsto.

DATI TECNICI

Informazioni sulla rumorosità e sulla vibrazione

Valori misurati conformemente alla norma EN 415-8 Appendice A. Il livello di pressione acustica stimato A della macchina ammonta a (L_{pA}) 85.35 dB(A). Il livello di rumore durante il lavoro può superare (L_{WA}) 96.33 dB(A). Usare la protezione acustica!

Valori complessivi di oscillazioni (somma vettoriale in tre direzioni) misurati conformemente alla norma EN 60745-1:

Valore di emissione oscillazioni $a_h < 4.94 \text{ m/s}^2$. Il livello di vibrazioni indicato nelle presenti istruzioni è stato rilevato seguendo una procedura di misurazione conforme alla norma EN 60745-1 e può essere utilizzato per confrontare gli utensili. Lo stesso è idoneo anche per una valutazione temporanea della sollecitazione da vibrazioni. Il livello di vibrazioni indicato rappresenta gli impieghi principali dell'utensile. Qualora l'utensile venisse utilizzato tuttavia per altri impieghi, con accessori differenti oppure con manutenzione insufficiente il livello di vibrazioni può differire. Questo può aumentare sensibilmente la sollecitazione da vibrazioni per l'intero periodo di tempo operativo. Per una valutazione precisa della sollecitazione da vibrazioni bisognerebbe considerare anche i tempi in cui l'apparecchio è spento oppure è acceso ma non è utilizzato effettivamente. Questo può ridurre chiaramente la sollecitazione da vibrazioni per l'intero periodo operativo. Adottare misure di sicurezza supplementari per la protezione dell'operatore dall'effetto delle vibrazioni come per es.: manutenzione dell'utensile e degli accessori, mani calde, organizzazione dello svolgimento del lavoro.

Tabella caratteristiche tecniche

	GT SMART
Lunghezza	mm 330
Larghezza	mm 105
Altezza	mm 165
Qualità reggia	PP / PET
Tipo chiusura	A VIBRAZIONE
Efficienza saldatura	75 ÷ 85% DEL CARICO DI ROTTURA DELLA REGGIA UTILIZZATA
Tipo collo	TONDO (DIAMETRO MINIMO 700 mm.)
Larghezza reggia	9 ÷ 16 mm.
Spessore reggia	0.5 ÷ 1.05 mm
Tensione max.	1.800 N / 170 Kg.
Max. velocità di tensione	14 m/min
Cicli per carica	140 ÷ 170
Tempo di ricarica	22 min.
Batteria	BATT.14V - 1,5 Ah BL1430 SANYO
Caricatore	AKKU POWER BATTERY CHARGER 220 V - EUROPE
Peso con batteria	Kg. 3.6

TAVOLA MODELLO

Modello	Codice	Larghezza reggia
GT SMART	C159990810Z	9 - 16 mm.
GT SMART + Caricatore	C159990812Z	9 - 16 mm.

ISTRUZIONI PER L'USO

Per l'utilizzo della macchina è necessario che l'operatore sia a conoscenza delle istruzioni per l'uso.

Messa in esercizio

L'utilizzatore della reggiatrice deve aver letto le istruzioni di questo fascicolo e deve aver ben compreso il suo utilizzo corretto.

Prima di procedere all'uso dell'apparecchio leggere attentamente la tabella caratteristiche tecniche che segue in modo tale di conoscere perfettamente le qualità ed i limiti della reggiatrice che vi apprestate ad utilizzare.

Utilizzare in modo improprio l'apparecchio, tendere in modo eccessivo la reggia e/o utilizzare regge inadeguate, anche per la natura e conformazione dell'oggetto da confezionare (spigoli vivi, temperature elevate, etc.) può causare serie contusioni all'operatore e danni all'oggetto per improvvisi cedimenti o rotture delle regge.

Principali componenti di controllo

- Pulsante di tiro (fig. 1 – 1.1)
- Pulsante di saldatura (fig. 1 – 1.2)
- Leva d'apertura (fig. 1 – 1.3)
- Pannello di controllo (fig.3)

Accensione

Inserire la batteria come mostrato in (fig.2). L'accensione della macchina avviene con una delle tre azioni di qui sotto indicate:

- premere il pulsante di tiro (1.1)
- premere il pulsante di saldatura (1.2)
- sollevare la leva d'apertura della macchina (1.3)

Descrizione pannello di controllo della macchina

Il pannello di controllo è composto da un display a 3 cifre (fig.3 - lett. A, B, C), 2 led (fig.3 – lett. E, F) e due pulsanti di controllo (fig.3 – lett. G, H).

La prima cifra del display (fig.3 – lett. A) indica la forza di tiro impostata su scala 1-9. La seconda cifra del display (fig.3 – lett. B) indica il tempo di saldatura impostato su scala 1-9. La terza cifra (fig.3 – lett. C) indica la carica residua della batteria su scala 1-9.

I due led luminosi permettono 2 differenti modi operativi di funzionamento della macchina. Per maggiori operazioni vedi "Settaggio del modo operativo". I due pulsanti servono per scorrere nel menu di settaggio e modificare il modo operativo e i valori di tiro e saldatura.

Settaggio del modo operativo

Ci sono 2 principali modi operativi d'impostazione della macchina.

- **Manual** (fig.3 - 3.1) – consiste nella velocità di tiro superiore e tempo di accelerazione più breve con conseguente aumento della forza di trazione. Il tiro "Manual" è consigliato laddove il pacco può essere difficilmente danneggiato.
Il tiro "Manual" è particolarmente adatto per le regge di medio spessore e/o le regge in PET.
- **Manual Soft** (fig.3 - 3.2) – consiste nella velocità di tiro inferiore e tempo di accelerazione più lungo con conseguente riduzione della forza di trazione. Il tiro soft è consigliato laddove il pacco può essere facilmente danneggiato e/o dove è richiesta una bassa forza di tensione.
Il tiro "Manual Soft" è particolarmente adatto per le regge di basso spessore e/o le regge in PP.

Tabella approssimativi valori di tiro

	Reggia	1	2	3	4	5	6	7	8	9
Manual (N)	PET	650	800	1000	1200	1350	1500	1600	1700	1800
Manual Soft (N)	PP	240	380	480	570	670	750	850	900	1000

Tabella tempo di saldatura

	1	2	3	4	5	6	7	8	9
Tempo (sec)	0,6	0,9	1,2	1,5	1,8	2,1	2,4	2,7	3

Settaggio

Per accedere al menu di settaggio premere contemporaneamente i pulsanti "SET" (fig.3 – lett. G) e "+/-" (fig.3 - lett. H).

L'impostazione del modo operativo corrente comincia a lampeggiare. Usare il pulsante "+/-" (fig.3 - lett. H) per modificare il settaggio del modo operativo fra le 2 possibili combinazioni. Per passare al settaggio del valore del tiro premere il pulsante "SET" (fig.3 – lett. G).

La cifra del tiro comincia a lampeggiare. Usare il pulsante "+/-" (fig.3 - lett. H) per impostare il valore desiderato. Per passare al settaggio del valore del tempo di saldatura premere il pulsante "SET" (fig.3 – lett. G). La cifra del tempo di saldatura comincia a lampeggiare. Usare il pulsante "+/-" (fig.3 - lett. H) per impostare il valore desiderato.

Per uscire dal menu di settaggio e salvare i valori impostati, in qualsiasi momento premere il pulsante di tiro o il pulsante di saldatura oppure sollevare la leva d'apertura. Per uscire senza salvare, lasciare inattivo pannello di controllo per più 10 secondi.

Ciclo di reggiatura

ATTENZIONE! Non premere mai il pulsante di tensionamento o quello di saldatura senza la reggia inserita. Se la macchina lavora senza reggia il rullo di trascinamento e i piedini di saldatura si possono danneggiare.

Per un corretto utilizzo della reggiatrice, procedere nel seguente modo:

Preparazione della reggia. Avvolgere il collo da imballare con la reggia (fig.4), trattenendo l'estremità della reggia con la mano sinistra e sovrapponendo la reggia trattenuta con la mano destra.

Inserimento della reggiatrice. Aprire la reggiatrice sollevando con la mano destra l'impugnatura della stessa (fig. 5). Nel frattempo inserire con la mano sinistra le due regge ben allineate. Rilasciare la presa assicurandosi che entrambe le regge siano disposte correttamente.

Avvio del ciclo di reggiatura. Posizionarsi di lato per evitare eventuali colpi di frusta in caso di tiro eccessivo e conseguente rottura della reggia. La tensione della reggia avviene azionando il pulsante di tiro (fig.6). Al rilascio del pulsante di tiro la macchina si ferma. Per ottenere la forza di tiro impostata, tenere il pulsante di tiro premuto fino al completo recupero della reggia in eccesso e il conseguente arresto del motore.

ATTENZIONE! Una forza di tiro eccessivo può causare la rottura della reggia. La rottura della reggia può causare seri danni al personale.

Saldatura della reggia. Per azionare il ciclo di saldatura premere il rispettivo pulsante vedi (fig.7).

Il ciclo di saldatura prevede anche il taglio della reggia in eccesso.

Sblocco ed estrazione della macchina. Aspettare il raffreddamento della saldatura prima di estrarre la macchina.

Il conto alla rovescia sul display ed un segnale acustico segnalano la fine del tempo di raffreddamento.

Un'estrazione anticipata può provocare eccessiva perdita di forza di tiro o lo strappo della reggia con seri pericoli per l'utilizzatore.

Sollevare la leva di sblocco e rimuovere la macchina dal piano di reggiatura ruotando la parte posteriore della stessa verso destra (fig. 8).

Controllo della saldatura Il controllo della saldatura è importante per la sicurezza.

Saldatura corretta (fig.9-A) – tutta l'area è ben saldata, senza eccessive fuoriuscite di materiale sciolto su lati.

Tempo di saldatura lungo (fig.9-B), errato, il materiale sciolto fuoriesce, in modo eccessivo, lateralmente alla zona di saldatura. La tenuta della saldatura è insufficiente. Ridurre il tempo di saldatura.

Tempo di saldatura corto (fig.9-C), errato, l'area di saldatura è parzialmente saldata. La tenuta è insufficiente. Aumentare il tempo di saldatura.

ATTENZIONE! Tagliare e rifare eventuali reggiature con saldature errate.

Eventuale rottura della reggia in corrispondenza della saldatura può provocare seri danni. Testare, periodicamente, l'effettiva tenuta della saldatura con attrezzature adeguate (per esempio inviando dei campioni saldati per fare i test di tiro in laboratori specializzati).

Modifica della larghezza della reggia.

La presente reggiatrice può lavorare con regge di larghezza compresa tra 9 e 16 mm. Per impostare la corretta misura della reggia procedere come indicato in fig.14.

Funzioni speciali

Visualizzazione numero di cicli. Il numero di cicli è composto da 6 cifre visualizzate in due schermate, tre alla volta, da sinistra a destra. Tenere premuto il pulsante "+/-" per più di 3 secondi. Vengono visualizzate le prime tre cifre. Per visualizzare le seconde tre cifre, premere il tasto "+/-". Premere di nuovo il tasto "+/-" per uscire. Il numero di cicli totale può essere utilizzato per pianificare la manutenzione ordinaria o straordinaria della macchina.

Lettura versione software Togliere la batteria. Tenere premuto il pulsante di saldatura e contemporaneamente inserire la batteria. Sul display appare la versione software composta da 3 cifre. Rilasciare il pulsante di saldatura per uscire.

Blocco del pannello di controllo Togliere la batteria. Tenere premuti i pulsanti di tiro (1.1) e saldatura (1.2) ed inserire la batteria. Un segnale acustico indica il blocco del pannello di controllo. Lo stesso segnale viene emesso ogni volta che si premono i pulsanti sul pannello di controllo. Per sbloccare ripetere la stessa procedura.

Manutenzione

ATTENZIONE! PRIMA DI QUALSIASI INTERVENTO SULL'APPARECCHIO SCOLLEGARE LO STESSO DALL'ALIMENTAZIONE

La manutenzione e le riparazioni, devono essere effettuate esclusivamente da personale addestrato. Quando necessario, inviare la reggiatrice, utilizzando il suo imballo originale, al centro di assistenza a voi più comodo.

Pulizia quotidiana. Eliminare eventuali residui di reggia dal rullo di trascinamento e dal gruppo di saldatura utilizzando aria compressa. Non è necessario aprire la macchina. **ATTENZIONE! Indossare occhiali di protezione.**

Sostituzione rullo di trascinamento (fig.10). Rimuovere la batteria della macchina.

Svitare le 2 viti di fissaggio (fig.10-A) del carter "B" del lato sinistro della macchina. Smontare il carter "B".

Svitare le 3 viti (fig.10.C), rimuovere la flangia esterna "D" e il cuscinetto "E". Sostituire il rullo "X" e se necessario ingrassare con grasso ai saponi di litio densità 00. Per rimontare la macchina ripetere le operazioni descritte in ordine inverso. Usare Loctite 243 per bloccare le viti.

Sostituzione lama di taglio e piastrina oscillante (fig. 11)

Svitare le 2 viti di fissaggio (fig.11-A) del carter "B" del lato sinistro della macchina. Smontare il carter "B".

Lama di taglio: Svitare la vite "C" (fig.11-C), togliere boccola "D" e sostituire la cesoia "Z". Fare attenzione alla posizione della molla "E".

Piastrina di saldatura: Svitare le 2 viti "F" (fig.11), togliere guida "G" rimuovere il perno "H" e sostituire la piastrina "W".

Sostituzione piastrine di contrasto (fig. 12)

Per sostituire le piastrine di contrasto rullo svitare le viti "A" ed inserire le nuove piastrine "Y". Usare Loctite 243 per bloccare le viti.

Tabella errori

Codice errore	Descrizione	Rimedio
E01	Errore del sensore di corrente	Contattare l'assistenza
E02	Errore di tensionamento	Contattare l'assistenza
E03	Non usato	-
E04	Non usato	-
E05	Errore fine corsa motore passo-passo.	Rimuovere il carter, verificare molla blu e contatto fine corsa
E06	Contatto motore passo-passo chiuso	Sollevare la leva d'apertura
E07	Frenata d'emergenza durante il ciclo automatico	Sollevare la leva d'apertura
E08	Errore saldatura	Controllare collegamento cavi motore
E09	Errore saldatura	Controllare carico molla blu, caricare la batteria
E10	Rotazione motore irregolare	Contattare l'assistenza
E11	Apertura pressore durante la saldatura	Verificare spessore reggia
E12	Sollevamento leva durante la saldatura	Sollevare la leva d'apertura
E13	Errore memoria	Contattare l'assistenza
E14	Contatto leva d'apertura chiuso.	Controllare la leva d'apertura
E15	Batteria scarica	Caricare la batteria
E16	Errore durante la verifica del driver motore	Contattare l'assistenza
E17	Errore durante la verifica del driver motore	Contattare l'assistenza
E18	Errore di sovratemperatura	Lasciar raffreddare la macchina
E20	Errore di sovratemperatura	Lasciar raffreddare la macchina

RICARICA DELLA BATTERIA

Per la carica della batteria bisogna fare attenzione all'inserimento della stessa nell'alloggiamento del carica batteria (fig. 13).

SMALTIMENTO



Avviare ad un riciclaggio rispettoso dell'ambiente gli imballaggi, gli elettroutensili e gli accessori dismessi.

Solo per i Paesi della CE: Non gettare elettroutensili dismessi tra i rifiuti domestici!

Conformemente alla norma della direttiva CE 2012/19 UE sui rifiuti di apparecchiature elettriche ed elettroniche (RAEE) ed all'attuazione del recepimento nel diritto nazionale, gli elettroutensili diventati inservibili devono essere raccolti separatamente ed essere inviati ad una riutilizzazione ecologica.

Le batterie esaurite o non funzionanti vanno separate dall'utensile e destinate ai centri di raccolta dedicati in conformità alla direttiva 2006/66 CE.

Batterie ricaricabili/Batterie:

Li-Ion: Ioni di Litio

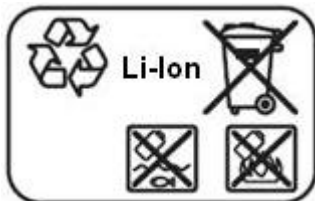

Qualunque sia il tipo di batteria consumata, essa non deve essere gettata tra i rifiuti domestici, nel fuoco o nell'acqua.

Ogni tipo di batteria consumata deve essere messa da parte, riciclata oppure smaltita rispettando rigorosamente le esigenze di protezione dell'ambiente.

GARANZIA

Condizioni generali di garanzia

Ogni macchina fornita dalla nostra ditta, e' garantita per un periodo di 12 mesi, a partire dalla data di spedizione indicata sulla bolla di accompagnamento. La nostra ditta, durante tutto il periodo coperto dalla garanzia, si impegna a sostituire gratuitamente tutti i particolari che dovessero presentare difetti dovuti al materiale di costruzione o di lavorazione che li rendano non idonei all'uso a cui sono stati predisposti, ad insindacabile giudizio dei nostri tecnici. Per ogni tipo di accertamento dei difetti e delle loro cause, l'apparecchio deve essere inviato presso la nostra sede di:

SIAT spa - Columbia Division - M.J. MAILLIS GROUP
Via G. Puecher, 22 - 22078 Turate (CO) - ITALIA

Le parti da riparare o da sostituire sono da inviare presso la nostra sede a cura, spese ed a rischio del cliente; la restituzione e' resa alle stesse condizioni. Gli apparecchi non sono coperti da garanzia qualora i nostri tecnici dovessero appurare gravi mancanze di manutenzione o per usi impropri che non corrispondano alle nostre indicazioni. Restano escluse da garanzia tutte quelle parti che per uso e per normale usura sono soggette a deterioramento.

SIAT spa non effettuerà alcun tipo di intervento, su macchine non recanti il numero di matricola, inciso durante la fabbricazione e riportato sui documenti allegati all'atto della vendita, sia stata intenzionalmente modificata o rimossa.

Operating and Maintenance Manual

We thank you for the confidence you have shown us by choosing our strapping tool. We are confident that the continuous use of our tool will increase your satisfaction and appreciation for the quality of our products. Please carefully read this manual, issued with the purpose to give you detailed information about the correct use of our tools and in compliance with the essential safety standards.

General Power Tool Safety Warnings

Read all safety warnings and all instructions. Failure to follow the warnings and instructions may result in electric shock, fire and/or serious injury. Save all warnings and instructions for future reference. The term "power tool" in the warnings refers to your electrically-operated (corded) power tool or battery-operated (cordless) power tool.

Work area safety

Keep work area clean and well lit. Cluttered or dark areas invite accidents.

Do not operate power tools in explosive atmospheres, such as in the presence of flammable liquids, gases or dust.

Power tools create sparks which may ignite the dust or fumes.

Keep children and bystanders away while operating a power tool. Distractions can cause you to lose control.

Electrical safety

Power tool plugs must match the outlet. Never modify the plug in any way. Do not use any adapter plugs with earthed (grounded) power tools.

Unmodified plugs and matching outlets will reduce risk of electric shock.

Avoid body contact with earthed or grounded surfaces, such as pipes, radiators, ranges and refrigerators.

There is an increased risk of electric shock if your body is earthed or grounded.

Do not expose power tools to rain or wet conditions. Water entering a power tool will increase the risk of electric shock.

Do not abuse the cord. Never use the cord for carrying, pulling or unplugging the power tool. Keep cord away from heat, oil, sharp edges and moving parts. Damaged or entangled cords increase the risk of electric shock.

Personal safety

Stay alert, watch what you are doing and use common sense when operating a power tool.

Do not use a power tool while you are tired or under the influence of drugs, alcohol or medication.

A moment of inattention while operating power tools may result in serious personal injury.

Use personal protective equipment. Always wear eye protection. Protective equipment such as dust mask, non-skid safety shoes, hard hat, or hearing protection used for appropriate conditions will reduce personal injuries.

Prevent unintentional starting. Ensure the switch is in the off-position before connecting to power source and/or battery pack, picking up or carrying the tool. Carrying power tools with your finger on the switch or energizing power tools that have the switch on invites accidents.

Remove any adjusting key or wrench before turning the power tool on. A wrench or a key left attached to a rotating part of the power tool may result in personal injury.

Do not overreach. Keep proper footing and balance at all times. This enables better control of the power tool in unexpected situations.

Dress properly. Do not wear loose clothing or jewelry. Keep your hair, clothing and gloves away from moving parts.

Loose clothes, jewelry or long hair can be caught in moving parts.

Power tool use and care

Do not force the power tool. Use the correct power tool for your application.

The correct power tool will do the job better and safer at the rate for which it was designed.

Do not use the power tool if the switch does not turn it on and off. Any power tool that cannot be controlled with the switch is dangerous and must be repaired.

Disconnect the plug from the power source and/or the battery pack from the power tool before making any adjustments, changing accessories, or storing power tools. Such preventive safety measures reduce the risk of starting the power tool accidentally.

Store idle power tools out of the reach of children and do not allow persons unfamiliar with the power tool or these instructions to operate the power tool. Power tools are dangerous in the hands of untrained users.

Maintain power tools. Check for misalignment or binding of moving parts, breakage of parts and any other condition that may affect the power tool's operation. If damaged, have the power tool repaired before use. Many accidents are caused by poorly maintained power tools.

Battery tool use and care

Recharge only with the charger specified by the manufacturer. A charger that is suitable for one type of battery pack may create a risk of fire when used with another battery pack. Use power tools only with specifically designated battery packs.

Use of any other battery packs may create a risk of injury and fire.

When battery pack is not in use, keep it away from other metal objects, like paper clips, coins, keys, nails, screws or other small metal objects that can make a connection from one terminal to another.

Shorting the battery terminals together may cause burns or a fire.

Under abusive conditions, liquid may be ejected from the battery; avoid contact.

If contact accidentally occurs, flush with water. If liquid contacts eyes, additionally seek medical help. Liquid ejected from the battery may cause irritation or burns.

Service

Have your power tool serviced by a qualified repair person using only OEM replacement parts.

This will ensure that the safety of the power tool is maintained.

SPECIFIC SAFETY RULES FOR STRAPPING TOOLS

Eyes and hand protection

Strapping tool must be used by one operator at time.

When using packaging straps it is advisable to wear safety glasses with side protectors. The non-observance of this rule may cause dangerous wounds to eyes and severe injuries to the sight. It is also compulsory to wear protection gloves against occasional sharp-edged strap.

Acoustic Protection

Wear hearing protection.

Body protection

Wear safety shoes and working uniform.

Cut of tightened straps

The cutting of tightened straps must be made exclusively by suitable scissors. The use of other tools, such as, box cutters, blades and/or tongs, may be dangerous.

When operating, it is advised to keep to a safe distance and to make sure that nobody else is standing in the tools working area because, after cutting, strap may quickly slip away.

Danger caused by incorrect sealing

It is essential to check that package sealing is perfect. An incorrect seal is surely not reliable and exposes both goods and packing operators to risks. As it is your responsibility to make a correct seal, we suggest you learn how to make the best possible seal by checking the instructions, given in this manual.

Strap unrolling

Strap must be unrolled by suitable un-roller.

Use of package for different purposes

It is absolutely forbidden to lift, hang or draw the goods packaged with strap. This will help to avoid dangerous accidents.

Strap breakage danger during sealing cycle

A wrong use: Excessive tensioning, an unsuitable strap, a sharp-edged package or packages wrongly positioned during tightening cycle, may cause a sudden strap loosening or breaking with the following possible consequences:

- packages falling-down
- loss of balance
- sudden return of strap which may cause injuries or damage to other goods.

Always ensure that you are in a stable position when you use the tool.

Delimit the space around the working position, keeping adequate safety distance. Make sure no one is present in the delimited area before proceeding with use of the tool.

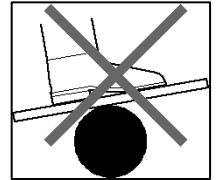

Battery

- Avoid unintentional switching on.
- Ensure the On/Off switch is in the off position before inserting battery pack.
- Carrying the power tool with your finger on the On/Off switch or inserting the battery pack into power tools that have the switch on invites accidents.
- Do not open the battery. Danger of short circuiting.
- Protect the battery against heat, e.g., also against continuous sun exposure and fire. There is danger of explosion.
- Do not short-circuit the battery. There is danger of explosion.
- Battery leakage may occur under extreme usage or temperature conditions. When a rechargeable battery leaks, avoid contact with the skin or eyes. The battery liquid is caustic and could cause chemical burns to skin.
- If liquid comes in contact with skin, wash quickly with soap and water, then with lemon juice or vinegar. If the liquid contacts your eyes, flush them with water for a minimum of 10 minutes and seek medical attention.

SYMBOLS

	<i>Before using the tool read and understand the instruction manual</i>		
	ATTENTION!		<i>It is always indispensable to wear protection gloves</i>
	<i>Tool positioning and removal of tool</i>		<i>It is always indispensable to wear safety shoes</i>
	<i>Strap tension</i>		<i>It is always indispensable to wear hearing protection</i>
	<i>Strap sealing</i>		<i>It is always indispensable to wear safety glasses</i>

Use and care of the instruction manual

This instruction manual is addressed to tool operators, owners, maintenance, cleaning and repair staff.

ANY USE DIFFERENT FROM THE ONE STATED IN THIS LEAFLET IS NOT ALLOWED!

This manual gives instructions about the use of the tool according to the lay-out and its technical features.

- The tool is bound to a professional use and therefore the instruction manual can never replace a convenient operator experience.
- This booklet is to be considered an integrant part of the tool itself and must be preserved for future reference for the whole tool life.
- In case of lost or damage, user can ask the manufacturer for a new manual, making reference to machine serial number, model and year of production, as shown on the machine name plate.
- The manufacturer reserves at any time the right to bring both production and instruction manual up-to-date without any obligation to modify previous machines and manuals.
- The user may at any time contact the manufacturer to get further information on the correct use of the machine.
- The manufacturer is not responsible in the following cases:
 - o misuse of the machine
 - o lack of maintenance
 - o interventions or modifications of the machine not previously authorized by manufacturer
 - o partial or full non-observance of instructions
 - o exceptional events

INTENDED USE OF THE TOOL

The equipment described in the manual herein is intended to strap packaging with plastic straps using a vibration welding system.

Any other usage is not allowed.

TECHNICAL DATA

Noise / Vibration Information

Measured values determined according to EN 415-8 Appendix A. Typically the weighted sound pressure level of the product is (L_{pA}) 85.35 dB(A).

The noise level when working can exceed (L_{WA}) 96.33 dB(A). Wear hearing protection!

Vibration total values (triax vector sum) determined according to EN 60745-1:

Vibration emission value $a_h < 4.94 \text{ m/s}^2$. The vibration emission level given in this information sheet has been measured in accordance with a standardized test given in EN 60745-1 and may be used to compare one tool with another. It may be used for a preliminary assessment of exposure. The declared vibration emission level represents the main applications of the tool. However if the tool is used for different applications, with different accessories or poorly maintained, the vibration emission may differ. This may significantly increase the exposure level over the total working period. An estimation of the level of exposure to vibration should also take into account the times when the tool is switched off or when it is running but not actually doing the job. This may significantly reduce the exposure level over the total working period. Identify additional safety measures to protect the operator from the effects of vibration such as: maintain the tool and the accessories, keep the hands warm, organization of work patterns.

Technical features

	GT SMART
Length	mm 330
Width	mm 105
Height	mm 165
Strap quality	PP / PET
Sealing type	VIBRATION
Welding efficiency	75 ÷ 85% OF BREAKAGE LOAD OF THE USED STRAP
Neck type	ROUND PACKAGE (minimum diameter 700 mm)
Strap width	9 ÷ 16 mm.
Strap thickness	0.5 ÷ 1.05 mm
Max tension	1.800 N / 170 Kg.
Max tension speed	14 m/min
Cycles per load	140 ÷ 170
Reload time	22 min.
Battery	BATT. 14V - 1,5 Ah BL1430 SANYO
Charger	AKKU POWER BATTERY CHARGER 220 V - EUROPE
Weight (including battery)	Kg. 3.6

MODEL TABLE

Model	Code	Strap width
GT SMART	C159990810Z	9 - 16 mm.
GT SMART + Charger	C159990812Z	9 - 16 mm.

OPERATION INSTRUCTION

Before using the tools the operator must have read and understood this manual.

Installation

The user must have read and understood the present manual before starting to use the tool, carefully check the technical characteristics table to be aware of the performance and the limitations of the strapping tool you are going to use.

Serious injuries and damage to people or equipment may result if the equipment is not correctly used, if the strap is over tensioned and/or if adequate straps are not used, in relation with the product to be packaged (sharp edges, high temperatures, etc.), due to sudden sagging or breakage of the straps.

Control components

- Tensioning button (fig. 1 – 1.1)
- Seal/Welding button (fig. 1 – 1.2)
- Opening lever (fig. 1 – 1.3)
- Control panel (fig.3)

Switching on

Insert the battery as shown in (fig.2). The tool can be switched on by one of the following three actions:

- Push the tensioning button (1.1)
- Push the seal/welding button (1.2)
- Raise the opening lever of the tool (1.3)

Tool control panel description

The control panel is composed of: 7 segment 3 digit display (fig.3 - letter A, B, C), 2 LED (fig.3 – letter E, F) and two control buttons (fig.3 – letter G, H). The first digit of the display (fig.3 – letter A) indicates the tensioning force on a 1-9 scale. The second digit of the display (fig.3 – letter B) indicates the seal/welding time on a 1-9 scale (see table below). The third digit (fig.3 – letter C) indicates the residual charge of the battery on a 1-9 scale. The two LED displays 2 different tool operating modes of functioning. For more information see the section “Operating mode setting”. The two buttons are used to scroll through the menu items, change the operating mode, tensioning force and seal/welding time settings.

Operation mode setting

The tool has two basic operating modes of functioning.

- **Manual** (fig.3 - 3.1) – It consists in a higher speed tensioning and shorter acceleration times in order to obtain higher tensioning forces. The Manual tensioning is recommended for rigid packages. The Manual tensioning is particularly suitable for PET straps.
- **Manual Soft** (fig.3 - 3.2) – It consists in a lower speed tensioning and longer acceleration times in order to obtain lower tensioning forces. The Manual Soft tensioning is recommended when the package could be easily damaged and/or where a low tensioning force is requested. The Manual Soft tensioning is particularly suitable for a low thickness straps and/or PP straps.

Approximate tensioning force values

	STRAP	1	2	3	4	5	6	7	8	9
Manual (N)	PET	650	800	1000	1200	1350	1500	1600	1700	1800
Manual Soft (N)	PP	240	380	480	570	670	750	850	900	1000

Welding time table

	1	2	3	4	5	6	7	8	9
Time (sec)	0,6	0,9	1,2	1,5	1,8	2,1	2,4	2,7	3

Settings

To enter the setting menu press both buttons, “SET” (fig.3 – letter G) and “+/-” (fig.3 - letter H) at the same time.

The current operating mode setting starts to blink. Use the button “+/-” (fig.3 - letter H) to modify the setting of the operating mode scrolling through the 2 possible combinations. To scroll to the tensioning force value setting, press the button “SET” (fig.3 – letter G). The digit of the tensioning force starts to blink. Use the button “+/-” (fig.3 - letter H) to set the desired value. To scroll to the seal/welding time value setting press the button, “SET” (fig.3 – letter G). The digit of the seal/welding time setting starts to blink. Use the button “+/-” (fig.3 - letter H) to set the desired value.

To exit the setting menu and save the set values, ii any time, press the tensioning or seal/welding buttons or raise the opening lever.

To exit without saving, keep the control panel inactive for more than 10 seconds.

Strapping cycle

ATTENTION! Don't press the tensioning or seal/welding buttons without strap in the tool.

If the tool works without strap, the feedwheel and the seal/welding plates could be damaged.

The correct usage of the tool is the following:

Prepare the strap. Wrap the strap around the package (fig.4), keeping the end of the strap on the bottom and aligning both straps. Hold the strap in your left hand.

Strap insertion. With your right hand, open the tool raising the opening lever (fig. 5). With your left hand, insert both straps keeping them well aligned. Release the opening lever. Check the correct positioning/alignment of the straps before proceeding.

Start of the strapping cycle. Stay to the side to avoid possible lash of the strap due to excessive tensioning force and consequent breaking of the strap. The strap is tensioned by pressing the tensioning button (fig.6). At the release of the button the strap tensioning stops.

To obtain the set tensioning force, keep the tensing button pressed until the complete recovery of the strap and the consequent stop of the motor.

ATTENTION! An excessive tensioning force could cause the break of the strap. The breaking of the strap could cause a serious injuries.

Seal/Welding of the strap. To start the seal/welding operation press the button see (fig.7).

The seal/welding cycle includes the cutting of the strap.

Opening and extraction of the tool. Wait for seal/weld to be cooled before extracting the tool.

A count down on the display and an acoustic sound signals the end of the cooling time. Prematurely opening of the tool could cause an excessive loss of tensioning force and break of the seal/weld with consequent serious danger for the operator.

Raise the opening lever and remove the tool from the strapping plane turning the back of the tool to the right (fig. 8).

Seal/Welding quality control The seal/welding control is very important for your safety.

Correct seal/welding (fig.9-A) the entire area is to be well seal/welded, without excessive leak of mold material on both sides.

Long seal/welding time (fig.9-B) wrong seal/welding, the mold material leaks, in an excessive way, on both sides of the seal/welding zone. The seal/welding efficiency is pour. Decrease the seal/welding time.

Short seal/welding time (fig.9-C) wrong, the seal/welding area is only partly seal/welded. The seal/welding efficiency is pour. Increase the seal/welding time.

ATTENTION! Cut and replace straps with wrong seal/welds. Eventual break of the strap in the seal/welding area could cause serious damages. Test periodically, the effective seal/welding efficiency with adequate equipment (for example sending strapping samples to a specialized laboratory for a tensile tests).

Setting the correct strap width.

This tool can be used with PP/PET strap with width between 3/8" and 5/8" (9 and 16 mm)
To set the correct strap width, proceed as shown in fig.14.

Special functions

Checking the total number of cycles. The total number of cycles is given as a 6 digit number shown in two different screen shots, 3 at a time, from left to right. Hold the "+/-" button for more than 3 seconds. The first 3 digits are shown on the display. To show the second 3 digits, press the button "+/-". Press once again the button "+/-" to exit. The total number of cycles could be used to plan an ordinary or extraordinary maintenance of the tool.

Checking the software version Remove the battery. Press and hold down the welding button and insert the battery. On the display appears the software version composed by 3 digits. Release the welding button to exit.

Locking the control panel Remove the battery. Press and hold down both tensioning (1.1) and welding (1.2) buttons and insert the battery. An acoustic signal indicates the lock of the control panel.

The same signal is emitted every time the control panel buttons are pressed with a locked panel.

To unlock the control panel repeat the same procedure.

Maintenance

ATTENTION! BEFORE ANY MAINTENANCE OPERATION, REMOVE THE POWER SUPPLY OF THE TOOL.

The maintenance and repair must be done exclusively by trained personnel. If necessary, send the tool, using the original packing, to the closest maintenance center.

Daily cleaning. Remove strap residue from the feedwheel and the welding unit using compressed air. It is not necessary to open the tool. **ATTENTION!** Use eye protection glasses.

Feedwheel replacement (fig. 10)

Remove the 2 fixing screws "A" of the carter "B" on the left side of the tool. Remove the carter "B".

Remove the 3 screws "C", remove the external flange "D" and the bearing "E". Replace the feedwheel "X" and if necessary, lubricate with lithium grease with density 0. To assemble the tool, repeat the described operations in inverse order. Use Loctite 243 to fix the screws.

Cutter and seal/welding plate replacement (fig. 11)

Remove the 2 screws of the carter "B" on the left side of the tool. Remove the carter "B".

Cutter replacement: Remove the screw "C", remove the bushing "D" and replace the cutter "Z". Don't forget to insert the cutter spring "E".

Seal/Welding plate replacement: Remove the 2 screws "F" remove the guide "G", remove the pin "H" and replace the seal/welding plate "W".

Replacing of the grippers (fig. 12)

To replace the grippers, remove the screws "A", extract the old grippers and replace them with new ones "Y". Use Loctite 243 to fix the screws.

Error descriptions

Error code	Description	Remedy
E01	Current sensor error	Contact the assistance office
E02	Tensioning error	Contact the assistance office
E03	Not used	-
E04	Not used	-
E05	Stepper limit switch error	Remove the carter, verify the blue spring and the limit switch of the stepper
E06	Stepper switch closed	Rise the opening lever
E07	Emergency stop during the automatic cycle	Rise the opening lever
E08	Welding error	Check the motor wires connections
E09	Welding error	Check the blue spring compression, charge the battery
E10	Irregular motor rotation	Contact the assistance office
E11	Toggle mechanism opens during welding	Check the strap thickness
E12	Opening lever raised during welding	Raise the opening lever to clean the error code
E13	Memory error	Contact the assistance office
E14	Opening lever switch closed	Control the opening lever position
E15	Battery discharged	Charge the battery
E16	Motor driver check error	Contact the assistance office
E17	Motor driver check error	Contact the assistance office
E18	Overheating error	Let the tool cool down
E20	Overheating error	Let the tool cool down

TO CHARGE THE BATTERY

To charge the battery, you must pay attention to insert it in the right position in the battery charger housing. **(picture 13)**

DISPOSAL



The machine, accessories and packaging should be sorted for environmental-friendly recycling.
Only for EC countries: Do not dispose of power tools into household waste!

According the European Guideline 2012/19/EU for Waste Electrical and Electronic Equipment and its implementation into national right, power tools that are no longer usable must be collected separately and disposed of in an environmentally correct manner.

The used or dead batteries must be removed from the tool and sent for disposal according the EC directive 2006/66.

Battery packs/batteries:

Li-Ion: Litium Ion

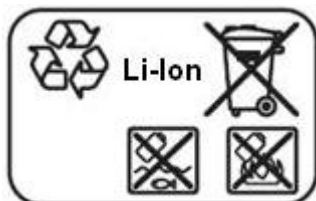

Do not dispose of battery packs/batteries into household waste, fire or water.

Battery packs/batteries should be collected, recycled or disposed of in an environmental-friendly manner.

GUARANTEE

General conditions of guarantee

Every machine supplied by our company, is guaranteed for a period of 12 months starting from the date of dispatch stated on the accompanying note. During the whole guarantee period, our company will replace free of charge, all the parts proved to be defective by reason of faulty workmanship or materials and which may compromise the normal machine usage. The decision of our service technicians on all the matters relating to complaints shall be final. Any control of defects and their origin will be carried out in our workshop at the following address:

SIAT spa - Columbia Division - M.J. MAILLIS GROUP
Via G. Puecher, 22 - 22078 Turate (CO) – ITALY

Parts to be repaired or replaced have to be forwarded to our address at care, charge and risk of the customer; the return forwarding will take place at the same conditions. Our guarantee shall not cover appliances whenever our technicians should find that defects are due to lack of maintenance and/or misuse. Our guarantee shall not apply to all parts subject to a normal usage wear.

SIAT spa will not undertake any intervention on machines which lack a serial number engraved during manufacture and quoted on the sales documentation provided.

Bedienungsanleitung zur Installation, Bedienung und Wartung

Wir danken Ihnen für das mit dem Kauf unserer Umreifungsmaschine entgegengebrachte Vertrauen. Wir sind sicher, dass Sie die Qualität unseres Produkts im Laufe der Zeit mit Zufriedenheit anerkennen werden. Wir bitten Sie, diese Bedienungsanleitung aufmerksam zu lesen, da diese eigens zu Ihrer Information über die korrekte Bedienung in Übereinstimmung mit den wesentlichen Sicherheitsanforderungen verfasst wurde.

ALLGEMEINE SICHERHEITSHINWEISE FÜR ELEKTROWERKZEUGE

Lesen Sie alle Sicherheitshinweise und Anweisungen. Versäumnisse bei der Einhaltung der Sicherheitshinweise und Anweisungen können elektrischen Schlag, Brand und/oder schwere Verletzungen verursachen.

Bewahren Sie alle Sicherheitshinweise und Anweisungen für die Zukunft auf.

Der in den Sicherheitshinweisen verwendete Begriff „Elektrowerkzeug“ bezieht sich auf netzbetriebene Elektrowerkzeuge (mit Netzkabel) und auf akkubetriebene Elektrowerkzeuge (ohne Netzkabel).

Arbeitsplatzsicherheit

Halten Sie Ihren Arbeitsbereich sauber und gut beleuchtet. Unordnung oder unbeleuchtete Arbeitsbereiche können zu Unfällen führen.

Arbeiten Sie mit dem Elektrowerkzeug nicht in explosionsgefährdeter Umgebung, in der sich brennbare Flüssigkeiten, Gase oder Stäube befinden. Elektrowerkzeuge erzeugen Funken, die den Staub oder die Dämpfe entzünden können.

Halten Sie Kinder und andere Personen während der Benutzung des Elektrowerkzeugs fern. Bei Ablenkung können Sie die Kontrolle über das Gerät verlieren.

Elektrische Sicherheit

Der Anschlussstecker des Elektrowerkzeuges muss in die Steckdose passen. Der Stecker darf in keiner Weise verändert werden. Verwenden Sie keine Adapterstecker gemeinsam mit schutzgeerdeten Elektrowerkzeugen. Unveränderte Stecker und passende Steckdosen verringern das Risiko eines elektrischen Schlages.

Vermeiden Sie Körperkontakt mit geerdeten Oberflächen wie von Rohren, Heizungen, Herden und Kühlschränken. Es besteht ein erhöhtes Risiko durch elektrischen Schlag, wenn Ihr Körper geerdet ist.

Halten Sie Elektrowerkzeuge von Regen oder Nässe fern. Das Eindringen von Wasser in ein Elektrowerkzeug erhöht das Risiko eines elektrischen Schlages.

Zweckentfremden Sie das Kabel nicht, um das Elektrowerkzeug zu tragen, aufzuhängen oder um den Stecker aus der Steckdose zu ziehen. Halten Sie das Kabel fern von Hitze, Öl, scharfen Kanten oder sich bewegenden Geräteteilen. Beschädigte oder verwickelte Kabel erhöhen das Risiko eines elektrischen Schlages.

Sicherheit von Personen

Seien Sie aufmerksam, achten Sie darauf, was Sie tun, und gehen Sie mit Vernunft an die Arbeit mit einem Elektrowerkzeug. Benutzen Sie kein Elektrowerkzeug, wenn Sie müde sind oder unter dem Einfluss von Drogen, Alkohol oder Medikamenten stehen. Ein Moment der Unachtsamkeit beim Gebrauch des Elektrowerkzeuges kann zu ernsthaften Verletzungen führen.

Tragen Sie persönliche Schutzausrüstung und immer eine Schutzbrille. Das Tragen persönlicher Schutzausrüstung, wie Staubmaske, rutschfeste Sicherheitsschuhe, Schutzhelm oder Gehörschutz, je nach Art und Einsatz des Elektrowerkzeuges, verringert das Risiko von Verletzungen.

Vermeiden Sie eine unbeabsichtigte Inbetriebnahme. Vergewissern Sie sich, dass das Elektrowerkzeug ausgeschaltet ist, bevor Sie es an die Stromversorgung und/oder den Akku anschließen, es aufnehmen oder tragen. Wenn Sie beim Tragen des Elektrowerkzeuges den Finger am Schalter haben oder das Gerät eingeschaltet an die Stromversorgung anschließen, kann dies zu Unfällen führen.

Entfernen Sie Einstellwerkzeuge oder Schraubenschlüssel, bevor Sie das Elektrowerkzeug einschalten. Ein Werkzeug oder Schlüssel, der sich in einem drehenden Geräteteil befindet, kann zu Verletzungen führen.

Vermeiden Sie eine abnormale Körperhaltung. Sorgen Sie für einen sicheren Stand und halten Sie jederzeit das Gleichgewicht. Dadurch können Sie das Elektrowerkzeug in unerwarteten Situationen besser kontrollieren.

Tragen Sie geeignete Kleidung. Tragen Sie keine weite Kleidung oder Schmuck. Halten Sie Haare, Kleidung und Handschuhe fern von sich bewegenden Teilen. Lockere Kleidung, Schmuck oder lange Haare können von sich bewegenden Teilen erfasst werden.

Verwendung und Behandlung des Elektrowerkzeuges

Überlasten Sie das Gerät nicht. Verwenden Sie für Ihre Arbeit das dafür bestimmte Elektrowerkzeug. Mit dem passenden Elektrowerkzeug arbeiten Sie besser und sicherer im angegebenen Leistungsbereich.

Benutzen Sie kein Elektrowerkzeug, dessen Schalter defekt ist. Ein Elektrowerkzeug, das sich nicht mehr ein- oder ausschalten lässt, ist gefährlich und muss repariert werden.

Ziehen Sie den Stecker aus der Steckdose und/oder entfernen Sie den Akku, bevor Sie Geräteeinstellungen vornehmen, Zubehörteile wechseln oder das Gerät weglegen. Diese Vorsichtsmaßnahme verhindert den unbeabsichtigten Start des Elektrowerkzeuges.

Bewahren Sie unbenutzte Elektrowerkzeuge außerhalb der Reichweite von Kindern auf. Lassen Sie Personen das Gerät nicht benutzen, die mit diesem nicht vertraut sind oder diese Anweisungen nicht gelesen haben. Elektrowerkzeuge sind gefährlich, wenn sie von unerfahrenen Personen benutzt werden.

Pflegen Sie Elektrowerkzeuge mit Sorgfalt. Kontrollieren Sie, ob bewegliche Teile einwandfrei funktionieren und nicht klemmen, ob Teile gebrochen oder so beschädigt sind, dass die Funktion des Elektrowerkzeuges beeinträchtigt ist. Lassen Sie beschädigte Teile vor dem Einsatz des Gerätes reparieren. Viele Unfälle haben ihre Ursache in schlecht gewarteten Elektrowerkzeugen.

Verwenden Sie Elektrowerkzeug, Zubehör, Einsatzwerkzeuge usw. Entsprechend diesen Anweisungen. Berücksichtigen Sie dabei die Arbeitsbedingungen und die auszuführende Tätigkeit. Der Gebrauch von Elektrowerkzeugen für andere als die vorgesehenen Anwendungen kann zu gefährlichen Situationen führen.

Verwendung und Behandlung des Akkuwerkzeuges

Laden Sie die Akkus nur in Ladegeräten auf, die vom Hersteller empfohlen werden. Für ein Ladegerät, das für eine bestimmte Art von Akkus geeignet ist, besteht Brandgefahr, wenn es mit anderen Akkus verwendet wird.

Verwenden Sie nur die dafür vorgesehenen Akkus in den Elektrowerkzeugen. Der Gebrauch von anderen Akkus kann zu Verletzungen und Brandgefahr führen.

Halten Sie den nicht benutzten Akku fern von Büroklammern, Münzen, Schlüsseln, Nägeln, Schrauben oder anderen kleinen Metallgegenständen, die eine Überbrückung der Kontakte verursachen könnten. Ein Kurzschluss zwischen den Akkukontakten kann Verbrennungen oder Feuer zur Folge haben.

Bei falscher Anwendung kann Flüssigkeit aus dem Akku austreten. Vermeiden Sie den Kontakt damit. Bei zufälligem Kontakt mit Wasser abspülen.

Wenn die Flüssigkeit in die Augen kommt, nehmen Sie zusätzlich ärztliche Hilfe in Anspruch. Austretende Akkuflüssigkeit kann zu Hautreizungen oder Verbrennungen führen.

Service

Lassen Sie Ihr Elektrowerkzeug nur von qualifiziertem Fachpersonal und nur mit Original-Ersatzteilen reparieren. Damit wird sichergestellt, dass die Sicherheit des Elektrowerkzeuges erhalten bleibt.

SPEZIELLE SICHERHEITSVORGABEN FÜR DIE UMREIFUNGSMASCHINE

Schutz der Augen und der Hände

Die Umreifungsmaschine darf nur von einem einzigen Bediener benutzt werden. Während der Verwendung von Umreifungsbändern ist das Tragen von Schutzbrillen mit Seitenblenden unerlässlich. Die Nichtbeachtung dieser Vorschrift kann gefährliche Verletzungen an den Augen und schwere Schäden für das Sehvermögen verursachen.

Darüber hinaus ist auch das Tragen von Schutzhandschuhen für die Hände obligatorisch, da das Umreifungsband in einigen Situationen Schnittverletzungen verursachen kann.

Schutz des Gehörs

Tragen Sie unbedingt Schalldämm-Schutzkappen.

Schutz des Körpers

Tragen Sie unbedingt Unfallschutzschuhe mit verstärkter Spitze und geeignete Arbeitskleidung.

Schnitt der gespannten Umreifungsbänder

Der Schnitt der gespannten Umreifungsbänder ist ausschließlich mit einer geeigneten Schere durchzuführen.

Die Verwendung von anderen Gegenständen für den Schnitt des Umreifungsbands, wie z.B. Klingen und Zangen, kann sich als gefährlich erweisen. Es ist unerlässlich, einen angemessenen Sicherheitsabstand zu halten und sicherzustellen, dass sich keine Personen im Aktionsradius der Maschine befinden, da das Umreifungsband nach dem Schnitt leicht wegrutschen kann.

Durch nicht korrektes Verschließen verursachte Gefahr

Es ist grundlegend wichtig, die korrekte Verschließung zu überprüfen. Eine nicht korrekte Verschließung ist sicherlich unzuverlässig und bringt nicht nur die verpackte Ware in Gefahr, sondern insbesondere denjenigen, der diese Ware handhabt. Da die Verantwortung einer korrekten Verschließung bei Ihnen liegt, empfehlen wir Ihnen, sich mit den in der folgenden Bedienungsanleitung aufgeführten Regeln für die Kontrolle der Verschließung vertraut zu machen.

Abrollen des Umreifungsbands

Das Umreifungsband ist über eine geeignete Abwickelvorrichtung abzurollen. Das nicht benutzte Umreifungsband ist wieder aufzuwickeln.

Gebrauch der Verpackung für andere Zwecke

Es ist absolut verboten, die Verpackung der eingepackten Waren zu heben, aufzuhängen oder zu ziehen, um gefährlichen Unfälle zu vermeiden.

Bandrissgefahr während des Umreifungszyklus

Ein falscher Gebrauch, eine zu starke Spannung, ein ungeeignetes Umreifungsband, ein Packstück mit Kanten oder während der Spannungsphase schlecht angeordnete Packungen können eine unvorhergesehene Lockerung des Bands oder den Riss desselben verursachen.

Diese Fälle können unterschiedliche Folgen haben:

- Fallen der Packungen
- Gleichgewichtsverlust
- plötzlicher Rückschlag des Umreifungsbands, der die Gefahr von Verletzungen oder Warenzerstörung hervorrufen kann.

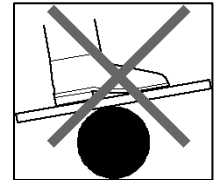

Begeben Sie sich immer in eine stabile und ausgeglichene Position, wenn Sie das Gerät benutzen. Grenzen Sie den Raum um die Arbeitsposition herum ab und halten Sie einen angemessenen Sicherheitsabstand. Stellen Sie sicher, dass sich keine andere Person in dem abgegrenzten Bereich befindet, bevor Sie die Maschine benutzen.

Akku

Vermeiden Sie ein versehentliches Einschalten. Vergewissern Sie sich, dass der Ein-/Ausschalter in ausgeschalteter Position ist, bevor Sie einen Akku einsetzen. Das Tragen des Elektrowerkzeugs mit Ihrem Finger am Ein-/Ausschalter oder das Einsetzen des Akkus in das eingeschaltete Elektrowerkzeug kann zu Unfällen führen.

Öffnen Sie den Akku nicht. Es besteht die Gefahr eines Kurzschlusses.

Schützen Sie den Akku vor Hitze, z.B. auch vor dauernder Sonneneinstrahlung, und Feuer. Es besteht Explosionsgefahr.

Schließen Sie den Akku nicht kurz. Es besteht Explosionsgefahr.

Unter extremen Einsatz- oder Temperaturbedingungen können Akkus undicht werden. Vermeiden Sie den Kontakt mit der Haut oder den Augen bei einem undichten Akku. Die Akkuflüssigkeit ist ätzend und kann chemische Verbrennungen des Gewebes verursachen. Kommt die Flüssigkeit in Kontakt mit der Haut, sofort mit Seife und Wasser und dann mit Zitronensaft oder Essig waschen. Gelangt die Flüssigkeit in die Augen, mindestens 10 Minuten lang mit Wasser spülen und unverzüglich einen Arzt aufsuchen.

SYMBOLLE

	Lesen Sie vor der Inbetriebnahme die Bedienungsanleitung		
	ACHTUNG!		Tragen Sie eine Schutzbrille mit Seitenschirmen
	Einführen und Herausziehen der Umreifungsmaschine		Tragen Sie Schuhe mit verstärkter Spitze
	Schweißen des Umreifungsbands		Tragen Sie Schalldämm-Schutzkappen
	Spannen des Umreifungsbands		Verwenden Sie Schutzhandschuhe

VERWENDUNG UND AUFBEWAHRUNG DER BEDIENUNGSANLEITUNG

Die vorliegende Bedienungsanleitung ist an den Benutzer der Maschine, den Eigentümer, den Wärter, das Reinigungspersonal und den Reparaturtechniker gerichtet.

ES WIRD VON JEDEM ANDEREN ALS IN DIESER VERÖFFENTLICHUNG VORGEgebenEN GEBRAUCH ABGERATEN!

- Die Anleitung liefert Angaben zum von den Projekthypothesen und bezüglich seiner technischen Eigenschaften vorgesehenen Gebrauch des Gerätes.
- Die Maschine ist für den professionellen Einsatz bestimmt, daher kann die Bedienungsanleitung niemals die angemessene Erfahrung des Benutzers ersetzen.
- Die vorliegende Anleitung ist Bestandteil der Maschine selbst und ist für zukünftige Bezugnahmen bis zur Abrüstung der Maschine aufzubewahren.
- Im Fall von Verlust oder Beschädigung kann der Benutzer eine neue Bedienungsanleitung beim Hersteller anfordern, wobei Serienbezug, Typ und Baujahr anzugeben sind. Diese Daten sind auf dem an der Maschine angebrachten Schild zu finden.
- Der Hersteller behält sich das Recht vor, die Produktion und die Bedienungsanleitung in jedem Moment zu aktualisieren, ohne dabei verpflichtet zu sein, vorhergehende Maschinen oder Bedienungsanleitungen zu aktualisieren.
- Der Benutzer kann jederzeit mit dem Hersteller Kontakt aufnehmen, um weitere Informationen bezüglich des korrekten Gebrauchs der Maschine einzuholen.
- Der Hersteller lehnt jede eventuelle Haftung ab im Fall von:
 - Unsachgemäßen Gebrauchs der Maschine
 - Stark mangelhafter Wartung
 - Nicht vom Hersteller autorisierten Eingriffen oder Änderungen an der Maschine
 - Totaler oder teilweiser Nichtbeachtung der Anleitungen
 - Höherer Gewalt

Vorschriftmäßiger Gebrauch

Die in dieser Bedienungsanleitung beschriebene Maschine ist wie nach Projekt ausschließlich für die Umreifung von Packstücken mit Umreifungsbändern aus Kunststoff (Polypropylen oder Polyester) bestimmt. Jeder andere Gebrauch gilt als nicht vorgesehen.

TECHNISCHE MERKMALE

Geräusch-/Vibrationsinformation

Messwerte ermittelt entsprechend EN 60745-1. Der A-bewertete Schalldruckpegel des Gerätes beträgt typischerweise (L_{pA}) 85.35 dB(A).

Der Geräuschpegel beim Arbeiten kann (L_{WA}) 96.33 dB(A) überschreiten. Gehörschutz tragen!

Schwingungsgesamtwerte (Vektorsumme dreier Richtungen) ermittelt entsprechend EN 60745-1: Schrauben:

Schwingungsemissionswert $a_h < 4.94 \text{ m/s}^2$.

Der in diesen anweisungen angegebene Schwingungspegel ist entsprechend einem in EN 60745-1 genormten Messverfahren gemessen worden und kann für den Vergleich von Elektrowerkzeugen miteinander verwendet werden. Er eignet sich auch für eine vorläufige Einschätzung der Schwingungsbelastung. Der angegebene Schwingungspegel repräsentiert die hauptsächlichen Anwendungen des Elektrowerkzeugs. Wenn allerdings das Elektrowerkzeug für andere Anwendungen, mit abweichenden Einsatzwerkzeugen oder ungenügender Wartung eingesetzt wird, kann der Schwingungspegel abweichen. Dies kann die Schwingungsbelastung über den gesamten Arbeitszeitraum deutlich erhöhen. Für eine genaue Abschätzung der Schwingungsbelastung sollten auch die Zeiten berücksichtigt werden, in denen das Gerät abgeschaltet ist oder zwar läuft, aber nicht tatsächlich im Einsatz ist. Dies kann die Schwingungsbelastung über den gesamten Arbeitszeitraum deutlich reduzieren. Legen Sie zusätzliche Sicherheitsmaßnahmen zum Schutz des Bedieners vor der Wirkung von Schwingungen fest wie zum Beispiel: Wartung von Elektrowerkzeug und Einsatzwerkzeugen, Warmhalten der Hände, Organisation der Arbeitsabläufe.

ABMESSUNGEN UND MERKMALE MIT EINGEBAUTER BATTERIE

(Standardkonfiguration ohne Zubehör)

	GT SMART
Länge:	mm 330
Breite:	mm 105
Höhe:	mm 165
Bandqualität:	PP / PET
Verschlussart:	Vibrationsschweißung
Verschleißfestigkeit der Schweißung:	75-85% der Bruchlast des verwendeten Bandes
Packungsart:	Runde Packstücke (kleinster Durchmesser 700 mm)
Bandbreite:	9 ÷ 16 mm.
Bandstärke:	0.5 ÷ 1.05 mm
Max. Umreifungsspannung:	1.800 N / 170 Kg.
Max. Spanngeschwindigkeit:	14 m/min
Zyklen pro Ladung:	140 ÷ 170
Schnellladung:	22 min.
Batterie:	BATT.14V - 1,5 Ah BL1430 SANYO
Ladegerät:	AKKU POWER BATTERY CHARGER 220 V - EUROPE
Gewicht mit Batterie:	Kg. 3.6

Modelltablelle:

Modell	Art. nr.	Bandbreite
GT SMART	C159990810Z	9 - 16 mm.
GT SMART + Ladegerät	C159990812Z	9 - 16 mm.

BEDIENUNGSANLEITUNG

Für die Benutzung der Maschine muss der Bediener die Bedienungsanleitung gelesen haben.

Inbetriebnahme

Der Bediener der Umreifungsmaschine muss die Anleitungen in diesem Band gelesen haben und ihre korrekte Anwendung gut verstanden haben. Vor der Benutzung des Geräts lesen Sie aufmerksam die nachfolgend aufgeführte Tabelle der technischen Eigenschaften, um die Leistungen und Grenzen der von Ihnen zu benutzenden Umreifungsmaschine perfekt zu kennen.

Der unsachgemäße Gebrauch des Gerätes, die übermäßige Spannung des Umreifungsbands und/oder die Benutzung von ungeeigneten Umreifungsbändern, auch unter Berücksichtigung der Beschaffenheit und Form des zu verpackenden Gegenstands (scharfe Kanten, hohe Temperaturen, etc.) können dem Bediener schwerwiegende Prellungen zuführen und Schäden am Gegenstand verursachen, da die Umreifungsbänder plötzlich nachgeben oder reißen können.

Hauptkontrollkomponenten

- Zugtaster (Abb. 1 - 1.1)
- Schweißtaster (Abb. 1 - 1.2)
- Öffnungshebel (Abb. 1 - 1.3)
- Bedienkonsole (Abb. 3)

Einschaltung

Setzen Sie die Batterie wie in (Abb. 2) gezeigt ein. Die Einschaltung der Maschine erfolgt mittels eines der drei folgenden Schritte:

- Drücken Sie den Zugtaster (1.1)
- Drücken Sie den Schweißtaster (1.2)
- Stellen Sie den Öffnungshebel der Maschine hoch (1.3)

Beschreibung der Bedienkonsole der Maschine

Die Bedienkonsole besteht aus einem 3 Ziffern-Display (Abb. 3 - Buchst. A, B, C), 2 LED (Abb. 3 - Buchst. E, F) und zwei Steuertastern (Abb. 3 - Buchst. G, H).

Die erste Ziffer des Displays (Abb. 3 - Buchst. A) zeigt die eingestellte Zugkraft (Skala 1-9) an. Die zweite Ziffer des Displays (Abb. 3 - Buchst. B) zeigt die eingestellte Schweißzeit (Skala 1-9) an. Die dritte Ziffer des Displays zeigt die Restladung der Batterie (Skala 1-9) an.

Die 2 Leucht-LEDs ermöglichen 2 verschiedene Betriebsmodi der Maschine. Für weitere Informationen siehe „Einstellung des Betriebsmodus“.

Mit den beiden Tastern kann das Einstellungs Menü durchlaufen und es können der Betriebsmodus und die Zug- und Schweißwerte geändert werden.

Einstellung des Betriebsmodus

An der Maschine können 2 verschiedene Hauptbetriebsmodi eingestellt werden:

- **Manual** (Abb.3 - 3.1) – besteht in einer höheren Zuggeschwindigkeit und kürzeren Beschleunigungszeit mit daraus folgender Erhöhung der Zugkraft. Der „Manual“-Zug wird in dem Fall empfohlen, in dem die Verpackung nicht leicht beschädigt werden kann.
Der „Manual“-Zug ist besonders geeignet für Umreifungsbänder mit mittlerer Stärke und/oder PET-Umreifungsbänder.
- **Manual Soft** (Abb.3 - 3.2) – besteht in einer geringeren Zuggeschwindigkeit und längeren Beschleunigungszeit mit daraus folgender Verminderung der Zugkraft.
Der Soft“-Zug wird in dem Fall empfohlen, in dem die Verpackung leicht beschädigt werden kann und/oder eine geringe Zugkraft erforderlich ist.
Der „Manual-Soft“-Zug ist besonders geeignet für Umreifungsbänder mit geringer Stärke und/oder PP-Umreifungsbänder.

Tabelle der approximativen Zugwerte

	Band	1	2	3	4	5	6	7	8	9
Normaler Zug (N)	PET	650	800	1000	1200	1350	1500	1600	1700	1800
Soft-Zug (N)	PP	240	380	480	570	670	750	850	900	1000

Tabelle der Schweißzeit

	1	2	3	4	5	6	7	8	9
Zeit (Sek)	0,6	0,9	1,2	1,5	1,8	2,1	2,4	2,7	3

Einstellung

Für den Zugriff auf das Einstellungs Menü drücken Sie gleichzeitig die Taster „SET“ (Abb. 3 - Buchst. G) und „+/-“ (Abb. 3 - Buchst. H).

Die Einstellung des laufenden Betriebsmodus beginnt zu blinken. Benutzen Sie den Taster „+/-“ (Abb. 3 - Buchst. H) zur Änderung der Einstellung des Betriebsmodus mit Wahl zwischen 2 verschiedenen Kombinationen. Zum Übergang auf die Einstellung des Zugwertes drücken Sie den Taster „SET“ (Abb. 3 - Buchst. G). Die Ziffer des Zugs beginnt zu blinken. Benutzen Sie den Taster „+/-“ (Abb. 3 - Buchst. H) zur Einstellung des gewünschten Wertes. Zum Übergang auf die Einstellung des Schweißzeitwertes drücken Sie den Taster „SET“ (Abb. 3 - Buchst. G). Die Ziffer der Schweißzeit beginnt zu blinken. Benutzen Sie den Taster „+/-“ (Abb. 3 - Buchst. H) zur Einstellung des gewünschten Wertes.

Zum Verlassen des Einstellungs Menüs und zur Speicherung der eingestellten Werte drücken Sie zu jedem beliebigen Zeitpunkt den Zugtaster, den Schweißtaster oder den Öffnungshebel.

Zum Verlassen ohne zu speichern lassen Sie die Bedienkonsole länger als 10 Sekunden inaktiv.

Umreifungszyklus

ACHTUNG! Drücken Sie niemals den Spann- oder Schweißtaster, ohne zuvor das Umreifungsband eingelegt zu haben.

Sollte die Maschine ohne Umreifungsband arbeiten, können die Mitnahmerolle und die Schweißfüße beschädigt werden.

Gehen Sie für einen korrekten Gebrauch der Umreifungsmaschine folgendermaßen vor:

Vorbereitung des Umreifungsbands. Umwickeln Sie das zu verpackende Packstück mit dem Umreifungsband (Abb. 4), halten Sie das Ende des Umreifungsbands mit der linken Hand und legen Sie das Umreifungsband mit der rechten Hand über das festgehaltene Ende.

Einschalten der Umreifungsmaschine. Öffnen Sie die Umreifungsmaschine, indem Sie den Griff derselben mit der rechten Hand hochziehen (Abb. 5). Inzwischen schieben Sie die beiden korrekt ausgerichteten Umreifungsbänder mit der linken Hand ein. Lassen Sie den Griff los und vergewissern Sie sich, dass die beiden Umreifungsbänder korrekt ausgerichtet sind.

Start des Umreifungszyklus. Positionieren Sie sich seitlich, um eventuelle Rückschüsse im Fall von zu starkem Zug und daraus folgendem Riss des Umreifungsbands zu vermeiden. Die Spannung des Umreifungsbands erfolgt durch Aktivierung des Zugtasters (Abb. 6). Um die eingestellte Zugkraft zu erreichen, halten Sie den Taster bis zur kompletten Rückführung des überschüssigen Umreifungsbands und des darauffolgenden Motorstopps gedrückt.

ACHTUNG! Eine zu starke Bandzugkraft kann den Riss des Umreifungsbands verursachen. Der Riss des Umreifungsbands kann schwere Schäden für das Personal verursachen.

Schweißung des Umreifungsbands. Zur Aktivierung des Schweißzyklus drücken Sie den entsprechenden Taster, siehe (Abb. 7).

Der Schweißzyklus sieht auch den Schnitt des überschüssigen Umreifungsbands vor.

Entriegelung und Herausziehen der Maschine. Warten Sie, bis die Schweißung abgekühlt ist, bevor Sie die Maschine herausziehen. Die Rückwärtszählung auf dem Display und ein akustisches Signal zeigen das Ende der Abkühlzeit an. Das vorzeitige Herausziehen der Maschine kann einen übermäßigen Verlust an Zugkraft oder das Reißen des Umreifungsbands mit schwerwiegender Gefahr für den Bediener verursachen.

Stellen Sie den Entriegelungshebel (1.3) hoch und entfernen die Maschine von der Umreifungsfläche durch Drehen des hinteren Maschinenteils nach rechts (Abb. 8).

Kontrolle der Schweißung

Die Kontrolle der Schweißung ist wichtig für die Sicherheit.

Korrekte Schweißung (Abb.9-A) - der gesamte Bereich ist gut verschweißt, ohne übermäßigen Austritt geschmolzenen Bandmaterials an den Seiten.

Lange Schweißzeit (Abb.9-B), falsch, das geschmolzene Bandmaterial tritt übermäßig seitlich aus dem Schweißbereich aus. Der Halt der Schweißung ist unzureichend. Verringern Sie die Schweißzeit.

Kurze Schweißzeit (Abb.9-C), falsch, der Schweißbereich ist nur teilweise geschweißt. Der Halt ist unzureichend. Erhöhen Sie die Schweißzeit.

ACHTUNG! Schneiden Sie gegebenenfalls fehlerhaft geschweißte Bandteile ab und erneuern Sie die Schweißungen. Der eventuelle Riss des Umreifungsbands im Schweißbereich kann schwerwiegende Schäden verursachen.

Testen Sie in regelmäßigen Zeitabständen den Halt der Schweißung mit geeigneten Geräten (Sie können zum Beispiel Schweißproben an spezialisierte Laboratorien schicken, um Zugtests durchführen zu lassen).

Änderung der Umreifungsbandbreite.

Die hier behandelte Umreifungsmaschine kann mit Bandbreiten zwischen 9 und 16 mm arbeiten.

Zur Einstellung der korrekten Bandbreite gehen Sie wie in der Abb.14 gezeigt vor.

Spezialfunktionen

Anzeige der Zykluszahl. Die Zykluszahl wird mit 6 Ziffern auf zwei Bildschirmen angezeigt, in Dreiergruppen von links nach rechts. Halten Sie den Taster „+/-“ länger als 3 Sekunden gedrückt. Es werden die ersten drei Ziffern angezeigt. Zur Anzeige der weiteren drei Ziffern drücken Sie die Taste „+/-“. Drücken Sie erneut die Taste „+/-“ zum Verlassen. Die Gesamtzykluszahl kann für die Planung der ordentlichen oder außerordentlichen Wartung der Maschine benutzt werden.

Ablesung Software-Version. Batterie entnehmen. Halten Sie den Schweißtaster gedrückt und setzen Sie gleichzeitig die Batterie ein. Auf dem Display erscheint die aus drei Ziffern bestehende Software-Version. Lassen Sie den Schweißtaster zum Verlassen wieder los.

Blockierung der Bedienkonsole. Entnehmen Sie die Batterie. Halten Sie den Zugtaster (1.1) und den Schweißtaster (1.2) gedrückt und setzen Sie die Batterie ein. Ein akustisches Signal weist auf die Blockierung der Bedienkonsole hin. Dasselbe Signal ertönt jedes Mal, wenn die Taster auf der Bedienkonsole gedrückt werden.

Zur Entriegelung wiederholen Sie dasselbe Verfahren.

Wartung

ACHTUNG! TRENNEN SIE DAS GERÄT VOR JEDEM EINGRIFF AN DIESEM VON DER STROMVERSORGUNG

Die Wartung und die Reparaturen dürfen ausschließlich von geschultem Fachpersonal ausgeführt werden. Falls notwendig, senden Sie die Umreifungsmaschine unter Verwendung ihrer Originalverpackung an das für Sie am günstigsten gelegene Kundendienstzentrum.

Tägliche Reinigung. Beseitigen Sie eventuelle Bandreste von der Mitnahmerolle und von der Schweißgruppe unter Verwendung von Druckluft. Es ist nicht notwendig, die Maschine zu öffnen. **ACHTUNG! Tragen Sie eine Schutzbrille.**

Auswechslung der Mitnahmerolle (Abb. 10). Entnehmen Sie die Batterie der Maschine.

Lösen Sie die 2 Befestigungsschrauben (Abb. 10-A) des Gehäuses „B“ an der linken Maschinenseite. Montieren Sie das Gehäuse „B“ ab. Lösen Sie die 3 Schrauben (Abb.10-C), entfernen Sie den äußeren Flansch „D“ und das Lager „E“. Ersetzen Sie die Rolle „X“ und, falls notwendig, schmieren Sie mit Lithiumseifenfett (Dichte 00). Wiederholen Sie die beschriebenen Arbeitsschritte in umgekehrter Reihenfolge, um die Maschine wieder zu montieren. Benutzen Sie Loctite 243, um die Schrauben zu blockieren.

Auswechslung der Schneideklinge und der Schwingplatte (Abb. 11)

Lösen Sie die 2 Befestigungsschrauben (Abb. 11-A) des Gehäuses „B“ an der linken Maschinenseite. Montieren Sie das Gehäuse „B“ ab.

Schneideklinge: Lösen Sie die Schraube „C“ (Abb.11-C), entfernen Sie die Buchse „D“ und wechseln Sie die Klinge „Z“ aus. Achten Sie auf die Position der Feder „E“.

Schweißplättchen: Lösen Sie die 2 Schrauben „F“ (Abb.11), entfernen Sie die Führung „G“, ziehen Sie den Bolzen „H“ heraus und ersetzen Sie das Plättchen „W“.

Auswechslung der Kontrastplättchen (Abb. 12)

Zum Auswechseln der Rollenkontrastplättchen lösen Sie die Schrauben „A“ und legen Sie die neuen Plättchen „Y“ ein. Benutzen Sie Loctite 243, um die Schrauben zu blockieren.

Fehlertabelle

Fehlercode	Beschreibung	Behebung
E01	Fehler des Stromsensors	Kontaktieren Sie den Support Office
E02	Spannungsfehler	Kontaktieren Sie den Support Office
E03	Nicht benutzt	-
E04	Nicht benutzt	-
E05	Fehler Endschalter Schrittmotor.	Nehmen Sie das Gehäuse ab, kontrollieren Sie die blaue Feder und den Endschalterkontakt.
E06	Schrittmotorkontakt geschlossen.	Stellen Sie den Öffnungshebel hoch.
E07	Notbremsung während des Automatikzyklus	Stellen Sie den Öffnungshebel hoch.
E08	Schweißfehler	Kontrollieren Sie den Anschluss der Motorkabel.
E09	Schweißfehler	Kontrollieren Sie die Spannung der blauen Feder, laden Sie die Batterie auf.
E10	Unregelmäßige Motordrehung	Kontaktieren Sie den Support Office
E11	Öffnung des Niederhalters während der Schweißung.	Kontrollieren Sie die Bandstärke.
E12	Hochstellung des Hebels während der Schweißung.	Stellen Sie den Öffnungshebel hoch.
E13	Speicherfehler	Kontaktieren Sie den Support Office
E14	Öffnungshebelkontakt geschlossen.	Kontrollieren Sie den Öffnungshebel.
E15	Batterie entladen	Laden Sie die Batterie auf.
E16	Fehler während der Kontrolle des Motorantriebs	Kontaktieren Sie den Support Office
E17	Fehler während der Kontrolle des Motorantriebs	Kontaktieren Sie den Support Office
E18	Überhitzungsfehler	Lassen Sie die Maschine abkühlen.
E20	Überhitzungsfehler	Lassen Sie die Maschine abkühlen.

AUFLADEN DER BATTERIE

Zum Aufladen der Batterie ist diese korrekt in das Batteriefach des Batterieladegeräts einzuschieben. (Abb. 13)

ENTSORGUNG



Elektrowerkzeuge, Zubehör und Verpackungen sollen einer umweltgerechten Wiederverwertung zugeführt werden.

Nur für EU-Länder: Werfen Sie Elektrowerkzeuge nicht in den Hausmüll!

Gemäß der Europäischen Richtlinie 2012/19/EU über Elektro- und Elektronik-Altgeräte und ihrer Umsetzung in nationales Recht müssen nicht mehr gebrauchsfähige Elektrowerkzeuge getrennt gesammelt und einer umweltgerechten Wiederverwertung zugeführt werden.

Die erschöpften oder nicht funktionierenden Batterien müssen vom Werkzeug getrennt werden und in Übereinstimmung mit der Richtlinie 2006/66 EG den speziellen Sammelzentren zugesandt werden.

Akkus/Batterien:

Li-Ion:Lithium-Ionen

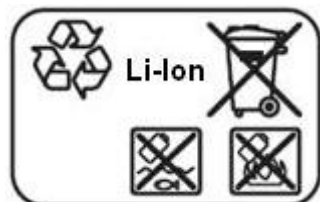

Werfen Sie Akkus/Batterien nicht in den Hausmüll, ins Feuer oder ins Wasser.

Akkus/Batterien sollen gesammelt, recycelt oder auf umweltfreundliche Weise entsorgt werden.

GARANTIE

Die Garantiezeit für alle von unserer Firma gelieferten Maschinen beträgt 12 Monate ab Versanddatum, das auf den Versandunterlagen angegeben ist. Der Hersteller gewährt während der gesamten Garantiezeit den kostenlosen Austausch von Bauteilen, die anerkannte Materialfehler oder Konstruktionsmängel aufweisen sollten, die das Gerät nach dem unanfechtbaren Urteil unserer Techniker für die vorgesehene Anwendung ungeeignet machen. Für jede Feststellung von Mängeln und ihrer Ursachen muss das Gerät an unseren Geschäftssitz eingesandt werden:

SIAT spa - Columbia Division - M.J. MAILLIS GROUP
Via G. Puecher, 22 - 22078 Turate (CO) - ITALIEN

Bauteile, die ausgebessert oder ersetzt werden müssen, sind ebenfalls auf Kosten und Gefahr des Kunden an unseren Firmensitz einzusenden; die Rücksendung erfolgt zu den gleichen Bedingungen. Sie sollten für die Einsendung am besten die Originalverpackung verwenden. Alle Garantieansprüche verfallen, falls unsere Techniker mangelhafte Wartung und/oder unsachgemäße Anwendung, die nicht unseren Vorschriften entspricht, feststellen sollten. Von der Garantieleistung sind alle Bauteile ausgeschlossen, die durch normalen Gebrauch und Verschleiß der Abnutzung unterworfen sind (siehe Stückliste).

Der Hersteller SIAT spa führt keine Arbeiten an Geräten aus, bei denen die Seriennummer, die bei der Produktion eingestanzt und auf den Versandpapieren angegeben wird, absichtlich verändert oder entfernt worden ist.

Notice d'instructions et mode d'emploi

Vous venez d'acheter notre machine à sceller et nous vous remercions de la confiance que vous avez voulu nous accorder. Nous sommes certains que vous pourrez apprécier dans le temps l'utilisation et les qualités de cet appareil. Nous vous prions de lire bien attentivement ce manuel, qui a le but de vous renseigner sur le correct usage de cette machine, en conformité aux normes de sécurité des appareils

AVERTISSEMENTS DE SECURITE GENERAUX POUR L'OUTIL

Lire tous les avertissements de sécurité et toutes les instructions. Ne pas suivre les avertissements et instructions peut donner lieu à un choc électrique, un incendie et/ou une blessure sérieuse.

Conserver tous les avertissements et toutes les instructions pour pouvoir s'y reporter ultérieurement.

Le terme « outil » dans les avertissements fait référence à votre outil électrique alimenté par le secteur (avec cordon d'alimentation) ou votre outil fonctionnant sur batterie (sans cordon d'alimentation).

Sécurité de la zone de travail

Conserver la zone de travail propre et bien éclairée. Les zones en désordre ou sombres sont propices aux accidents.

Ne pas faire fonctionner les outils électriques en atmosphère explosive, par exemple en présence de liquides inflammables, de gaz ou de poussières. Les outils électriques produisent des étincelles qui peuvent enflammer les poussières ou les fumées.

Maintenir les enfants et les personnes présentes à l'écart pendant l'utilisation de l'outil. Les distractions peuvent vous faire perdre le contrôle de l'outil.

Sécurité électrique

Il faut que les fiches de l'outil électrique soient adaptées au socle. Ne jamais modifier la fiche de quelque façon que ce soit. Ne pas utiliser d'adaptateurs avec des outils à branchement de terre. Des fiches non modifiées et des socles adaptés réduiront le risque de choc électrique.

Éviter tout contact du corps avec des surfaces reliées à la terre telles que les tuyaux, les radiateurs, les cuisinières et les réfrigérateurs. Il existe un risque accru de choc électrique si votre corps est relié à la terre.

Ne pas exposer les outils à la pluie ou à des conditions humides. La pénétration d'eau à l'intérieur d'un outil augmentera le risque de choc électrique.

Ne pas maltraiter le cordon. Ne jamais utiliser le cordon pour porter, tirer ou débrancher l'outil. Maintenir le cordon à l'écart de la chaleur, du lubrifiant, des arêtes ou des parties en mouvement. Les cordons endommagés ou emmêlés augmentent le risque de choc électrique.

Sécurité des personnes

Rester vigilant, regarder ce que vous êtes en train de faire et faire preuve de bon sens dans votre utilisation de l'outil. Ne pas utiliser un outil lorsque vous êtes fatigué ou sous l'emprise de drogues, d'alcool ou de médicaments. Un moment d'inattention en cours d'utilisation d'un outil peut entraîner des blessures graves des personnes.

Utiliser un équipement de sécurité. Toujours porter une protection pour les yeux. Les équipements de sécurité tels que les masques contre les poussières, les chaussures de sécurité antidérapantes, les casques ou les protections acoustiques utilisés pour les conditions appropriées réduiront les blessures de personnes.

Éviter tout démarrage intempestif. S'assurer que l'interrupteur est en position arrêt avant de brancher l'outil au secteur et/ou au bloc de batteries, de le ramasser ou de le porter. Porter les outils en ayant le doigt sur l'interrupteur ou brancher des outils dont l'interrupteur est en position marche est source d'accidents.

Retirer toute clé de réglage avant de mettre l'outil en marche. Une clé laissée fixée sur une partie tournante de l'outil peut donner lieu à des blessures de personnes.

Ne pas se précipiter. Garder une position et un équilibre adaptés à tout moment. Cela permet un meilleur contrôle de l'outil dans des situations inattendues.

S'habiller de manière adaptée. Ne pas porter de vêtements amples ou de bijoux. Garder les cheveux, les vêtements et les gants à distance des parties en mouvement. Des vêtements amples, des bijoux ou les cheveux longs peuvent être pris dans des parties en mouvement.

Utilisation et entretien de l'outil

Ne pas forcer l'outil. Utiliser l'outil adapté à votre application. L'outil adapté réalisera mieux le travail et de manière plus sûre au régime pour lequel il a été construit.

Ne pas utiliser l'outil si l'interrupteur ne permet pas de passer de l'état de marche à arrêt et vice versa. Tout outil qui ne peut pas être commandé par l'interrupteur est dangereux et il faut le réparer.

Débrancher la fiche de la source d'alimentation en courant et/ou le bloc de batteries de l'outil avant tout réglage, changement d'accessoires ou avant de ranger l'outil. De telles mesures de sécurité préventives réduisent le risque de démarrage accidentel de l'outil.

Conserver les outils à l'arrêt hors de la portée des enfants et ne pas permettre à des personnes ne connaissant pas l'outil ou les présentes instructions de le faire fonctionner. Les outils sont dangereux entre les mains d'utilisateurs novices.

Observer la maintenance de l'outil. Vérifier qu'il n'y a pas de mauvais alignement ou de blocage des parties mobiles, des pièces cassées ou toute autre condition pouvant affecter le fonctionnement de l'outil. En cas de dommages, faire réparer l'outil avant de l'utiliser. De nombreux accidents sont dus à des outils mal entretenus.

Utiliser l'outil, les accessoires et les lames etc., conformément à ces instructions, en tenant compte des conditions de travail et du travail à réaliser.

L'utilisation de l'outil pour des opérations différentes de celles prévues pourrait donner lieu à des situations dangereuses.

Utilisation des outils fonctionnant sur batteries et précautions d'emploi

Ne recharger qu'avec le chargeur spécifié par le fabricant. Un chargeur qui est adapté à un type de bloc de batteries peut créer un risque de feu lorsqu'il est utilisé avec un autre type de bloc de batteries.

N'utiliser les outils qu'avec des blocs de batteries spécifiquement désignés. L'utilisation de tout autre bloc de batteries peut créer un risque de blessure et de feu.

Lorsqu'un bloc de batteries n'est pas utilisé, le maintenir à l'écart de tout autre objet métallique, par exemple trombones, pièces de monnaie, clés, clous, vis ou autres objets de petite taille qui peuvent donner lieu à une connexion d'une borne à une autre. Le court-circuitage des bornes d'une batterie entre elles peut causer des brûlures ou un feu.

Dans de mauvaises conditions, du liquide peut être éjecté de la batterie; éviter tout contact. En cas de contact accidentel, nettoyer à l'eau. Si le liquide entre en contact avec les yeux, rechercher en plus une aide médicale. Le liquide éjecté des batteries peut causer des irritations ou des brûlures.

Maintenance et entretien

Faire entretenir l'outil par un réparateur qualifié utilisant uniquement des pièces de rechange identiques. Cela assurera que la sécurité de l'outil est maintenue.

INSTRUCTIONS DE SECURITE SPECIFIQUES POUR LA CERCLEUSE

Protection des yeux et des mains

La cercleuse doit être utilisée par un opérateur unique. Pendant l'utilisation de feuilards pour l'emballage, porter des lunettes avec protections latérales est indispensable. Ignorer cette règle peut causer des blessures dangereuses aux yeux et de graves dommages pour la vue. En outre l'usage de gants de protection pour les mains est obligatoire, car le feuilard peut parfois être tranchant.

Protections auditives

Porter obligatoirement un casque antibruit.

Protections du corps

Porter obligatoirement des chaussures de sécurité avec bout renforcé et des vêtements de travail adéquats.

Découpe des feuilards tendus

La coupe du feuilard tendu doit être effectuée exclusivement avec des ciseaux appropriés.

L'utilisation d'autres objets pour la coupe du feuilard par exemple lames ou tenailles peut s'avérer dangereux. Il est indispensable de maintenir les distances de sécurité et de s'assurer qu'il y n'ait personne dans le rayon d'action de la machine, car après la coupe le feuilard peut se détendre rapidement.

Danger causé par une soudure incorrecte

Il est fondamental de contrôler la soudure. Une soudure incorrecte n'est certainement pas fiable, engendre un risque non seulement pour la marchandise emballée, mais surtout pour ceux qui manipulent ces marchandises. Du fait que la responsabilité d'une soudure mal effectuée est la vôtre, nous vous conseillons de prendre connaissance des règles de contrôle de la soudure reportées dans le manuel ci dessous.

Déroulement du feuilard

Le feuilard devra être déroulé par un appareil approprié. Le feuilard non utilisé devra être à nouveau enroulé.

Utilisation de l'emballage à d'autres fins

Il est absolument interdit de soulever, suspendre ou tirer l'emballage des marchandises emballées afin de ne pas causer de dangereux accidents.

Danger de rupture du feuilard durant le cycle de cerclage

Une utilisation anormale, une contrainte trop importante, un feuilard non adapté, un colis anguleux ou des paquets mal disposés pendant la phase de serrage peut causer un relâchement soudain du feuilard ou même la rupture de celui-ci.

Dans de tels cas les conséquences peuvent être variées:

- Chute des paquets
- Perte d'équilibre
- Retour soudain du feuilard avec danger de provoquer des blessures ou de d'endommager d'autres marchandises

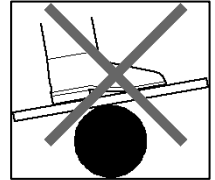

Mettez-vous toujours dans une position stable et assurée quand vous utilisez la machine. Délimitez la zone autour de la position de travail en maintenant une distance de sécurité appropriée. Assurez-vous qu'aucune autre personne ne se trouve dans la zone délimitée avant de procéder à l'utilisation de la machine.

Accu

Eviter une mise en marche par mégarde. S'assurer que l'interrupteur Marche/Arrêt est effectivement en position d'arrêt avant de monter un accu. Le fait de porter l'outil électroportatif en laissant le doigt sur l'interrupteur Marche/Arrêt ou de mettre en place l'accu dans l'outil électroportatif lorsque celui-ci est en marche peut entraîner des accidents.

Ne pas ouvrir l'accu. Risque de court-circuit.

Protéger l'accu de toute source de chaleur, comme p.ex. l'exposition directe au soleil et au feu. Il y a un risque d'explosion.

Ne pas court-circuiter l'accu. Il y a un risque d'explosion.

Dans des conditions d'utilisation ou de températures extrêmes, les accus peuvent perdre leur étanchéité. Eviter tout contact avec la peau ou les yeux lorsqu'un accu n'est pas étanche. Le liquide de l'accu est caustique et peut entraîner des brûlures chimiques du tissu. Au cas où le liquide entrerait en contact avec la peau, rincer immédiatement avec du savon et de l'eau, puis nettoyer avec du jus de citron ou du vinaigre. Au cas où le liquide pénétrerait dans les yeux, rincer avec de l'eau claire pendant au moins 10 minutes, puis consulter immédiatement un médecin.

SYMBOLES

	Avant d'utiliser la machine, lire attentivement la notice d'instructions		
	ATTENTION!		Il faut toujours porter des gants de protection
	Introduction et dégagement de l'appareil de cerclage		Il faut toujours porter des chaussures à bout renforcé
	Tension du feuilard		Il faut toujours porter des protecteurs acoustiques
	Soudure et coupe du feuilard		Il faut toujours porter des lunettes de protection

UTILISATION ET CONSERVATION DU MANUEL D'INSTRUCTION

Ce manuel est adressé à l'utilisateur, à l'acheteur et au personnel chargé de l'entretien, du nettoyage et de la réparation de la machine.

TOUTES UTILISATIONS DIFFÉRENTES DE CELLES INDIQUÉES CI-APRÈS NE SONT PAS ADMISES !

- Ce manuel indique l'exacte utilisation de l'appareil telle qu'elle est prévue par le projet original et selon ses caractéristiques techniques.
- La machine est destinée à un emploi professionnel; le manuel d'instruction ne peut donc jamais remplacer l'expérience de l'utilisateur.
- Ce manuel fait partie intégrante de la machine et doit être gardé pour toute future référence jusqu'à ce que la machine est hors d'usage.
- En cas d'égarement ou d'endommagement, l'utilisateur peut demander un nouveau manuel au constructeur en indiquant numéro de série, modèle et année de construction de la machine, qui sont indiqués sur la plaquette montée sur la machine.
- Le constructeur se réserve le droit de mettre à jour sa production et le manuel d'instruction tout moment et sans aucune obligation de modifier ni les appareils, ni la documentation précédents.
- L'utilisateur peut toujours contacter le constructeur pour demander d'ultérieurs renseignements sur la correcte utilisation de la machine.
- Le constructeur ne peut pas accepter aucune responsabilité dans les cas suivants :
 - o mauvais utilisation de la machine
 - o interventions ou modifications non autorisées par le constructeur
 - o non-respect total ou partiel des instructions
 - o événements exceptionnels.

Utilisation conforme aux normes

La machine se référant à ce manuel, a été étudiée pour être destinée exclusivement au cerclage de colis à l'aide de feuilards synthétiques, polypropylène ou polyester. Tout autre emploi n'est pas prévu.

ÉLÉMENTS TECHNIQUES

Bruits et vibrations

Valeurs de mesure déterminées conformément à EN 415-8 Appendix A. Les mesures réelles du niveau de pression acoustique de l'appareil sont de (L_{pA}) 85.35 dB(A). Lors du travail, le niveau sonore peut dépasser (L_{WA}) 96.33 dB(A). Porter une protection acoustique !

Valeurs totales des vibrations (somme de vecteurs de trois sens) relevées conformément à EN 60745-1 :

Valeur d'émission vibratoire $a_h < 4.94 \text{ m/s}^2$. L'amplitude d'oscillation indiquée dans ces instructions d'utilisation a été mesurée conformément à la norme EN 60745-1 et peut être utilisée pour une comparaison d'outils similaires. Elle est également appropriée pour une estimation préliminaire de la sollicitation vibratoire. L'amplitude d'oscillation représente les utilisations principales de l'outil. Si l'outil est cependant utilisé pour d'autres applications, avec d'autres outils de travail ou avec un entretien non approprié, l'amplitude d'oscillation peut être différente. Ceci peut augmenter considérablement la sollicitation vibratoire pendant toute la durée du travail. Pour une estimation précise de la sollicitation vibratoire, il est recommandé de prendre aussi en considération les espaces de temps pendant lesquels l'appareil est éteint ou en fonctionnement, mais pas vraiment utilisé.

Ceci peut réduire considérablement la sollicitation vibratoire pendant toute la durée du travail.

Déterminez des mesures de protection supplémentaires pour protéger l'utilisateur des effets des vibrations, telles que par exemple : Entretien de l'outil et des outils de travail, maintenir les mains chaudes, organisation des opérations de travail.

Techniques données

	GT SMART
Longueur	330 mm
Largeur	105 mm
Hauteur	165 mm
Composition feuilard	PP / PET
Type de fermeture	PAR VIBRATION
Efficacité soudure	75-85% DE LA CHARGE A LA RUPTURE DU FEUILLARD UTILISÉ
Type de colis	ROND (DIAMETRE MINI 700 mm.)
Largeur feuilard	9 ÷ 16 mm.
Épaisseur feuilard	0.5 ÷ 1.05 mm
Tension max.	1.800 N / 170 Kg.
Max. vitesse de tensionnement	14 m/min
Cycles par charge	140 ÷ 170
Temps de recharge	22 min.
Batterie	BATT.14V - 1,5 Ah BL1430 SANYO
Chargeur	AKKU POWER BATTERY CHARGER 220 V - EUROPE
Poids avec batterie	Kg. 3.6

TABLEAU MODELE

Modèle	Code	Largeur feuilard
GT SMART	C159990810Z	9 - 16 mm.
GT SMART + Chargeur	C159990812Z	9 - 16 mm.

INSTRUCTIONS D'UTILISATION

Pour utiliser la machine il est nécessaire que l'opérateur en connaisse le mode d'emploi.

Mise en fonction

L'utilisateur de la cerceuse doit avoir lu les instructions de ce manuel et doit avoir bien compris son utilisation correcte. Avant de procéder à l'usage de la machine lire attentivement le tableau des caractéristiques techniques suivant de manière à connaître parfaitement les possibilités et les limites de la cerceuse qu'il s'apprête à utiliser.

Utiliser la machine de manière inappropriée, tendre le feuilard de manière excessive et/ou utiliser des feuilards inappropriés de par la nature et la conformation de l'objet à emballer (arêtes vives) températures élevées, etc.) peut causer de graves blessures à l'opérateur et des dommages à la marchandise et par relâchement soudains ou ruptures des feuilards.

Principaux composants de contrôle

- Bouton de tension de feuillard (fig. 1 – 1.1)
- Bouton de soudure (fig. 1 – 1.2)
- Levier d'ouverture (fig. 1 – 1.3)
- Panneau de contrôle (fig. 3)

Allumage

Insérer la batterie comme illustré en (fig.2). L'allumage de la machine se produit par l'une des trois actions indiquées ci-après :

- appuyer sur le bouton de tension feuillard (1.1)
- appuyer sur le bouton de soudure (1.2)
- lever le levier d'ouverture de la machine (1.3)

Description panneau de contrôle de la machine

Le panneau de contrôle se compose d'un afficheur à 3 chiffres (fig.3 – lettres A, B, C), 2 DEL (fig.3 – lettres E, F) et deux boutons de contrôle (fig.3 – lettres G, H).

Le premier chiffre de l'afficheur (fig.3 – lettre A) indique la force de tension réglée sur échelle 1-9. Le deuxième chiffre de l'afficheur (fig.3 – lettre B) indique le temps de soudure réglé sur échelle 1-9. Le troisième chiffre (fig.3 – lettre C) indique la charge résiduelle de la batterie sur échelle 1-9. Les 2 DELs permettent 2 différents modes opérationnels de fonctionnement de la machine. Pour davantage d'opérations voir "Réglage du mode opérationnel".

Les deux boutons permettent de naviguer dans le menu de réglage et modifier le mode opérationnel et les valeurs de tension et soudure.

Réglage du mode opérationnel

- Il y a 2 modes opérationnels de réglage de la machine. **Manual** (fig.3 - 3.1) – il consiste en vitesse d'étirage supérieur et temps d'accélération plus bref avec augmentation conséquente de la force de traction. L'étirage "Manual" est conseillé quand le paquet peut être difficilement endommagé.
L'étirage "Manual" est particulièrement indiqué pour les feuillards de moyenne épaisseur et/ou les feuillards en PET.
- **Manual soft** (fig.3 - 3.2) – il consiste en vitesse d'étirage inférieure et temps d'accélération plus long avec réduction conséquente de la force de traction. L'étirage soft est conseillé quand le paquet peut être facilement endommagé et/ou une basse force de tension si est demandée.
L'étirage "Manual Soft" est particulièrement indiqué pour les feuillards de basse épaisseur et/ou les feuillards en PP.

Tableau valeurs approximatives de tension

	Feuillard	1	2	3	4	5	6	7	8	9
Tension normale (N)	PET	650	800	1000	1200	1350	1500	1600	1700	1800
Tension soft (N)	PP	240	380	480	570	670	750	850	900	1000

Tableau temps de soudure

	1	2	3	4	5	6	7	8	9
Temps (sec)	0,6	0,9	1,2	1,5	1,8	2,1	2,4	2,7	3

Réglage

Pour accéder au menu de réglage appuyer simultanément sur les boutons « SET » (fig.3 – lettre G) et « +/- » (fig.3 – lettre H).

Le réglage du mode opérationnel courant commence à clignoter. Utiliser le bouton « +/- » (fig.3 - lettre H) pour modifier le réglage du mode opérationnel parmi les 2 combinaisons possibles. Pour passer au réglage de la valeur de tension appuyer sur le bouton « SET » (fig.3 – lettre G). Le chiffre de la tension commence à clignoter. Utiliser le bouton « +/- » (fig.3 - lettre H) pour régler la valeur souhaitée. Pour passer au réglage de la valeur du temps de soudure appuyer sur le bouton « SET » (fig.3 – lettre G). Le chiffre du temps de soudure commence à clignoter. Utiliser le bouton « +/- » (fig.3 - lettre H) pour régler la valeur souhaitée. Pour sortir du menu de réglage et sauvegarder les valeurs réglées, à tout moment appuyer sur le bouton de tir ou le bouton de soudure ou lever le levier d'ouverture. Pour sortir sans sauvegarder, laisser le panneau de contrôle inactif pendant plus de 10 secondes.

Cycle de cerclage

ATTENTION ! Ne jamais appuyer sur le bouton de tensionnage ou celui de soudure sans que le feuillard ne soit inséré.

Si la machine travaille sans feuillard le rouleau d'entraînement et les pieds de soudure peuvent s'endommager.

Pour une utilisation correcte de la cerceuse, procéder comme suit :

Préparation du feuillard. Enrouler le colis à emballer par le feuillard (fig.4), gardant l'extrémité du feuillard à l'aide de la main gauche et superposant le feuillard gardé à l'aide de la main droite.

Insertion de la cerceuse. Ouvrir la cerceuse en levant par la main droite sa poignée (fig.5). Insérer simultanément par la main gauche les deux feuillards bien alignés. Relâcher la prise s'assurant que les deux feuillards sont correctement positionnés.

Démarrage du cycle de cerclage. Se positionner de côté pour éviter d'éventuels coups du lapin en cas d'étirage excessif et rupture du feuillard conséquente.

La tension du feuillard a lieu en actionnant le bouton d'étirage (fig.6). Le relâchement du bouton d'étirage fait arrêter la machine. Pour obtenir la force d'étirage configurée, maintenir appuyé le bouton d'étirage jusqu'à la récupération complète du feuillard en excès et l'arrêt conséquent du moteur.

ATTENTION ! Une force de tension excessive peut causer la rupture du feuillard. La rupture du feuillard peut causer de graves lésions au personnel.

Soudage du feuillard. Pour actionner le cycle de soudage, appuyer sur le bouton pertinent voir (fig.7).

Le cycle de soudage prévoit également la coupe du feuillard en excès.

Déblocage et extraction de la machine. Attendre le refroidissement de la soudure avant d'extraire la machine. Le compte à rebours sur l'afficheur et un signal acoustique signalent la fin du temps de refroidissement. Une extraction anticipée peut engendrer la perte excessive de force de tension ou le déchirement du feuillard avec de graves dangers pour l'utilisateur.

Lever le levier de déblocage (1.3) et enlever la machine du niveau de cerclage tournant la partie arrière de la machine vers la droite (fig.8).

Contrôle de la soudure

Le contrôle de la soudure est important pour la sécurité.

Soudure correcte (fig.9-A) – toute la zone est bien soudée, sans d'excessives fuites de matériel en vrac sur les deux côtés.

Temps de soudure long (fig.9-B), erroné, le matériel en vrac sort, de façon excessive, sur les côtés de la zone de soudure. La tenue de la soudure est insuffisante. Réduire le temps de soudure.

Temps de soudure court (fig.9-C), erroné, la zone de soudure est partiellement soudée. La tenue est insuffisante. Augmenter le temps de soudure.

ATTENTION ! Couper et refaire d'éventuels cerclages les soudures étant correctes. La rupture éventuelle du feuillard au droit de la soudure peut provoquer de graves dommages.

Tester périodiquement la tenue réelle de la soudure à l'aide d'équipements appropriés (par exemple, envoyant des échantillons soudés pour effectuer les essais de tension auprès de laboratoires spécialisés).

Modification de la largeur du feuillard.

La cerceuse présente peut œuvrer avec des feuillards de largeur comprise entre 9 et 16 mm.

Pour régler la mesure correcte du feuillard procéder comme indiqué dans la fig.14.

Fonctions spéciales

Affichage nombre de cycles. Le nombre de cycles se compose de 6 chiffres affichés en deux écrans, trois à la fois, de gauche à droite. Maintenir appuyé le bouton "+/-" pendant plus de 3 secondes. On affiche les trois premiers chiffres. Pour afficher les trois seconds chiffres, appuyer sur le bouton « +/- ». Appuyer à nouveau sur le bouton « +/- » pour sortir. Le nombre de cycles total peut être utilisé pour programmer l'entretien ordinaire ou extraordinaire de la machine.

Lecture version logiciel. Enlever la batterie. Tenir appuyé le bouton de soudure et simultanément insérer la batterie. Sur l'afficheur on remarque la version logiciel se composant de 3 chiffres. Relâcher le bouton de soudure pour sortir.

Blocage du panneau de contrôle. Enlever la batterie. Tenir appuyé le bouton de tir (1.1) et de soudure (1.2) et insérer la batterie. Un signal acoustique indique le blocage du panneau de contrôle. Le même signal est émis à chaque fois que les boutons sont appuyés sur le panneau de contrôle.

Pour débloquer, répéter la même procédure.

Entretien

ATTENTION ! AVANT TOUTE INTERVENTION SUR L'APPAREIL LE DÉBRANCHER DE L'ALIMENTATION

L'entretien et les réparations doivent être effectués uniquement par du personnel formé. Si nécessaire, envoyer la cerceuse, utilisant son emballage original, au centre d'assistance plus proche.

Nettoyage quotidien. Éliminer d'éventuels résidus du rouleau d'entraînement et du groupe de soudure utilisant de l'air comprimé. Il n'est pas nécessaire d'ouvrir la machine. **ATTENTION ! Porter les lunettes de protection.**

Remplacement du rouleau d'entraînement (fig.10). Enlever la batterie de la machine.

Dévisser les 2 vis de fixation (fig.10-A) du carter « B » du côté gauche de la machine. Démonter le carter « B ».

Dévisser les 3 vis (fig.10-C), enlever la bride extérieure "D" et le roulement "E". Remplacer le rouleau "X" et si nécessaire graisser aux savons de lithium densité 00. Pour réassembler la machine, répéter les opérations décrites en l'ordre renversé. Utiliser Loctite 243 pour bloquer les vis.

Remplacement lame de coupe et plaque oscillante (fig.11)

Dévisser les 2 vis de fixation (fig.11-A) du carter « B » du côté gauche de la machine. Démonter le carter « B ».

Lame de coupe : Dévisser la vis « C » (fig.11-C), enlever la bague « D » et remplacer la cisaille « Z ». Faire attention à la position du ressort « E ».

Plaque de soudure : Dévisser les 2 vis « F » (fig.11), enlever le rail « G », enlever le pivot « H » et remplacer la plaque « W ».

Remplacement plaques de contraste (fig.12)

Pour remplacer les plaques de contraste rouleau dévisser les vis « A » et insérer les nouvelles plaques « Y ». Utiliser Loctite 243 pour bloquer les vis.

Tableau erreurs

Code erreur	Description	Solution
E01	Erreur du capteur de courant	Contacteur l'assistance
E02	Erreur de tensionnage	Contacteur l'assistance
E03	Pas utilisé	-
E04	Pas utilisé	-
E05	Erreur fin de course moteur pas à pas	Enlever le carter, vérifier ressort bleu et contact fin de course
E06	Contact moteur pas à pas fermé	Lever le levier d'ouverture
E07	Freinage d'urgence pendant le cycle automatique	Lever le levier d'ouverture
E08	Erreur soudure	Contrôler raccordement câbles moteur
E09	Erreur soudure	Contrôler charge ressort bleu, charger la batterie
E10	Rotation moteur irrégulière	Contacteur l'assistance
E11	Ouverture presseur pendant la soudure	Vérifier épaisseur feuillard
E12	Levage levier pendant la soudure	Lever le levier d'ouverture
E13	Erreur mémoire	Contacteur l'assistance
E14	Contact levier d'ouverture fermé	Contrôler le levier d'ouverture
E15	Batterie déchargée	Charger la batterie
E16	Erreur pendant la vérification du driver du moteur	Contacteur l'assistance
E17	Erreur pendant la vérification du driver du moteur	Contacteur l'assistance
E18	Erreur d'échauffement limite	Laisser refroidir la machine
E20	Erreur d'échauffement limite	Laisser refroidir la machine

RECHARGE DE LA BATTERIE

Pour la charge de la batterie il faut faire attention à l'insertion de celle-ci dans le logement du charmeur de batterie. (fig. 13)

Elimination des déchets



Les outils électroportatifs, ainsi que leurs accessoires et emballages, doivent pouvoir suivre chacun une voie de recyclage appropriée.

Seulement pour les pays de l'Union Européenne : Ne jetez pas votre appareil électroportatif avec les ordures ménagères ! Conformément à la directive européenne 2012/19UE relative aux déchets d'équipements électriques et électroniques et sa réalisation dans les lois nationales, les outils électroportatifs dont on ne peut plus se servir doivent être séparés et suivre une voie de recyclage appropriée.

Les batteries épuisées ou qui ne fonctionnent plus devront être séparées de l'outil et destinées aux stations de collecte des déchets agréés conformément à la Directive 2006/66 EC.

Accus/piles :

Li-Ion: Lithium

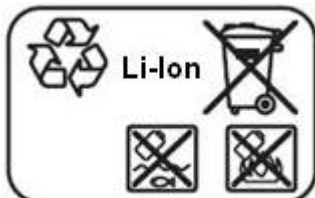

Ne pas jeter les accu/piles dans les ordures ménagères, ni dans les flammes ou l'eau.

Les accu/ piles doivent être collectés, recyclés ou éliminés en conformité avec les réglementations se rapportant à l'environnement.

GARANTIE

Conditions générales de garantie

Chaque machine fournie par notre société est garantie pour une période de 12 mois à partir de la date d'expédition qui est indiquée sur le bordereau d'accompagnement. Notre société, pendant toute la période de garantie, s'engage à remplacer gratuitement tous les pièces qui présentent des vices de fabrication ou de matière, qui peuvent compromettre l'usage auquel elles sont destinées; la décision de nos techniciens en ce qui concerne l'application de la garantie est définitive. Pour toute vérification de défauts et causes, veuillez bien envoyer l'appareil chez notre siège de :

SIAT spa - Columbia Division - M.J. MAILLIS GROUP
Via G. Puecher, 22 - 22078 Turate (CO) - ITALIE

Les pièces à réparer ou remplacer doivent être envoyées chez nous, aux risques et périls du client; la réexpédition aura lieu au mêmes conditions.

La garantie ne peut intervenir si nous constatons que les défauts sont imputables à un mauvais entretien et une mauvaise utilisation de l'appareil.

Elle ne s'applique pas aussi à toutes les pièces d'usure normale.

SIAT spa n'effectue aucun type d'intervention sur des machines ne comportant pas de numéro de série, gravé lors de la fabrication et reporté sur le contrat de vente.

Gebruiks- en onderhoudshandleiding

Wij danken u voor de aankoop van ons omsnoeringsapparaat. Wij zijn ervan overtuigd dat de kwaliteit van ons product u veel voldoening zal schenken. Lees deze handleiding aandachtig door. U vindt hierin informatie over het correcte gebruik in overeenstemming met de essentiële veiligheidseisen.

Algemene veiligheidswaarschuwingen voor elektrische gereedschappen

Lees alle veiligheidswaarschuwingen en alle voorschriften. Als de waarschuwingen en voorschriften niet worden opgevolgd, kan dit een elektrische schok, brand of ernstig letsel tot gevolg hebben.

Bewaar alle waarschuwingen en voorschriften voor toekomstig gebruik. Het in de waarschuwingen gebruikte begrip 'elektrisch gereedschap' heeft betrekking op elektrische gereedschappen voor gebruik op het stroomnet (met netsnoer) en op elektrische gereedschappen voor gebruik met een accu (zonder netsnoer).

Veiligheid van de werkomgeving

Houd uw werkomgeving schoon en goed verlicht. Een rommelige of onverlichte werkomgeving kan tot ongevallen leiden.

Werk met het elektrische gereedschap niet in een omgeving met explosiegevaar waarin zich brandbare vloeistoffen, brandbare gassen of brandbare stoffen bevinden. Elektrische gereedschappen veroorzaken vonken die het stof of de dampen tot ontsteking kunnen brengen.

Houd kinderen en andere personen tijdens het gebruik van het elektrische gereedschap uit de buurt. Wanneer u wordt afgeleid, kunt u de controle over het gereedschap verliezen.

Elektrische veiligheid

De aansluitstekker van het elektrische gereedschap moet in het stopcontact passen. De stekker mag in geen geval worden veranderd. Gebruik geen adapterstekkers in combinatie met geaarde elektrische gereedschappen. Onveranderde stekkers en passende stopcontacten beperken het risico van een elektrische schok.

Voorkom aanraking van het lichaam met geaarde oppervlakken, bijvoorbeeld van buizen, verwarmingen, fornuizen en koelkasten. Er bestaat een verhoogd risico van een elektrische schok wanneer uw lichaam geaard is.

Houd het gereedschap uit de buurt van regen en vocht. Het binnendringen van water in het elektrische gereedschap vergroot het risico van een elektrische schok.

Gebruik de kabel niet voor een verkeerd doel, bijvoorbeeld om het elektrische gereedschap te dragen of op te hangen of om de stekker uit het stopcontact te trekken. Houd de kabel uit de buurt van hitte, olie, scherpe randen en bewegende gereedschapsdelen. Beschadigde of in de war geraakte kabels vergroten het risico van een elektrische schok.

Veiligheid van personen

Wees alert, let goed op wat u doet en ga met verstand te werk bij het gebruik van het elektrische gereedschap. Gebruik een elektrisch gereedschap niet wanneer u moe bent of onder invloed staat van drugs, alcohol of medicijnen. Een moment van onoplettendheid bij het gebruik van het elektrische gereedschap kan tot ernstige verwondingen leiden.

Draag persoonlijke beschermingsmiddelen. Draag altijd een veiligheidsbril. Het dragen van persoonlijke beschermingsmiddelen, zoals een stofmasker, slipvaste werkschoenen, een veiligheidshelm of gehoorbescherming vermindert het risico van verwondingen, afhankelijk van de aard en het gebruik van het elektrische gereedschap.

Voorkom per ongeluk inschakelen. Controleer of het elektrische gereedschap uitgeschakeld is, voordat u de stekker in het stopcontact steekt of de accu aansluit en voordat u het gereedschap oppakt of draagt. Wanneer u bij het dragen van het elektrische gereedschap uw vinger aan de schakelaar hebt of wanneer u het gereedschap ingeschakeld op de stroomvoorziening aansluit, kan dit tot ongevallen leiden.

Verwijder instelgereedschappen of schroef sleutels voordat u het elektrische gereedschap inschakelt. Een instelgereedschap of sleutel in een draaiend deel van het gereedschap kan tot verwondingen leiden.

Voorkom een onevenwichtige lichaamshouding. Zorg ervoor dat u stevig staat en steeds in evenwicht blijft. Daardoor kunt u het elektrische gereedschap in onverwachte situaties beter onder controle houden.

Draag geschikte kleding. Draag geen loshangende kleding of sieraden. Houd haren, kleding en handschoenen uit de buurt van bewegende delen. Loshangende kleding, lange haren en sieraden kunnen door bewegende delen worden meegenomen.

Zorgvuldige omgang met en zorgvuldig gebruik van elektrische gereedschappen

Overbelast het gereedschap niet. Gebruik voor uw werkzaamheden het daarvoor bestemde elektrische gereedschap. Met het passende elektrische gereedschap werkt u beter en veiliger binnen het aangegeven capaciteitsbereik.

Gebruik geen elektrisch gereedschap waarvan de schakelaar defect is. Elektrisch gereedschap dat niet meer kan worden in- of uitgeschakeld, is gevaarlijk en moet worden gerepareerd.

Trek de stekker uit het stopcontact of neem de accu uit het elektrische gereedschap voordat u het gereedschap instelt, toebehoren wisselt of het gereedschap weglegt. Deze voorzorgsmaatregel voorkomt onbedoeld starten van het elektrische gereedschap.

Bewaar niet-gebruikte elektrische gereedschappen buiten bereik van kinderen. Laat het gereedschap niet gebruiken door personen die er niet mee vertrouwd zijn en die deze aanwijzingen niet hebben gelezen. Elektrische gereedschappen zijn gevaarlijk wanneer deze door onervaren personen worden gebruikt.

Verzorg het elektrische gereedschap zorgvuldig. Controleer of bewegende delen van het gereedschap correct functioneren en niet vastklemmen en of onderdelen zodanig gebroken of beschadigd zijn dat de werking van het elektrische gereedschap nadelig wordt beïnvloed. Laat deze beschadigde onderdelen voor het gebruik repareren. Veel ongevallen hebben hun oorzaak in slecht onderhouden elektrische gereedschappen.

Gebruik elektrisch gereedschap, toebehoren, inzetgereedschappen en dergelijke volgens deze aanwijzingen. Let daarbij op de arbeidsomstandigheden en de uit te voeren werkzaamheden. Het gebruik van elektrische gereedschappen voor andere dan de voorziene toepassingen kan tot gevaarlijke situaties leiden.

Gebruik en onderhoud van accugereedschappen

Laad accu's alleen op in oplaadapparaten die door de fabrikant worden geadviseerd. Voor een oplaadapparaat dat voor een bepaald type accu geschikt is, bestaat brandgevaar wanneer het met andere accu's wordt gebruikt.

Gebruik alleen de daarvoor bedoelde accu's in de elektrische gereedschappen. Het gebruik van andere accu's kan tot verwondingen en brandgevaar leiden.

Voorkom aanraking van de niet-gebruikte accu met paperclips, munten, sleutels, spijkers, schroeven en andere kleine metalen voorwerpen die overbrugging van de contacten kunnen veroorzaken. Kortsluiting tussen de accucontacten kan brandwonden of brand tot gevolg hebben.

Bij verkeerd gebruik kan vloeistof uit de accu lekken. Voorkom contact daarmee. Bij onvoorzien contact met water afspoelen. Wanneer de vloeistof in de ogen komt, dient u bovendien een arts te raadplegen. Gelekte accuvloeistof kan tot huidirritaties en verbrandingen leiden.

Service

Laat het elektrische gereedschap alleen repareren door gekwalificeerd en vakkundig personeel en alleen met originele vervangingsonderdelen. Daarmee wordt gewaarborgd dat de veiligheid van het gereedschap in stand blijft.

SPECIFIEKE VEILIGHEIDSVORSCHRIFTEN VOOR HET OMSNOERINGSAPPARAAT

Bescherming van de ogen en de handen

Het omsnoeringsapparaat mag slechts door één bediener worden gebruikt. Draag tijdens het gebruik van verpakkingsbanden een veiligheidsbril met zijbeschermingen. Als dit voorschrift niet in acht wordt genomen, kan dit leiden tot gevaarlijke oogwonden en ernstige schade aan het gezichtsvermogen.

Bovendien is het dragen van veiligheidshandschoenen verplicht, omdat de band in sommige gevallen scherp kan zijn.

Gehoorscherming

Het is verplicht gehoorbeschermers te dragen.

Bescherming van het lichaam

Het is verplicht om veiligheidsschoenen met versterkte neus en geschikte werkkleding te dragen.

Doorsnijden van gespannen banden

De gespannen banden mogen alleen met een geschikte schaar worden doorgeknipt.

Het gebruik van andere voorwerpen voor het doorsnijden van de band, zoals messen en tangen, kan gevaarlijk zijn. Houd voldoende afstand en controleer of er zich geen personen in het werkgebied van de machine bevinden, omdat de band na het knippen snel kan wegschieten.

Gevaar door een slechte sluiting

Het is erg belangrijk om te controleren of de sluiting correct is uitgevoerd. Een verkeerde sluiting is niet betrouwbaar en brengt de verpakte goederen, maar vooral degenen die met deze goederen werken, in gevaar. Omdat u de verantwoordelijkheid voor een correct uitgevoerde sluiting draagt, raden wij u aan om goed kennis te nemen van de regels voor het controleren van de sluiting in deze handleiding.

Afwikkelen van de band

De band moet met een geschikt apparaat afgewikkeld worden. Niet-gebruikte band mag niet opnieuw opgewikkeld worden.

Gebruik van de verpakking voor verschillende doeleinden

Het is streng verboden om de verpakking van de verpakte goederen op te tillen, op te hangen of eraan te trekken om geen gevaarlijke ongevallen te veroorzaken.

Breukgevaar van de band tijdens de omsnoering

Een verkeerd gebruik, een te grote spanning, een ongeschikte band, een pakket met scherpe randen of verkeerd geplaatste pakjes tijdens het spannen kunnen een plotselinge verslapping of een breuk van de band tot gevolg hebben.

Dit kan verschillende gevolgen hebben:

- val van de pakketten
- verlies van het evenwicht
- terugslag van de band met het gevaar om letsel te veroorzaken of om andere goederen te beschadigen.

Ga altijd in een stevige en stabiele positie staan, als u de machine gebruikt. Baken de ruimte rondom de werkplek af en houd een veilige afstand. Controleer of er zich geen andere personen in het afgebakende gebied bevinden, voordat u de machine in gebruik neemt.

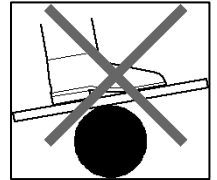

Accu

Voorom per ongeluk inschakelen. Controleer of de aan/uit-schakelaar in de uitgeschakelde stand staat voordat u een accu inzet. Het dragen van het elektrische gereedschap met uw vinger aan de aan/uit-schakelaar of het inzetten van de accu in het ingeschakelde elektrische gereedschap kan tot ongevallen leiden.

Open de accu niet. Er bestaat gevaar voor kortsluiting.

Bescherm de accu tegen hitte, bijvoorbeeld ook tegen voortdurend zonlicht en vuur. Er bestaat explosiegevaar.

Sluit de accu niet kort. Er bestaat explosiegevaar.

Onder extreme gebruiks- en temperatuuromstandigheden kunnen accu's gaan lekken. Voorkom contact met huid of ogen bij een lekkende accu. De accuvloeistof is bijtend en kan chemische verbrandingen van huid- of oogweefsel veroorzaken. Was de huid onmiddellijk met water en zeep en vervolgens met citroensap of azijn wanneer de vloeistof in contact met de huid komt. Spoel minstens 10 minuten lang met water en raadpleeg onmiddellijk een arts wanneer de vloeistof in de ogen komt.

SYMBOLLEN

	Lees de handleiding alvorens het apparaat in gebruik te nemen		
	LET OP!		Draag veiligheidshandschoenen
	Inzetten en uithalen van de band		Draag schoenen met een versterkte neus
	Spannen van de band		Draag gehoorbeschermers
	Lassen van de band		Draag een veiligheidsbril met zijbeschermingen

Gebruik en bewaring van de handleiding

Deze handleiding is bestemd voor de gebruiker van de machine, de eigenaar en de onderhouds-, reinigings- en reparatiemonteur.

ONTHOUD U VAN ELK ANDER GEBRUIK DAT NIET IN DEZE UITGAVE IS VERMELD!

- Het boekje beschrijft de toepassingen waarvoor de machine is ontworpen en de technische kenmerken van de machine.
- de machine is bedoeld voor professioneel gebruik. De handleiding is een hulpmiddel, maar de machine mag alleen worden gebruikt door ervaren mensen.
- dit boekje moet worden beschouwd als een onderdeel van de machine en moet voor toekomstige raadplegingen worden bewaard totdat de machine wordt ontmanteld.
- bij verlies of schade kan de gebruiker een nieuw boekje bij de fabrikant aanvragen onder vermelding van het serienummer, het type en het bouwjaar. U vindt deze informatie op het plaatje dat op de machine is bevestigd.
- de fabrikant behoudt zich het recht voor te allen tijde de productie en de handleiding te actualiseren zonder voorgaande machinemodellen en handleidingen te hoeven actualiseren.
- de gebruiker kan te allen tijde contact opnemen met de fabrikant voor meer informatie over een correct gebruik van de machine.
- de fabrikant is niet aansprakelijk in geval van:
 - oneigenlijk gebruik van de machine
 - ernstig onderhoudsgebrek
 - werkzaamheden of wijzigingen aan de machine, zonder toestemming van de fabrikant
 - het geheel of gedeeltelijk niet in acht nemen van de aanwijzingen
 - buitengewone gebeurtenissen

Gebruik volgens de normen

De machine die in deze handleiding wordt beschreven is volgens het ontwerp uitsluitend bedoeld voor het spannen en sluiten van pakketten met kunststof banden (polypropyleen of polyester). Elk ander gebruik is oneigenlijk.

TECHNISCHE GEGEVENS

Informatie over geluid en trillingen

Meetwaarden bepaald volgens EN 415-8 Appendix A. Het A-gewogen geluidsdruk-niveau van het gereedschap bedraagt kenmerkend (L_{pA}) 85.35 dB(A). Het geluidsniveau kan tijdens de werkzaamheden (L_{WA}) 96.33 dB(A) overschrijden. Draag een gehoorbeschermer.

Totale trillingswaarden (vectorsom van drie richtingen) bepaald volgens EN 60745-1: schroeven: Trillingsemisiewaarde $a_h < 4.94 \text{ m/s}^2$. Het in deze gebruiksaanwijzing vermelde trillingsniveau is gemeten met een volgens EN 60745-1 genormeerde meetmethode en kan worden gebruikt om elektrische gereedschappen met elkaar te vergelijken. Het is ook geschikt voor een voorlopige inschatting van de trillingsbelasting. Het aangegeven trillingsniveau geldt voor de voornaamste toepassingen van het elektrische gereedschap. Als echter het elektrische gereedschap wordt gebruikt voor andere toepassingen, met afwijkende inzetgereedschappen of onvoldoende onderhoud, kan het trillingsniveau afwijken. Dit kan de trillingsbelasting gedurende de gehele arbeidsperiode duidelijk verhogen. Voor een nauwkeurige schatting van de trillingsbelasting moet ook rekening worden gehouden met de tijd waarin het gereedschap uitgeschakeld is, of waarin het gereedschap wel loopt, maar niet werkelijk wordt gebruikt. Dit kan de trillingsbelasting gedurende de gehele arbeidsperiode duidelijk verminderen. Leg aanvullende veiligheidsmaatregelen ter bescherming van de bediener tegen het effect van trillingen vast, zoals: Onderhoud van elektrische gereedschappen en inzetgereedschappen, warm houden van de handen, organisatie van het arbeidsproces.

Tabel technische gegevens

	GT SMART
Lengte	330 mm
Breedte	105 mm
Hoogte	165 mm
Bandkwaliteit	PP / PET
Type sluiting	MET TRILLING
Lassterkte	75-85% VAN DE TREKSTERKTE VAN DE GEBRUIKTE BAND
Type pakket	ROND (MINIMALE DIAMETER 700 mm.)
Bandbreedte	9 ÷ 16 mm.
Banddikte	0.5 ÷ 1.05 mm
Max. spanning	1.800 N / 170 Kg.
Max. spansnelheid	14 m/min
Cycli per lading	140 ÷ 170
Laadtijd	22 min.
Accu	BATT.14V - 1,5 Ah BL1430 SANYO
Laadapparaat	AKKU POWER BATTERY CHARGER 220 V - EUROPE
Gewicht met accu	Kg. 3.6

TABEL MODEL

Model	Art.	Bandbreedte
GT SMART	C159990810Z	9 - 16 mm.
GT SMART + Laadapparaat	C159990812Z	9 - 16 mm.

GEBRUIKSAANWIJZING

De gebruiker moet de gebruiksaanwijzingen hebben gelezen voordat hij de machine in gebruik neemt.

Inbedrijfstelling

De gebruiker van het omsnoeringsapparaat moet de aanwijzingen in deze folder hebben gelezen en moet de correcte gebruikswijze van het apparaat goed hebben begrepen. Bekijk de onderstaande tabel met de technische gegevens goed, voordat u het apparaat in gebruik neemt, zodat u de eigenschappen en limieten van het omsnoeringsapparaat goed kent.

Oneigenlijk gebruik van het apparaat, het te strak spannen van de band en/of het gebruik van ongeschikte banden, ook voor de aard en de vorm van het te verpakken voorwerp (scherpe randen, hoge temperaturen, enz.), kunnen door plotselinge verslapping of breuken van de banden ernstig letsel en schade veroorzaken.

Belangrijkste bedieningscomponenten

- Spanningsknop (afb. 1 – 1.1)
- Lasknop (afb. 1 – 1.2)
- Openingshendel (afb. 1 – 1.3)
- Bedieningspaneel (afb. 3)

Inschakeling

Plaats de accu zoals in (afb.2) is weergegeven. De machine kan op één van de drie hieronder beschreven manieren worden ingeschakeld:

- druk op de spanningsknop (1.1)
- druk op de lasknop (1.2)
- breng de openingshendel van de machine omhoog (1.3)

Beschrijving van het bedieningspaneel van de machine

Het bedieningspaneel bestaat uit een display met 3 cijfers (afb.3 – lett. A, B, C), 2 leds (afb.3 – lett. E, F) en twee bedieningsknoppen (afb.3 - lett. G, H). Het eerste cijfer van het display (afb.3 – lett. A) geeft de ingestelde trekkracht op een schaal van 1-9 aan. Het tweede cijfer van het display (afb.3 – lett. B) geeft de ingestelde lastijd op een schaal van 1-9 aan. Het derde cijfer (afb.3 – lett. C) geeft het laadniveau van de accu op een schaal van 1-9 aan. De 2 leds maken 2 verschillende werkwijzen van de machine mogelijk. Zie voor meer werkwijzen 'De werkwijze instellen'. Met de twee knoppen kan door het menu worden gebladerd en kunnen de werkwijzen en de spannings- en laswaarden worden gewijzigd.

De werkwijze instellen

Er zijn 2 hoofdwerkwijzen van de machine.

- **Manual** (afb.3 - 3.1) — bestaat uit de bovenste spansnelheid en de kortere versnellingstijd waardoor de trekkracht toeneemt. De 'Manual' spanning is aanbevolen daar waar het pakket moeilijk beschadigd kan worden.
De 'Manual' spanning is bijzonder geschikt voor banden met gemiddelde dikte en/of banden van PET.
- **Manual Soft** (afb.3 - 3.2) — bestaat uit de onderste spansnelheid en de langere versnellingstijd waardoor de trekkracht afneemt. De zachte spanning is aanbevolen daar waar het pakket gemakkelijk beschadigd kan worden en/of waar een lage spanningskracht vereist is.
De 'Manual Soft' spanning is bijzonder geschikt voor banden met een lage dikte en/of banden van PP.

Tabel richtwaarden trekkracht

	Band	1	2	3	4	5	6	7	8	9
Normale spanning (N)	PET	650	800	1000	1200	1350	1500	1600	1700	1800
Zachte spanning (N)	PP	240	380	480	570	670	750	850	900	1000

Tabel lastijd

	1	2	3	4	5	6	7	8	9
Tijd (sec)	0,6	0,9	1,2	1,5	1,8	2,1	2,4	2,7	3

Instelling

Om naar het instellingsmenu te gaan, drukt u tegelijkertijd op de knoppen 'SET' (afb.3 – lett. G) en '+/-' (afb.3 - lett. H). De instelling van de huidige werkwijze begint te knipperen. Gebruik de knop '+/-' (afb.3 - lett. H) om de instelling van de werkwijze te wijzigen door uit de 2 mogelijke combinaties te kiezen. Om naar de instelling van de spanningswaarde te gaan, drukt u op de knop 'SET' (afb.3 – lett. G). Het cijfer van de spanningswaarde begint te knipperen. Gebruik de knop '+/-' (afb.3 - lett. H) om de gewenste waarde in te stellen. Om naar de instelling van de waarde van de lastijd te gaan, drukt u op de knop 'SET' (afb.3 – lett. G). Het cijfer van de lastijd begint te knipperen. Gebruik de knop '+/-' (afb.3 - lett. H) om de gewenste waarde in te stellen. Om het instellingsmenu af te sluiten en de ingestelde waarden op te slaan, kan op elk willekeurig moment op de spannings- of lasknop worden gedrukt of kan de openingshendel omhoog worden gebracht. Laat het bedieningspaneel langer dan 10 seconden inactief om het menu af te sluiten zonder de waarden op te slaan.

Omsnoeringscyclus

LET OP! Druk nooit op de spannings- of lasknop zonder dat een band geplaatst is.

Als de machine zonder band werkt, kunnen de aandrijfriol en de laspennen beschadigd raken.

Ga als volgt te werk voor een correct gebruik van de omsnoeringsmachine:

Vorbereiding van de band. Omwikkel het met de band te verpakken pakket (afb.4) door het uiteinde van de band met de linkerhand vast te houden en de band die u met uw rechterhand vasthoudt er bovenop te leggen.

Plaatsing in de omsnoeringsmachine. Open de omsnoeringsmachine door de handgreep met de rechterhand omhoog te brengen (afb.5). Plaats ondertussen de twee goed uitgelijnde banden met de linkerhand. Laat het pakket los en ga na of beide banden correct geplaatst zijn.

Start van de omsnoeringscyclus. Ga aan de zijkant staan om eventuele slagen te vermijden bij een te hoge spanning waardoor de band breekt.

De band wordt gespannen door de spanningsknop (afb.6) te activeren. Als de spanningsknop wordt losgelaten, stopt de machine. Om de ingestelde spanningskracht te verkrijgen, moet de spanningsknop ingedrukt worden gehouden totdat de overtollige band volledig is teruggehaald en de motor is gestopt.

LET OP! Een te grote trekkracht kan de band doen breken. Een breuk van de band kan ernstig letsel bij het personeel tot gevolg hebben.

Lassen van de band. Druk op de desbetreffende knop om de lascyclus in te schakelen (afb.7).

De lascyclus bestaat ook uit het afsnijden van de overtollige band.

Deblokkering en verwijdering van de machine. Wacht tot de lasnaad is afgekoeld, voordat u de machine weghaalt. De afteeling op het display en een geluidssignaal geven aan dat de afkoeltijd verstreken is. Een te vroege verwijdering kan een te groot trekkrachtverlies of het scheuren van de band veroorzaken met ernstig gevaar voor de gebruiker tot gevolg.

Breng de deblokkeringshendel (1.3) omhoog en verwijder de machine uit het omsnoeringsvlak door de achterkant naar rechts te draaien (afb.8).

Controle van de lasverbinding

De controle van de lasverbinding is belangrijk voor de veiligheid.

Correcte lasverbinding (afb.9-A) – het hele gebied is goed gelast zonder dat er te veel gesmolten materiaal aan de zijanten naar buiten komt.

Lange lastijd (afb.9-B), fout, er komt te veel gesmolten materiaal aan de zijkant van de laszone naar buiten. De sterkte van de las is onvoldoende.

Verkort de lastijd.

Korte lastijd (afb.9-C), fout, het lasgebied is slechts gedeeltelijk gelast. De sterkte van de las is onvoldoende. Verleng de lastijd.

LET OP! Snijd eventuele omsnoeringen met verkeerde lasverbindingen weg en voer de procedure opnieuw uit. Een eventuele breuk van de band bij de lasverbinding kan ernstige schade tot gevolg hebben.

Test regelmatig met geschikte gereedschappen of de lasverbinding werkelijk sterk is (bijvoorbeeld door gelaste monsters op te sturen om spanningstests in gespecialiseerde laboratoria uit te laten voeren).

Wijziging van de breedte van de band.

Deze omsnoeringsmachine kan met banden met een breedte tussen 9 en 16 mm werken.

Ga te werk zoals in afb. 14 is weergegeven om de juiste maat van de band in te stellen.

Speciale functies

Weergave aantal cycli. Het aantal cycli bestaat uit 6 cijfers die in twee schermen in delen van drie van links naar rechts worden weergegeven. Houd de knop '+/-' langer dan 3 seconden ingedrukt. De eerste drie cijfers worden weergegeven. Druk op de toets '+/-' om de tweede drie cijfers weer te geven. Druk opnieuw op de toets '+/-' om af te sluiten. Het totaal aantal cycli kan worden gebruikt om het gewone en buitengewone onderhoud van de machine te plannen.

Aflesen van de softwareversie Verwijder de accu. Houd de lasknop ingedrukt en plaats tegelijkertijd de accu. Op het display verschijnt de softwareversie bestaande uit 3 cijfers. Laat de lasknop los om het venster af te sluiten.

Vergrendelen van het bedieningspaneel Verwijder de accu. Houd de spannings- (1.1) en lasknoppen (1.2) ingedrukt en plaats de accu. Een geluidssignaal geeft aan dat het bedieningspaneel vergrendeld is. Hetzelfde signaal klinkt telkens als op de knoppen op het bedieningspaneel wordt gedrukt.

Herhaal dezelfde procedure om het bedieningspaneel te ontgrendelen.

Onderhoud

LET OP! KOPPEL HET APPARAAT LOS VAN DE VOEDING ALVORENS WERKZAAMHEDEN UIT TE VOEREN

Onderhoud en reparaties mogen uitsluitend door opgeleid personeel worden uitgevoerd. Verzend de omsnoeringsmachine zo nodig in zijn originele verpakking naar het dichtstbijzijnde servicecentrum.

Dagelijkse reiniging. Verwijder eventuele bandresten van de aandrijfrol en van de lasunit met behulp van perslucht. De machine hoeft niet geopend te worden. LET OP! Draag een veiligheidsbril.

Vervanging van de aandrijfrol (afb.10). Verwijder de accu uit de machine.

Draai de 2 bevestigingsschroeven (afb.10-A) van het carter 'B' aan de linkerkant van de machine los. Demonteer het carter 'B'.

Draai de 3 schroeven los (afb.10.C), verwijder de externe flens 'D' en het lager 'E'. Vervang de rol 'X' en vet hem zo nodig in met lithiumzeepvet, dichtheid 00. Herhaal de beschreven werkzaamheden in omgekeerde volgorde om de machine weer te monteren. Gebruik Loctite 243 om de schroeven te blokkeren.

Vervanging van het mes en het schommelplaatje (afb. 11)

Draai de 2 bevestigingsschroeven (afb.11-A) van het carter 'B' aan de linkerkant van de machine los. Demonteer het carter 'B'.

Mes: Draai de schroef 'C' los (afb.11-C), verwijder de bus 'D' en vervang de schaar 'Z'. Let op de stand van de veer 'E'.

Schommelplaatje: Draai de 2 schroeven 'F' los (afb.11), verwijder de geleider 'G', verwijder de pen 'H' en vervang het plaatje 'W'.

Vervanging tegendrukplaatjes (afb. 12)

Draai de schroeven 'A' los en plaats de nieuwe plaatjes 'Y' om de tegendrukplaatjes van de rol te vervangen. Gebruik Loctite 243 om de schroeven te blokkeren.

Tabel fouten

Foutcode	Beschrijving	Oplossing
E01	Fout van de stroomsensor	Neem contact op met de klantenservice
E02	Spanningsfout	Neem contact op met de klantenservice
E03	Niet gebruikt	-
E04	Niet gebruikt	-
E05	Fout eindaanslag stappenmotor	Verwijder het carter, controleer de blauwe veer en het contact van de eindaanslag
E06	Contact stappenmotor gesloten	Breng de openingshendel omhoog
E07	Noodrem tijdens automatische cyclus	Breng de openingshendel omhoog
E08	Lasfout	Controleer de aansluiting van de motorkabels
E09	Lasfout	Controleer de belasting van de blauwe veer, laad de accu op
E10	De motor draait onregelmatig	Neem contact op met de klantenservice
E11	Opening drukbalk tijdens lassen	Controleer de drukbalk van de band
E12	De hendel gaat tijdens het lassen omhoog	Breng de openingshendel omhoog
E13	Geheugenfout	Neem contact op met de klantenservice
E14	Contact openingshendel gesloten.	Controleer de openingshendel
E15	Lege accu	Laad de accu op
E16	Fout tijdens de controle van de driver motor	Neem contact op met de klantenservice
E17	Fout tijdens de controle van de driver motor	Neem contact op met de klantenservice
E18	Fout overtemperatuur	Laat de machine afkoelen
E20	Fout overtemperatuur	Laat de machine afkoelen

OPLADEN VAN DE ACCU

Let op bij het plaatsen van de accu in de behuizing van de acculader om hem op te laden. (afb. 13)

Afvalverwijdering



Elektrische gereedschappen, toebehoren en verpakkingen moeten op een voor het milieu verantwoorde wijze worden hergebruikt.

Alleen voor landen van de EU: Gooi elektrische gereedschappen niet bij het huisvuil.

Volgens de Europese richtlijn 2012/19 EU over elektrische en elektronische oude apparaten en de omzetting van de richtlijn in nationaal recht moeten onbruikbare elektrische gereedschappen apart worden ingezameld en op een voor het milieu verantwoorde wijze worden hergebruikt.

De lege of niet werkende accu's moeten uit het gereedschap worden verwijderd en naar speciale verzamelcentra worden gezonden volgens de richtlijn 2006/66 EG.

Accu's en batterijen:

Li-Ion: Lithium-Ionen

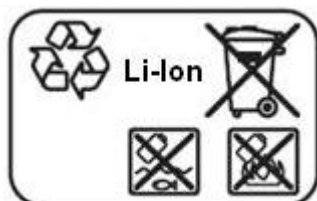

Gooi accu's of batterijen niet bij het huisvuil en evenmin in het vuur of het water.

Accu's en batterijen moeten worden ingezameld, gerecycled of op een voor het milieu verantwoorde wijze worden afgevoerd.

GARANTIE

Algemene garantievooraarden

Elke machine die door ons bedrijf wordt geleverd heeft een garantie van 12 maanden vanaf de verzenddatum op het vervoersdocument. Ons bedrijf verplicht zich gedurende de garantieperiode alle onderdelen met materiaal- of constructiefouten die ze volgens het definitieve oordeel van onze technici ongeschikt voor het bedoelde gebruik maakt, kosteloos te vervangen. Voor controle van de defecten en de oorzaken moet het apparaat naar ons hoofdkantoor worden gestuurd:

SIAT spa - Columbia Division - M.J. MAILLIS GROUP
Via G. Puecher, 22 - 22078 Turate (CO) - ITALIË

De te repareren of te vervangen onderdelen moeten op kosten en risico van de klant naar ons hoofdkantoor worden gezonden; de teruggave geschiedt volgens dezelfde voorwaarden. De apparaten zijn niet door garantie gedekt als onze technici ernstige onderhoudsgebreken of gebreken door oneigenlijk gebruik ontdekken. Alle onderdelen die door gebruik of normale slijtage aan slijtage onderhevig zijn, vallen niet onder de garantie.

SIAT spa voert geen werkzaamheden uit op machines zonder het serienummer, dat tijdens de fabricage in de machine is geperst en op de bij de aankoop bijgevoegde documenten is vermeld, of als dit opzettelijk is gewijzigd of verwijderd.

Manual de instrucciones de uso y mantenimiento

Le agradecemos la fe depositada en nosotros con la adquisición de nuestra flejadora. Estamos seguros de que con el tiempo quedará satisfecho al apreciar la calidad de nuestro producto. Le rogamos que lea atentamente este manual destinado expresamente a informarle sobre su uso correcto conforme a los requisitos esenciales de seguridad.

Advertencias de peligro generales

Lea íntegramente estas advertencias de peligro e instrucciones. En caso de no atenderse a las advertencias de peligro e instrucciones siguientes, este puede ocasionar una descarga eléctrica, un incendio y/o lesión grave.

Guarde todas las advertencias de peligro e instrucciones para futuras consultas.

El término herramienta eléctrica empleado en las siguientes advertencias de peligro se refiere a herramientas eléctricas de conexión a la red (con cable de red) y a herramientas eléctricas accionadas por acumulador (o sea, sin cable de red).

Seguridad del puesto de trabajo

Mantenga limpio y bien iluminado su puesto de trabajo. El desorden o una iluminación deficiente en las áreas de trabajo pueden provocar accidentes.

No utilice la herramienta eléctrica en un entorno con peligro de explosión, en el que se encuentren combustibles líquidos, gases o material en polvo.

Las herramientas eléctricas producen chispas que pueden llegar a inflamar los materiales en polvo o vapores.

Mantenga alejados a los niños y otras personas de su puesto de trabajo al emplear la herramienta eléctrica.

Una distracción le puede hacer perder el control sobre la herramienta eléctrica.

Seguridad eléctrica

El enchufe de la herramienta eléctrica debe corresponder a la toma de corriente utilizada. No es admisible modificar el enchufe en forma alguna.

No emplear adaptadores en herramientas eléctricas dotadas con una toma de tierra.

Los enchufes sin modificar adecuados a las respectivas tomas de corriente reducen el riesgo de una descarga eléctrica.

Evite que su cuerpo toque partes conectadas a tierra como tuberías, radiadores, cocinas y refrigeradores.

El riesgo a quedar expuesto a una sacudida eléctrica es mayor si su cuerpo tiene contacto con tierra.

No exponga la herramienta eléctrica a la lluvia y evite que penetren líquidos en su interior.

Existe el peligro de recibir una descarga eléctrica si penetran ciertos líquidos en la herramienta eléctrica.

No utilice el cable de red para transportar o colgar la herramienta eléctrica, ni tire de él para sacar el enchufe de la toma de corriente. Mantenga el cable de red alejado del calor, aceite, esquinas cortantes o piezas móviles.

Los cables de red dañados o enredados pueden provocar una descarga eléctrica.

Seguridad de personas

Esté atento a lo que hace y emplee la herramienta eléctrica con prudencia. No utilice la herramienta eléctrica si estuviese cansado, ni tampoco después de haber consumido alcohol, drogas o medicamentos. El no estar atento durante el uso de la herramienta eléctrica puede provocarle serias lesiones.

Utilice un equipo de protección personal y en todo caso unas gafas de protección.

El riesgo a lesionarse se reduce considerablemente si, dependiendo del tipo y la aplicación de la herramienta eléctrica empleada, se utiliza un equipo de protección adecuado como una mascarilla antipolvo, zapatos de seguridad con suela antideslizante, casco, o protectores auditivos.

Evite una puesta en marcha fortuita. Asegurarse de que la herramienta eléctrica esté desconectada antes de conectarla a la toma de corriente y/o al montar el acumulador, al recogerla, y al transportarla. Si transporta la herramienta eléctrica sujetándola por el interruptor de conexión/desconexión, o si introduce el enchufe en la toma de corriente con la herramienta eléctrica conectada, ello puede dar lugar a un accidente.

Retire las herramientas de ajuste o llaves fijas antes de conectar la herramienta eléctrica.

Una herramienta de ajuste o llave fija colocada en una pieza rotante puede producir lesiones al poner a funcionar la herramienta eléctrica.

Evite posturas arriesgadas. Trabaje sobre una base firme y mantenga el equilibrio en todo momento.

Ello le permitirá controlar mejor la herramienta eléctrica en caso de presentarse una situación inesperada.

Lleve puesta una vestimenta de trabajo adecuada. No utilice vestimenta amplia ni joyas.

Mantenga su pelo, vestimenta y guantes alejados de las piezas móviles.

La vestimenta suelta, el pelo largo y las joyas se pueden enganchar con las piezas en movimiento.

Uso y trato cuidadoso de herramientas eléctricas

No sobrecargue la herramienta eléctrica. Use la herramienta eléctrica prevista para el trabajo a realizar.

Con la herramienta adecuada podrá trabajar mejor y más seguro dentro del margen de potencia indicado.

No utilice herramientas eléctricas con un interruptor defectuoso.

Las herramientas eléctricas que no se puedan conectar o desconectar son peligrosas y deben hacerse reparar.

Saque el enchufe de la red y/o desmonte el acumulador antes de realizar un ajuste en la herramienta eléctrica, cambiar de accesorio o al guardar la herramienta eléctrica. Esta medida preventiva reduce el riesgo a conectar accidentalmente la herramienta eléctrica.

Guarde las herramientas eléctricas fuera del alcance de los niños. No permita la utilización de la herramienta eléctrica a aquellas personas que no estén familiarizadas con su uso o que no hayan leído estas instrucciones.

Las herramientas eléctricas utilizadas por personas inexpertas son peligrosas.

Cuide la herramienta eléctrica con esmero. Controle si funcionan correctamente, sin atascarse, las partes móviles de la herramienta eléctrica, y si existen partes rotas o deterioradas que pudieran afectar al funcionamiento de la herramienta eléctrica.

Haga reparar estas piezas defectuosas antes de volver a utilizar la herramienta eléctrica.

Muchos de los accidentes se deben a herramientas eléctricas con un mantenimiento deficiente.

Utilice la herramienta eléctrica, accesorios, útiles, etc. de acuerdo a estas instrucciones, considerando en ello las condiciones de trabajo y la tarea a realizar. El uso de herramientas eléctricas para trabajos diferentes de aquellos para los que han sido concebidas puede resultar peligroso.

Trato y uso cuidadoso de herramientas accionadas por acumulador

Solamente cargue los acumuladores con los cargadores recomendados por el fabricante. Existe riesgo de incendio al intentar cargar acumuladores de un tipo diferente al previsto para el cargador. Solamente emplee los acumuladores previstos para la herramienta eléctrica. El uso de otro tipo de acumuladores puede provocar daños e incluso un incendio. Si no utiliza el acumulador, guárdelo separado de clips, monedas, llaves, clavos, tornillos o demás objetos metálicos que pudieran puentear sus contactos. El cortocircuito de los contactos del acumulador puede causar quemaduras o un incendio. La utilización inadecuada del acumulador puede provocar fugas de líquido. Evite el contacto con él. En caso de un contacto accidental enjuagar el área afectada con abundante agua. En caso de un contacto con los ojos recurra además inmediatamente a un médico.

El líquido del acumulador puede irritar la piel o producir quemaduras.

Servicio

Únicamente haga reparar su herramienta eléctrica por un profesional, empleando exclusivamente piezas de repuesto originales.

Solamente así se mantiene la seguridad de la herramienta eléctrica.

INSTRUCCIONES DE SEGURIDAD ESPECÍFICAS DE LA FLEJADORA

Protección de ojos y manos

La flejadora deberá ser utilizada por un solo operador. Durante el uso de fleje para el embalaje es indispensable el uso de gafas de protección con protecciones laterales. La omisión de esta norma puede causar peligrosas lesiones en los ojos y graves daños a la vista. Además, es obligatorio el uso de guantes de protección, puesto que en algunos casos el flejado puede producir cortes.

Protección auditiva

Uso obligatorio de auriculares de insonorización.

Protección corporal

Es obligatorio el uso de zapatos de seguridad contra accidentes con punta reforzada, así como prendas de trabajo adecuadas.

Corte de las cintas tensas

El corte de las cintas tensas debe realizarse exclusivamente con las tijeras adecuadas.

El uso de otros objetos para el corte del fleje, por ejemplo cuchillas, tenazas, etc. puede resultar peligroso. Es indispensable mantener las debidas distancias de seguridad y asegurarse de que no existan personas en el radio de acción de la máquina, puesto que tras el corte el fleje puede soltarse con rapidez.

Peligro por cierre incorrecto

Es fundamental comprobar que el cierre sea correcto. Un cierre no correcto es poco fiable, y no sólo pone en riesgo el producto embalado, sino también a la persona que manipula dicho producto. Puesto que es su responsabilidad que el cierre se realice correctamente, le aconsejamos que conozca bien las normas para el control del cierre indicadas en el siguiente manual.

Desenvoltura del fleje

El fleje deberá desenrollarse mediante del aparato adecuado. El fleje no utilizado deberá volver a enrollarse.

Uso del embalaje para objetivos diferentes

Queda absolutamente prohibido elevar, suspender o tirar del embalaje de los productos embalados para evitar incidentes peligrosos.

Peligro de rotura del fleje durante el ciclo de flejado

Un uso equivocado, un tensado demasiado fuerte o un fleje inadecuado, un paquete anguloso o paquetes mal dispuestos durante la fase de tensado, pueden causar que el fleje se afloje de forma imprevista o se rompa.

En estos casos podrían producirse diversas consecuencias:

- Caída de los paquetes
- Pérdida del equilibrio
- Retorno imprevisto del fleje con peligro de provocar heridas o destruir otros productos.

Colóquese siempre en una posición estable y equilibrada durante el uso de la máquina. Delimite el espacio en torno a la posición de trabajo manteniendo una distancia de seguridad adecuada. Asegúrese de que no haya nadie más en la zona delimitada antes de proceder al uso de la máquina.

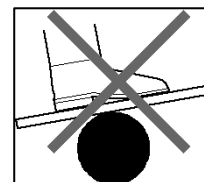

Acumulador

- Evite una puesta en marcha fortuita.
- Antes de montar el acumulador, asegúrese primero de que esté desconectado el interruptor de conexión/desconexión aparato. El transporte de la herramienta eléctrica, sujetándola por el gatillo del interruptor de conexión/desconexión, o la inserción del acumulador estando conectada la herramienta eléctrica, puede provocar un accidente.
- No intente abrir el acumulador. Podría provocar un cortocircuito.
- Proteja el acumulador del calor como p. ej., de una exposición prolongada al sol y del fuego. Existe el riesgo de explosión.
- No cortocircuite el acumulador. Existe el riesgo de explosión.
- Al trabajar bajo unas condiciones de uso y temperatura extremas, puede que se presenten fugas en los acumuladores.
Evite el contacto con la piel u ojos si el acumulador tuviese fugas. El líquido que contienen los acumuladores es cáustico y puede provocar quemaduras de origen químico. En caso de que el líquido llegue a tocar la piel, lavar de inmediato la zona afectada con agua y jabón, y enjuagarla a continuación con zumo de limón o vinagre. Si el líquido alcanza a penetrar en los ojos, enjuagarlos con agua 10 minutos, como mínimo, y a continuación, acudir de inmediato a un médico.
- No sobrecargue las baterías. En caso de defectos o roturas de la envoltura, sustituya y no recargue las baterías dañadas.
- No arroje las baterías gastadas en el medio ambiente. Las baterías gastadas o defectuosas deben desecharse según las disposiciones legales en vigor.

SÍMBOLOS

	Antes de la puesta en marcha, leer el manual de instrucciones		
	¡ATENCIÓN!		Utilizar guantes de protección
	Inserción y extracción de la flejadora		Utilizar zapatos de seguridad con punta reforzada
	Tensado del fleje		Utilizar auriculares de insonorización
	Sellado del fleje		Utilizar gafas de protección con protecciones laterales

Uso y conservación del manual de instrucciones

El presente manual de instrucciones está destinado al usuario de la máquina, al propietario, al encargado de mantenimiento, a la persona a cargo de la limpieza y al técnico de reparación.

ABSTÉNGASE DE CUALQUIER USO NO INDICADO EN ESTA PUBLICACIÓN

- El manual describe el uso del aparato previsto por las hipótesis del proyecto y según sus características técnicas.
- La máquina está destinada a un uso profesional, para el cual el manual de instrucciones no será sustitutivo de una adecuada experiencia del usuario.
- El presente manual representa una parte integrante de la propia máquina, y debe ser conservado para futuras referencias hasta el desmontaje de la máquina.
- En caso de pérdida o daños, el usuario puede solicitar un nuevo manual al constructor, indicando la referencia de la serie, tipo y año de construcción indicados en la placa fijada en la máquina.
- El constructor se reserva el derecho a actualizar la producción y el manual en cualquier momento sin obligación alguna de actualizar las máquinas y manuales anteriores.
- El usuario puede ponerse en contacto con el fabricante en cualquier momento para solicitar más información acerca del uso correcto de la máquina.
- El constructor queda exento de toda responsabilidad en caso de:
 - Uso inadecuado de la máquina
 - Graves carencias en el mantenimiento previsto
 - Intervenciones o modificaciones de la máquina no autorizadas por el constructor
 - Incumplimiento total o parcial de las instrucciones
 - Sucesos excepcionales

Uso conforme a las normas

La máquina a la que hace referencia el presente manual está destinada, como se diseñó, exclusivamente al flejado de paquetes con flejes de plástico (polipropileno o poliéster). Cualquier otro uso se considerará imprevisto.

DATOS TÉCNICOS

Información sobre ruidos y vibraciones

Determinación de los valores de medición según EN 60745-1. El nivel de presión sonora típico del aparato, determinado con un filtro A, es de (L_{pA}) 85.35 dB(A). El nivel de ruido al trabajar puede llegar a superar (L_{WA}) 96.33 dB(A). ¡Colocarse un protector de oídos!

Nivel total de vibraciones (suma vectorial de tres direcciones) determinado según EN 60745-1:

Atornillar: Valor de vibraciones generadas a $a_h < 4.94 \text{ m/s}^2$. El nivel de vibraciones indicado en estas instrucciones ha sido determinado según el procedimiento de medición fijado en la norma EN 60745-1 y puede servir como base de comparación con otras herramientas eléctricas. También es adecuado para estimar provisionalmente la solicitación experimentada por las vibraciones. El nivel de vibraciones indicado ha sido determinado para las aplicaciones principales de la herramienta eléctrica. Por ello, el nivel de vibraciones puede ser diferente si la herramienta eléctrica se utiliza para otras aplicaciones, con útiles diferentes, o si el mantenimiento de la misma fuese deficiente. Ello puede suponer un aumento drástico de la solicitación por vibraciones durante el tiempo total de trabajo. Para determinar con exactitud la solicitación experimentada por las vibraciones, es necesario considerar también aquellos tiempos en los que el aparato esté desconectado, o bien, esté en funcionamiento, pero sin ser utilizado realmente. Ello puede suponer una disminución drástica de la solicitación por vibraciones durante el tiempo total de trabajo. Fije unas medidas de seguridad adicionales para proteger al usuario de los efectos por vibraciones, como por ejemplo:

Mantenimiento de la herramienta eléctrica y de los útiles, conservar calientes las manos, organización de las secuencias de trabajo.

Tabla de características técnicas

	GT SMART
Longitud	mm 330
Ancho	mm 105
Altura	mm 165
Calidad del fleje	PP / PET
Tipo de cierre	DE VIBRACIÓN
Eficiencia de sellado	75-85% DE LA CARGA DE ROTURA DEL FLEJE UTILIZADO
Tipo de paquete	Redondo (DIÁMETRO MÍNIMO 700 mm.)
Ancho de fleje	9 ÷ 16 mm.
Espesor de fleje	0.5 ÷ 1.05 mm
Tensión máx.	1.800 N / 170 Kg.
Máx. velocidad de tensión	14 m/min
Ciclos por carga	140 ÷ 170
Tiempo de recarga	22 min.
Batería	BATT. 14V - 1,5 Ah BL1430 SANYO
Cargador	AKKU POWER BATTERY CHARGER 220 V - EUROPE
Peso con batería	Kg. 3.6

MESA MODELO

Modelo	Código	Ancho de fleje
GT SMART	C159990810Z	9 - 16 mm.
GT SMART + Cargador	C159990812Z	9 - 16 mm.

INSTRUCCIONES DE FUNCIONAMIENTO

Antes de utilizar la flejadora el operador debe haber leído y comprendido el manual.

Instalación

El usuario debe haber leído y comprendido este manual. Antes de comenzar a utilizar la flejadora compruebe cuidadosamente las características técnicas para conocer el rendimiento y las limitaciones de la flejadora que se va a utilizar.

Pueden resultar lesiones graves y daños a personas o equipos si no se utiliza correctamente el equipo, si hay una tensión excesiva del fleje y/o si no se utiliza fleje adecuado en relación con el producto a flejar (bordes afilados, altas temperaturas) debido a la fragilidad o rotura del fleje.

Componentes de control

- Botón para el tensado (imagen 1 – 1.1)
- Botón de soldadura (imagen 1 – 1.2)
- Palanca de apertura (imagen 1 – 1.3)
- Panel de control (imagen 3)

Activación

Inserte la batería como se muestra en la (imagen 2). La flejadora se puede encender mediante una de las siguientes operaciones:

- Presione el botón para el tensado (1.1)
- Presione el botón de soldadura (1.2)
- Levante la palanca de apertura de la flejadora (1.3)

Descripción panel de control de la flejadora

El panel de control se compone de: 7 segmentos 3 pantallas (imagen 3 – letra A, B, C), 2 led (imagen 3 – letra E, F) y dos botones de control (imagen 3 – letra G, H). El primer dígito de la pantalla (imagen 3 – letra A) indica la fuerza de tensión en una escala de 1-9. El segundo dígito de la pantalla (imagen 3 – letra B) indica el tiempo de soldadura en una escala de 1-9 (véase el esquema a continuación). El tercer dígito (imagen 3 – letra C) indica la carga restante de la batería en una escala de 1-9.

Los 2 led permiten 2 diferentes modos de funcionamiento de la flejadora. Para obtener más información, consulte la sección (ajuste del modo de funcionamiento). Los dos botones se utilizan para desplazarse entre los elementos del menú, cambiar el modo de funcionamiento fuerza de tensión y la configuración del tiempo de soldadura.

Configuración de los modos de funcionamiento

La flejadora tiene 2 modos de operación básicos de funcionamiento.

- **Manual** (fig.3 - 3.1) Consiste en la velocidad de estiraje superior y tiempo de aceleración más breve con el consiguiente aumento de la fuerza de tracción. El estiraje "Manual" se aconseja en los casos en que es difícil que el paquete resulte dañado.
El estiraje "Manual" es particularmente adecuado para las cintas de plástico de espesor medio y/o las cintas de PET.
- **Manual Soft** (fig.3 - 3.2) Consiste en la velocidad de estiraje inferior y tiempo de aceleración más prolongado con la consiguiente reducción de la fuerza de tracción. El estiraje "Soft" se aconseja cuando es fácil dañar el paquete o cuando se necesita escasa fuerza de tensión.
El estiraje "Manual Soft" es particularmente adecuado para las cintas de plástico de espesor bajo y/o las cintas de PP.

Valores aproximados de la fuerza de tensado

	Fleje	1	2	3	4	5	6	7	8	9
Manual (N)	PET	650	800	1000	1200	1350	1500	1600	1700	1800
Manual Soft (N)	PP	240	380	480	570	670	750	850	900	1000

Programa tiempo de soldadura

	1	2	3	4	5	6	7	8	9
Tiempo (seg.)	0,6	0,9	1,2	1,5	1,8	2,1	2,4	2,7	3

Configuración

Para entrar en el menú de configuración presione los botones "SET" (imagen 3 – letra G) y "+/-" (imagen 3 – letra H) al mismo tiempo.

El ajuste del modo de funcionamiento actual comienza a parpadear. Utilice el botón "+/-" (imagen 3 – letra H) para modificar la configuración del modo de operación a través de las 2 combinaciones posibles.

Para seleccionar el ajuste del valor de la fuerza de tensado presione el botón "SET" (imagen 3 – letra G). El dígito de la fuerza de tensado comienza a parpadear. Utilice el botón "+/-" (imagen 3 – letra H) para ajustar el valor deseado. Para salir del menú de configuración y guardar los valores seleccionados, en cualquier momento, pulse el botón de tensión o de soldadura o levante la palanca de apertura. Para salir sin guardar, mantenga el panel de control inactivo durante más de 10 segundos.

Ciclo de flejado

¡CUIDADO! No presione los botones de tensado o soldadura sin fleje.

Si la flejadora trabaja sin fleje la rueda de alimentación y las placas de soldadura se pueden dañar. El uso correcto de la flejadora es lo que sigue:

Prepare el fleje. Envuelva el paquete con el fleje (imagen 4), manteniendo la parte final del fleje en la parte inferior y alineando los dos finales. Sujete el fleje con la mano izquierda.

Inserción del fleje. Con la mano derecha abra la flejadora levantando la palanca de apertura (imagen 5). Con la mano izquierda inserte los dos flejes manteniéndolos bien alineados. Suelte la palanca de apertura. Compruebe la colocación correcta del fleje antes de proceder.

Puesta en marcha del ciclo de flejado.

Situarse de lado para evitar posibles golpes del batidor en caso de estiraje excesivo y la consiguiente rotura de la cinta.

Para tensar la cinta se acciona el botón de estiraje (fig. 6). Al soltar el pulsador de estiraje, la máquina se detiene. Para obtener la fuerza de estiraje configurada, mantener pulsado el botón de estiraje hasta que se recupere por completo la cinta sobrante y se detenga por consiguiente el motor.

¡CUIDADO! Una fuerza de tensión excesiva puede causar la rotura del fleje. La rotura del fleje puede causar lesiones graves.

Soldadura de la cinta. Para accionar el ciclo de soldadura, apretar el botón correspondiente (véase la fig. 7).

El ciclo de soldadura prevé también el corte de la cinta sobrante.

Apertura y extracción de la flejadora. Espere que la soldadura se enfríe antes de sacar la flejadora. Una cuenta atrás en la pantalla y un sonido acústico indican el final del tiempo de enfriamiento. Una apertura anticipada de la flejadora podría causar una excesiva pérdida de fuerza de tensión o rotura de la soldadura con consiguiente peligro para el operador.

Levante la palanca de apertura (1.3) y retire la flejadora desde el plano de flejado dando la espalda a la derecha (imagen 8).

Control de calidad de la soldadura

El control de soldadura es muy importante para su seguridad.

Soldadura correcta (imagen 9-A) – toda la zona es bien soldada, sin una excesiva fuga de material en ambos los lados.

Tiempo de soldadura largo (imagen 9-B), incorrecto, el molde del material se pierde de una manera excesiva en ambos lados de la zona de soldadura. El rendimiento de la soldadura es mínimo. Disminuya el tiempo de soldadura.

Tiempo de soldadura corto (imagen 9-C), incorrecto, el área de soldadura ha sido soldada solo en parte. El rendimiento de la soldadura es mínimo. Aumente el tiempo de soldadura.

¡CUIDADO! Corte y reemplaze eventuales ciclos de flejados incorrectos. Eventuales roturas de fleje en el área de soldadura pueden causar lesiones graves. Pruebe, periódicamente el efectivo rendimiento de la soldadura con equipos adecuados (por ejemplo, enviando muestras de fleje a un laboratorio especializado para un test de tensado.

Ajuste del ancho correcto del fleje

La flejadora se puede utilizar con fleje de PP/PET con ancho entre 9 y 16 mm.

Para establecer el ancho correcto del fleje proceda como se muestra en la imagen 14.

Funciones especiales

Comprobación del número total de ciclos.

El número total de ciclos es un número de 6 dígitos que se muestra en dos pantallas diferentes, 3 a la vez, de izquierda a derecha.

Mantenga pulsada la tecla "+/-" durante más de 3 segundos. En la pantalla se muestran los 3 primeros dígitos. Para que muestre los segundos 3 dígitos pulse el botón "+/-". Pulse una vez el botón "+/-" para salir.

El número total de ciclos podrían ser utilizados para planificar un mantenimiento ordinario o extraordinario de la flejadora.

Comprobación de la versión del software.

Extraiga la batería. Mantenga pulsado el botón de soldadura y inserte la batería.

En la pantalla aparece la versión de software compuesto por 3 dígitos. Suelte el botón de soldadura para salir.

Bloqueo del panel de control.

Extraiga la batería. Mantenga pulsado los dos botones de tensado (1.1) y de soldadura (1.2) y inserte la batería.

Una señal acústica indica el bloqueo del panel de control.

La misma señal se emite cada vez que se pulsan los botones del panel de control con panel bloqueado.

Repita el mismo procedimiento para desbloquear el panel de control.

Mantenimiento

¡CUIDADO! ANTES DE CUALQUIER OPERACIÓN DE MANTENIMIENTO, quite la fuente de alimentación de la flejadora.

El mantenimiento y la reparación debe ser realizada exclusivamente por personal capacitado. Si es necesario, envíe la flejadora, utilizando el embalaje original, al centro de asistencia más cercano.

Limpieza diaria. Eliminar el eventual residuo de fleje de la rueda de alimentación y la unidad de soldadura utilizando aire comprimido. No es necesario para abrir la flejadora.

¡CUIDADO! Utilice gafas de protección.

Sustitución de la rueda de alimentación (imagen 10)

Quite los 2 tornillos de fijación "A" del cárter "B" en el lado izquierdo de la flejadora. Quite el cárter "B".

Quite los 3 tornillos "C", quite la brida externa "D" y el cojinete "E". Vuelva a colocar la rueda de alimentación "X" y si es necesario, lubricar con grasa de litio con densidad 0. Para el montaje de la flejadora, repita las operaciones descritas en orden inverso. Utilice Loctite 243 para fijar los tornillos.

Sustitución del sistema de corte y placa de soldadura (imagen 11)

Quite los 2 tornillos de fijación "A" del cárter "B" en el lado izquierdo de la flejadora. Quite el cárter "B".

Sustitución del sistema de corte

Retire el tornillo "C", retire el casquillo "D" y sustituya el cutter/hoja "Z". No se olvide de insertar el muelle del cutter/hoja "E".

Sustitución de la placa de soldadura

Quite los 2 tornillos "F", retire la guía "G", retire el perno "H" y sustituya la placa de soldadura "W".

Sustitución de las pinzas (imagen 12)

Para volver a colocar las pinzas, quite los tornillos "A", extraiga y sustituya las pinzas viejas por otras nuevas "Y".

Utilice Loctite 243 para fijar los tornillos.

Descripción de los errores

Error código	Descripción	Remedio
E01	Error sensor de corriente	Póngase en contacto con la oficina de asistencia
E02	Error de tensado	Póngase en contacto con la oficina de asistencia
E03	No se utiliza	-
E04	No se utiliza	-
E05	Error microinterruptor - stepper	Quite el cárter, compruebe el muelle azul y el microinterruptor – stepper
E06	Interruptor stepper cerrado	Levante la palanca de apertura
E07	Parada de emergencia durante el ciclo de flejado	Levante la palanca de apertura
E08	Error sellado	Compruebe las conexiones de los cables del motor
E09	Error sellado	Compruebe la compresión del muelle azul
E10	Rotación del motor irregular	Póngase en contacto con la oficina de asistencia
E11	La palanca se abre durante la soldadura	Compruebe el espesor del fleje
E12	Palanca de apertura levantada durante la soldadura	Levantar la palanca de apertura para borrar el código de error
E13	Error de memoria	Póngase en contacto con la oficina de asistencia
E14	Interruptor de apertura de la palanca cerrado	Compruebe la posición de la palanca de apertura
E15	Batería descargada	Cargue la batería
E16	Comprobación error motor driver	Póngase en contacto con la oficina de asistencia
E17	Comprobación error motor driver	Póngase en contacto con la oficina de asistencia
E18	Error de sobrecalentamiento	Deje que se enfríe el aparato
E20	Error de sobrecalentamiento	Deje que se enfríe el aparato

RECARGA DE LA BATERÍA

Para la carga de la batería deberá prestarse atención durante la inserción de la misma en el alojamiento del cargador. (fig. 13)

Eliminación



Recomendamos que las herramientas eléctricas, accesorios y embalajes sean sometidos a un proceso de recuperación que respete el medio ambiente.

Sólo para los países de la UE: ¡No arroje las herramientas eléctricas a la basura!

Conforme a la Directiva Europea 2012/19/UE sobre aparatos eléctricos y electrónicos inservibles, tras su transposición en ley nacional, deberán acumularse por separado las herramientas eléctricas para ser sometidas a un reciclaje ecológico.

Las baterías vacías o que no funcionen se separarán de la herramienta y se llevarán a centros de recogida especializados conforme a la directiva 2006/66 CE.

Acumuladores/pilas:

Li-Ion: Iones de Litio

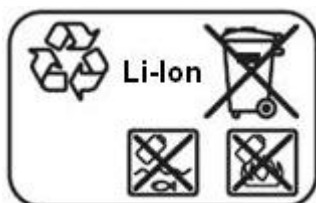

No arroje los acumuladores/pilas a la basura, ni al fuego, ni al agua.

Los acumuladores/pilas deberán guardarse y reciclarse o eliminarse de manera ecológica.

GARANTÍA

Condiciones generales de garantía

Todas las máquinas suministradas por nuestra empresa están garantizadas durante un periodo de 12 meses a partir de la fecha de envío indicada en el documento de transporte. Durante todo el periodo cubierto por la garantía, nuestra empresa se compromete a sustituir gratuitamente cualquier pieza que pudiese presentar defectos debidos al material de construcción o a la elaboración y que afecten a su idoneidad para el uso previsto, según el juicio incuestionable de nuestros técnicos. Para cualquier verificación de los defectos y sus causas, el aparato deberá enviarse a nuestra sede de:

SIAT spa - Columbia Division - M.J. MAILLIS GROUP
Via G. Puecher, 22 - 22078 Turate (CO) - ITALIA

Las piezas a reparar o sustituir deberán enviarse a nuestra sede, bajo la responsabilidad y el riesgo del cliente y con los costes a su cargo. La restitución se realizará bajo estas mismas condiciones. Los aparatos no quedarán cubiertos por la garantía si nuestros técnicos verifican la existencia de graves faltas de mantenimiento o uso imprevisto no correspondiente a nuestras indicaciones. Quedan excluidas de la garantía todas las piezas que, debido a su uso y a su desgaste normal, están expuestas al deterioro.

SIAT spa no realizará intervención alguna en máquinas en las que el número de matrícula, grabado durante la fabricación e indicado en los documentos adjuntos durante el acto de venta, haya sido intencionadamente modificada o eliminada.

Manual de instruções para a utilização e a manutenção

Agradecemos-lhe pela confiança demonstrada ao ter comprado a nossa máquina de cintar. Estamos certos de que terá modo de apreciar com o tempo e com satisfação a qualidade do nosso produto. Rogamos-lhe o favor de ler com atenção este manual preparado propositadamente para lhe informar sobre a sua correta utilização em conformidade com os requisitos essenciais de segurança.

INDICAÇÕES GERAIS DE SEGURANÇA PARA MÁQUINAS ELÉTRICAS

Leia atentamente e respeite todas as advertências. A inobservância das advertências de perigo e das instruções operativas indicadas pode provocar choques elétricos, incêndios e/ou graves lesões.

Guarde todas as advertências de perigo e as instruções operativas para futuras referências.

O termo «ferramenta elétrica» utilizado nas advertências de perigo, refere-se a ferramentas elétricas que funcionam com corrente elétrica (com fio elétrico) e a ferramentas elétricas que funcionam a bateria (sem fio elétrico).

Lugar de trabalho

Mantenha a sua área de trabalho sempre limpa e bem iluminada. Um lugar de trabalho desordenado e uma zona operativa insuficientemente iluminada podem provocar acidentes.

Não utilize a ferramenta elétrica em áreas com risco de explosão, na presença de líquidos, gases ou pós inflamáveis. Durante a laboração da peça, é possível que se produzam faíscas que podem inflamar pós ou vapores.

Mantenha as crianças e outras pessoas afastadas da ferramenta elétrica durante a sua utilização. A presença de pessoas estranhas pode distraí-lo fazendo com que perca o controlo da ferramenta elétrica que está a utilizar.

Segurança elétrica

A ficha da ferramenta elétrica deve ser adequada para a tomada. Nunca modifique, por nenhuma razão, a ficha. Nunca utilize fichas de adaptação com ferramentas elétricas protegidas por ligação à terra. Fichas não modificadas e tomadas apropriadas reduzem o risco de choque elétrico.

Evite o contato físico com superfícies ligadas à terra, tais como tubos, aquecimentos, fogões elétricos e frigoríficos.

Há um risco elevado de choque elétrico, se o corpo estiver ligado à terra.

Guarde a ferramenta elétrica longe da chuva ou da umidade. A infiltração de água numa ferramenta elétrica aumenta o risco de choque elétrico.

Nunca utilize o cabo para fins diferentes dos previstos, em particular, nunca utilize o cabo para transportar ou pendurar a ferramenta elétrica ou para puxar a ficha da tomada. Mantenha o cabo longe de fontes de calor, óleo, esquinas vivas ou partes da máquina em movimento.

Os cabos danificados ou emaranhados aumentam o risco de choque elétrico.

Segurança das pessoas

Recomendamos a máxima atenção e prudência sempre que utilizar a ferramenta elétrica. Nunca utilize a ferramenta elétrica quando estiver cansado ou sob a influência de drogas, álcool ou medicamentos.

A mínima distração ao utilizar a ferramenta elétrica pode provocar lesões graves.

Vista roupas de proteção apropriadas e use sempre óculos de proteção. Consoante o tipo de máquina e o uso que se faz da mesma, é possível reduzir o risco de acidentes de trabalho, tomando medidas de proteção tais como utilizar a máscara de proteção contra o pó, calçado de segurança antiderrapante, capacete e proteção auricular.

Preste a máxima atenção para não pôr involuntariamente a máquina a funcionar. Antes de ligar a máquina à tomada, certifique-se que o interruptor de ligação se encontre na posição «Off». Se transportar a máquina com o dedo no interruptor ou se ligar a máquina com o interruptor na posição «On», corre o risco de provocar acidentes.

Antes de pôr a máquina a funcionar, tenha o cuidado de remover as ferramentas utilizadas para as operações de afinação. Qualquer ferramenta que se encontre numa parte da máquina em movimento pode provocar sérios danos.

Nunca superestime as suas possibilidades de reação. Assuma sempre uma posição segura no trabalho e mantenha sempre o equilíbrio em qualquer momento. Uma posição de trabalho segura e uma correta posição do corpo, permitem controlar melhor a máquina em situações inesperadas.

Vista sempre roupa apropriada. Nunca utilize roupas largas, nem pulseiras nem correntes no pescoço. Mantenha os cabelos, roupas e luvas longe das partes em movimento da máquina. Roupas abertas e largas, pulseiras, correntes no pescoço e cabelos compridos podem ser agarrados pelas peças em movimento.

Conservação e correta utilização das máquinas elétricas

Não sobrecarregue a máquina. Utilize para o seu trabalho exclusivamente a máquina explicitamente prevista para o caso.

Trabalhando com uma máquina apropriada, é possível trabalhar confortavelmente e em segurança no âmbito da potência indicada.

Nunca utilize uma máquina com um interruptor defeituoso.

Uma máquina com o interruptor estragado é perigosa e deve ser consertada.

Retire sempre a ficha da tomada e/ou remova a bateria recarregável antes de efetuar qualquer operação de afinação na máquina, substituir acessórios ou guardar a máquina no fim do trabalho. Esta precaução evitará que a ferramenta elétrica possa ser posta involuntariamente a funcionar.

Quando as ferramentas elétricas não são utilizadas, guarde-as fora do alcance das crianças.

Não permita que pessoas que não estejam habituadas a utilizar a ferramenta ou que não tenham lido estas instruções, utilizem a ferramenta.

As ferramentas elétricas são máquinas perigosas quando utilizadas por pessoas inexperientes.

Efetue a manutenção da ferramenta elétrica com a devida diligência. Certifique-se que as partes móveis da máquina funcionem perfeitamente, que não emperrem e que não haja peças partidas ou danificadas que possam limitar o funcionamento da ferramenta elétrica. As peças danificadas devem ser consertadas antes da sua utilização. Muitos acidentes têm como causa, a manutenção insuficiente de ferramentas elétricas.

Utilize a ferramenta elétrica, os acessórios opcionais, os instrumentos para aplicações específicas, etc. respeitando sempre estas instruções.

Assim sendo, considere sempre as condições de trabalho e a tarefa a ser executada.

A utilização de ferramentas elétricas para fins diferentes dos permitidos, pode levar a situações perigosas.

Conservação e correta utilização de ferramentas com baterias recarregáveis

Carregue a bateria só e exclusivamente nos dispositivos de recarga recomendados pelo fabricante.

Há perigo de incêndio se um carregador for utilizado para recarregar baterias de tipo diferente das baterias para as quais foi projetado.

Utilize só e exclusivamente as baterias recarregáveis previstas explicitamente para aquela ferramenta elétrica.

O uso de baterias recarregáveis de tipo diferente pode provocar lesões e incêndios.

Não aproxime baterias que não estão a ser utilizadas a cliques, moedas, chaves, pregos, parafusos ou outros objetos metálicos pequenos que possam criar ponte de contato. Um eventual curto-circuito entre os contatos da bateria pode causar queimaduras ou incêndio.

Se a bateria recarregável for usada de forma incorreta, poderá perder líquido. Evite o contato com este líquido. No caso de contato acidental, lave abundantemente com água. Se o líquido entrar em contato com os olhos, consulte imediatamente um médico.

O líquido que sai da bateria recarregável pode causar irritações na pele ou queimaduras.

Assistência

A ferramenta elétrica deve ser consertada só e exclusivamente por pessoal especializado e utilizando apenas peças sobresselentes originais.

Desta forma o funcionamento seguro da ferramenta elétrica fica garantido.

INSTRUÇÕES DE SEGURANÇA ESPECÍFICA PARA A MÁQUINA DE CINTAR

Proteção dos olhos e das mãos

A máquina de cintar deve ser utilizada apenas por um único operador. Durante a utilização das cintas para embalar, é indispensável utilizar óculos de proteção com resguardos laterais. Ignorar esta norma pode provocar feridas perigosas aos olhos e graves danos à vista. Além disso, é obrigatório utilizar luvas de proteção para as mãos, pois a cinta, nalgumas situações, pode provocar cortes.

Proteção dos ouvidos

É obrigatório utilizar auriculares anti-ruído.

Proteção do corpo

É obrigatório utilizar sapatos de segurança antiderrapantes com ponta reforçada e vestário de trabalho apropriado.

Corte das cintas esticadas

As cintas sob tensão devem ser cortadas exclusivamente com tesouras apropriadas.

A utilização de outros objetos para cortar a cinta, como por ex. faca, tenaz, pode ser perigoso. É indispensável respeitar as distâncias de segurança e certificar-se que não hajam pessoas no raio de ação da máquina, uma vez que depois do corte, a cinta pode escapar rapidamente.

Perigo provocado por um fecho imperfeito

É fundamental controlar que o fecho seja fiável. Um fecho mal feito é certamente pouco fiável, põe em risco não só a mercadoria embalada mas também a pessoa que manuseia a mercadoria. Uma vez que a responsabilidade de um fecho perfeito é sua, aconselhamos que aprenda as regras para controlar o fecho indicadas no seguinte manual.

Desenrolamento da cinta

A cinta pode ser desenrolada mediante um aparelho apropriado. A cinta nunca deve ser enrolada de novo.

Utilização da embalagem para fins diferentes

É rigorosamente proibido erguer, pendurar ou puxar a caixa das mercadorias embaladas de modo a evitar perigosos acidentes.

Perigo de ruptura da cinta durante o ciclo de cintagem

Uma errada utilização, um tensionamento demasiado forte, uma cinta inadequada, uma embalagem com demasiados ângulos ou pacotes mal dispostos durante a fase de estiramento, podem provocar um afrouxamento imprevisto da cinta ou a ruptura da mesma.

Nestes casos, as conseqüências podem ser várias:

- queda das embalagens
- perda de equilíbrio
- retorno imprevisto da cinta com perigo de provocar feridas ou de danificar outras mercadorias.

Quando utilizar a máquina, escolha sempre uma posição estável e equilibrada. Delimite o espaço à volta da posição de trabalho mantendo uma adequada distância de segurança. Certifique-se que mais nenhuma pessoa se encontre na zona delimitada antes de proceder à utilização da máquina.

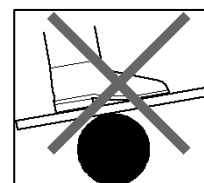

Bateria recarregável

- Evite que se possa ligar acidentalmente.
- Antes de introduzir uma bateria recarregável, certifique-se que o interruptor se encontre na posição "Off". Podem-se verificar acidentes se a ferramenta elétrica for transportada com o dedo no interruptor ou se a bateria for introduzida na ferramenta elétrica com o interruptor na posição "On".
- Não abra a bateria. Há o risco de um curto-circuito.
- Proteja a bateria recarregável do calor demasiado forte, por ex. mesmo de contínuas radiações solares e do fogo. Há um concreto perigo de explosão!
- Não provoque um curto-circuito na bateria recarregável. Há um concreto perigo de explosão!
- Em certas situações de utilização ou de temperaturas extremas, as baterias recarregáveis podem apresentar fugas.
- Se a bateria recarregável apresentar fugas, evite o contato com a pele ou com os olhos. O líquido da bateria recarregável é corrosivo e pode causar queimaduras químicas dos tecidos. Se o líquido entrar em contato com a pele, lave imediatamente com água e sabão e, sucessivamente, com sumo de limão ou com vinagre. Se o líquido entrar em contato com os olhos, lave-os durante pelo menos 10 minutos com água e consulte imediatamente um médico.
- Não sobrecarregue as baterias. No caso de defeitos ou rupturas do invólucro, substitua e não recarregue as baterias danificadas.
- Não disperse as baterias esgotadas no ambiente. A eliminação das baterias esgotadas ou defeituosas deve ser feita no pleno respeito das vigentes disposições de lei.

SÍMBOLOS

	Antes de pôr a máquina a funcionar, leia o manual de instruções		
	ATENÇÃO!		Utilize luvas de proteção
	Como introduzir e retirar a cinta		Utilize sapatos com a ponta reforçada
	Tensionamento da cinta		Utilize auriculares anti-ruído
	Soldadura da cinta		Utilize óculos de proteção com resguardos laterais

Utilização e conservação do manual de instruções

O presente manual de instruções é dirigido ao utilizador da máquina, ao proprietário, ao encarregado da manutenção, ao responsável pela limpeza e ao técnico reparador.

ABSTENHA-SE DE QUALQUER OUTRA UTILIZAÇÃO NÃO INDICADA NESTE MANUAL!

- O manual serve para indicar a utilização do aparelho prevista nas hipóteses do projeto e segundo as suas características técnicas.
- A máquina é destinada para um uso profissional pelo que o manual de instruções nunca poderá substituir uma adequada experiência do utilizador.
- O presente manual é parte integrante da máquina e deve ser conservado para futuras referências até ao desmantelamento da máquina.
- em caso de perda ou deterioração, o utilizador pode requerer um novo manual ao construtor indicando a referência da série, tipo e ano de construção colocados na chapa aplicada na máquina.
- O construtor reserva-se o direito de atualizar a produção e o manual em qualquer momento sem nenhuma obrigação de atualizar as máquinas e os manuais anteriores.
- O utilizador pode contactar em qualquer momento o fabricante para solicitar ulteriores informações sobre a correta utilização da máquina.
- O construtor não responde por eventuais responsabilidades no caso de:
 - uso impróprio da máquina;
 - graves faltas na manutenção prevista;
 - intervenções ou alterações da máquina não autorizadas pelo construtor;
 - desrespeito total ou parcial das instruções;
 - eventos excepcionais.

Utilização conforme as normas

A máquina do presente manual está destinada, como de projeto, exclusivamente à cintagem de embalagens com cintas de plástico (polipropileno ou poliéster). Qualquer outra utilização não está prevista.

DADOS TÉCNICOS

Informações sobre ruídos e vibrações

Valores medidos em conformidade com a norma EN 415-8 Appendix A. O nível de pressão acústica estimado A da máquina é equivalente a (L_{pA}) 85.35 dB(A). O nível de ruído durante o trabalho pode ultrapassar os (L_{WA}) 96.33 dB(A). Utilize proteções auriculares!

Valores totais de oscilações (soma vetorial em três direções) medidos em conformidade com a norma EN 60745-1:

Valor de emissão oscilações $ah < 4.94 \text{ m/s}^2$. O nível de vibrações indicado nestas instruções foi medido seguindo um procedimento de medição em conformidade com a norma EN 60745-1 e pode ser utilizado para comparar os aparelhos. O mesmo também é utilizado para uma avaliação temporária da solicitação das vibrações. O nível de vibrações indicado representa as principais utilizações do aparelho. Se o aparelho for utilizado para outras aplicações, com acessórios diferentes ou com manutenção insuficiente, o nível de vibrações pode ser diferente. Isto pode aumentar sensivelmente a solicitação das vibrações durante todo o período de trabalho. Para uma exata avaliação da solicitação das vibrações seria necessário considerar também o tempo em que o aparelho está desligado ou está ligado, mas não está a ser efetivamente utilizado. Isto pode reduzir claramente a solicitação das vibrações durante todo o período de trabalho. Adote medidas de segurança suplementares para proteger o operador contra o efeito das vibrações, como por ex.: manutenção do aparelho e dos acessórios, mãos quentes, organização do trabalho.

Tabela características tecnica

	GT SMART
Comprimento	mm 330
Largura	mm 105
Altura	mm 165
Qualidade da cinta	PP / PET
Tipo de fecho	POR FRICÇÃO
Eficiência da soldadura	75-85% DA CARGA DE RUPTURA DA CINTA UTILIZADA
Tipo de embalagem	REDONDO (DIÂMETRO MÍNIMO 700 mm.)
Largura da cinta	9 ÷ 16 mm.
Espessura da cinta	0.5 ÷ 1.05 mm
Tensão máx.	1.800 N / 170 Kg.
Máx. velocidade de tensão	14 m/min
Ciclos por carga	140 ÷ 170
Tempo de recarga	22 min.
Bateria	BATT.14V - 1,5 Ah BL1430 SANYO
Carregador	Carregador de baterias AKKU POWER 220 V - EUROPE
Peso com bateria	Kg. 3.6

TABELA MODELO

Modelo	Código	Largura da cinta
GT SMART	C159990810Z	9 - 16 mm.
GT SMART + Carregador	C159990812Z	9 - 16 mm.

INSTRUÇÕES PARA O USO

Para utilizar a máquina, é necessário que o operador domine as instruções de utilização.

Colocação em funcionamento

O utilizador da máquina de cintar deve ler as instruções deste fascículo e deve compreender bem a sua correta utilização.

Antes de utilizar o aparelho, leia atentamente a tabela características técnicas que segue de modo a conhecer perfeitamente as qualidades e os limites da máquina de cintar que está prestes a utilizar. Utilizar de modo impróprio o aparelho, esticar excessivamente a cinta e/ou utilizar cintas inadequadas, também para o tipo e conformação do objeto a embalar (arestas vivas, temperaturas elevadas, etc.) podem provocar sérias contusões ao operador e danos ao objeto devido a imprevistas quedas ou ruptura das cintas.

Principais componentes de controle

- Botão de tensionamento (fig. 1 – 1.1)
- Botão de soldadura (fig. 1 – 1.2)
- Alavanca de abertura (fig. 1 – 1.3)
- Painel de controle (fig. 3)

Ligação

Insira a bateria como indicado na (fig. 2) A ligação da máquina ocorre com uma das três ações indicadas abaixo:

- Pressão do botão de tensionamento (1.1)
- Pressão do botão de soldadura (1.2)
- Elevação da alavanca de abertura da máquina (1.3)

Descrição do painel de controle da máquina

O painel de controle é formado por um display de 3 algarismos (fig. 3 – letras A, B, C), 2 leds (fig. 3 - letras E, F) e dois botões de comando (fig. 3 - letras G, H). O primeiro valor do display (fig. 3 – letra A) indica a força de tensionamento configurada numa escala de 1 a 9. O segundo valor do display (fig. 3 – letra B) indica o tempo de soldadura configurado numa escala de 1 a 9. O terceiro valor (fig. 3 – letra C) indica a carga residual da bateria numa escala de 1 a 9. Os 2 leds luminosos permitem 2 diferentes modos operacionais de funcionamento da máquina. Para maiores informações, veja o parágrafo "Ajustes do modo operacional".

Os dois botões servem para visualizar o menu de ajustes e modificar o modo operacional e os valores de tensionamento e soldadura.

Ajustes do modo operacional

A máquina pode funcionar em 2 modalidades principais:

- **Manual** (fig.3 - 3.1) – consiste na velocidade de estiramento superior e tempo de aceleração mais breve com conseqüente aumento da força de tração. O estiramento "Manual" é aconselhado nos casos em que muito dificilmente a embalagem pode ser danificada. O estiramento "Manual" é particularmente indicado para cintas de espessura média e/ou cintas de PET.
- **Manual Soft** (fig.3 – 3.2) – consiste na velocidade de estiramento inferior e tempo de aceleração mais longo com conseqüente redução da força de tração. O estiramento soft é aconselhado nos casos em que a embalagem pode ser facilmente danificada e/ou é requerida uma baixa força de tensão. O estiramento "Manual Soft" é particularmente indicado para cintas de espessura baixa e/ou cintas de PP.

Tabela valores de tensionamento indicativos

	Cinta	1	2	3	4	5	6	7	8	9
Tensionamento normal (N)	PET	650	800	1000	1200	1350	1500	1600	1700	1800
Tensionamento soft (N)	PP	240	380	480	570	670	750	850	900	1000

Tabela tempos de soldadura

	1	2	3	4	5	6	7	8	9
Tempo (seg.)	0,6	0,9	1,2	1,5	1,8	2,1	2,4	2,7	3

Ajustes

Para entrar no menu dos ajustes, pressione contemporaneamente os botões "SET" (fig. 3 – letra G) e "+/-" (fig.3 - letra H).

A configuração do modo operacional corrente começa a piscar. Use o botão pulsante "+/-"(fig.3 - letra H) para modificar o ajuste do modo operacional entre as 2 possíveis combinações. Para passar ao ajuste do valor de tensionamento, pressione o botão "SET" (fig. 3 – letra G). O valor do tensionamento começa a piscar. Use o botão "+/-"(fig.3 - letra H) para configurar o valor desejado. Para passar ao ajuste do valor do tempo de soldadura, pressione o botão "SET" (fig. 3 – letra G). O valor do tempo de soldadura começa a piscar. Use o botão "+/-"(fig.3 - letra H) para configurar o valor desejado. Para sair do menu de ajuste, e salvar os valores configurados, pressione em qualquer momento o botão de tensionamento ou o botão de soldadura ou levante a alavanca de abertura. Para sair sem salvar as configurações, deixe inativo o painel de controle por mais de 10 segundos.

Ciclo de cintagem

ATENÇÃO! Nunca pressione o botão de tensionamento ou o botão de soldadura sem ter inserido a cinta primeiro.

Se a máquina trabalhar sem a cinta, o rolo de tração e os pés de soldadura podem-se danificar.

Para um uso correto da máquina de cintar, proceda da seguinte forma:

Preparação da cinta. Envolver o pacote a ser embalado com a cinta (fig. 4) segurando a extremidade da cinta com a mão esquerda e sobrepondo a cinta segurada com a mão direita.

Introdução da cinta na máquina de cintar. Abra a máquina de cintar levantando com a mão direita a alça da mesma (fig.5). Ao mesmo tempo, introduza com a mão esquerda as duas cintas bem alinhadas. Solte as cintas controlando que ambas estejam dispostas corretamente.

Avio do ciclo de cintagem. Coloque-se de lado para evitar eventuais golpes de chicote no caso de excessivo estiramento e conseqüente rutura da cinta.

O estiramento da cinta processa-se acionando o botão de estiramento (fig.6). Deixando de carregar no botão de estiramento, a máquina para. Para obter a força de estiramento programada, mantenha carregado o botão de estiramento até à completa recuperação da cinta em excesso e a conseqüente paragem do motor.

ATENÇÃO! Uma força de tensionamento excessiva pode causar a ruptura da cinta. A ruptura da cinta pode provocar graves danos às pessoas.

Soldadura da cinta. Para acionar o ciclo de soldadura, carregue no respetivo botão ver (fig.7).

O ciclo de soldadura também prevê o corte da cinta em excesso.

Desbloqueio e extração da máquina. Aguarde o arrefecimento da soldadura antes de extrair a máquina. A contagem regressiva no display e um sinal acústico indicará o fim do tempo de arrefecimento. Uma extração antecipada pode causar uma excessiva perda de força do tensionamento ou a ruptura da cinta com graves perigos para o utilizador.

Levante a alavanca de desbloqueio (1.3) e remova a máquina do plano de cintagem rodando a parte posterior da mesma para a direita (fig. 8).

Controle da soldadura

O controle da soldadura é muito importante para a segurança.

Soldadura correta (fig.9-A) – toda a área está bem soldada, sem excessivas perdas de material derretido aos lados.

Tempo de soldadura longo (fig.9-B), errado, o material derretido transborda de forma excessiva aos lados da área de soldadura. A retenção da soldadura é insuficiente. Reduzir o tempo de soldadura.

Tempo de soldadura curto (fig.9-C), errado, a área de soldadura está soldada só parcialmente. A retenção é insuficiente. Aumentar o tempo de soldadura.

ATENÇÃO! Cortar e refazer eventuais cintagens soldadas de forma errada. A eventual ruptura da cinta na parte da soldadura pode causar sérios danos. Testar, periodicamente, a efetiva retenção da soldadura com equipamentos adequados (por exemplo, enviando amostras soldadas para que sejam feitos os testes de tensão em laboratórios especializados).

Modificação da largura da cinta.

Esta máquina de cintar pode trabalhar com cintas que tenham uma largura entre os 9 e os 16 mm.

Para configurar a medida correta da cinta, proceda como indicado na fig. 14.

Funções especiais

Visualização do número de ciclos. O número de ciclos é formado por 6 algarismos visualizados em duas telas, três de cada vez, da esquerda para a direita. Mantenha pressionado o botão "+/-" por mais de 3 segundos. Serão visualizados os três primeiros algarismos. Para visualizar o segundo grupo de três algarismos, pressione o botão "+/-". Pressione novamente o botão "+/-" para sair. O número total de ciclos pode ser utilizado para planificar a manutenção ordinária ou extraordinária da máquina.

Leitura versão software Remover a bateria. Mantenha pressionado o botão de soldadura e contemporaneamente introduza a bateria. No display aparecerá a versão de software composta por 3 algarismos. Solte o botão de soldadura para sair.

Bloquear o painel de controle Remover a bateria. Mantenha pressionados os botões de tensionamento (1.1) e soldadura (1.2) e introduza a bateria. Um sinal acústico indica o bloqueio do painel de controle. O mesmo sinal será emitido cada vez que forem pressionados os botões no painel de controle. Para desbloquear, repita o mesmo procedimento.

Manutenção

ATENÇÃO! ANTES DE QUALQUER INTERVENÇÃO NO APARELHO TIRE A ALIMENTAÇÃO ELÉTRICA.

A manutenção e as reparações devem ser efetuadas exclusivamente por pessoal treinado. Quando necessário, enviar a máquina de cintar (dentro da sua embalagem original) ao centro de assistência técnica mais próximo.

Limpeza quotidiana. Elimine eventuais resíduos de cinta do rolo de tração e do grupo de soldadura utilizando o ar comprimido. Não é necessário abrir a máquina. **ATENÇÃO! Usar os óculos de proteção.**

Substituição do rolo de tração (fig.10).

Remover a bateria da máquina.

Soltar os 2 parafusos de fixação (fig. 10-A) do cárter "B" do lado esquerdo da máquina. Desmontar o cárter "B".

Soltar os 3 parafusos (fig. 10-C) remover o flange externo "D" e a chumaceira "E". Substituir o rolo "X" e se for necessário, lubrificar com graxa de sabão de lítio com densidade 00. Para remontar a máquina, repita as operações descritas na ordem inversa. Use Loctite 243 para bloquear os parafusos.

Substituição da lâmina de corte e placa oscilante (fig. 11)

Soltar os 2 parafusos de fixação (fig. 11-A) do cárter "B" do lado esquerdo da máquina. Desmontar o cárter "B".

Lâmina de corte: Desparafusar o parafuso "C" (fig. 11-C), remover a anilha "D" e substituir a cisalha "Z". Preste atenção à posição da mola "E".

Chapa de soldadura: Solte os 2 parafusos "F" (fig. 11), remova a guia "G", remova o perno "H" e substitua a chapa "W".

Substituição das placas de contraste (fig. 12)

Para substituir as placas de contraste do rolo, solte os parafusos "A" e introduza novamente as placas "Y". Use Loctite 243 para bloquear os parafusos.

Tabela dos erros

Código erro	Descrição	Solução
E01	Erro do sensor de corrente	Contatar a assistência
E02	Erro de tensionamento	Contatar a assistência
E03	Não utilizado	-
E04	Não utilizado	-
E05	Erro de fim-de-curso motor passo-passo	Remover o cárter, verificar a mola azul e o contato de fim-de-curso.
E06	Contato motor passo-passo fechado	Levantar a alavanca de abertura
E07	Frenagem de emergência durante o ciclo automático	Levantar a alavanca de abertura
E08	Erro de soldadura	Controlar a ligação dos cabos do motor
E09	Erro de soldadura	Controlar carregamento da mola azul, carregar a bateria.
E10	Rotação irregular do motor	Contatar a assistência
E11	Abertura do prensor durante a soldadura	Verificar a espessura da cinta
E12	Elevação da alavanca durante a soldadura	Levantar a alavanca de abertura
E13	Erro de memória	Contatar a assistência
E14	Contato alavanca de abertura fechado.	Controlar a alavanca de abertura
E15	Bateria descarregada	Carregar a bateria
E16	Erro durante a verificação do driver motor	Contatar a assistência
E17	Erro durante a verificação do driver motor	Contatar a assistência
E18	Erro de sobretensão	Deixar arrefecer a máquina.
E20	Erro de sobretensão	Deixar arrefecer a máquina.

RECARGA DA BATERIA

Para carregar a bateria, é preciso prestar muita atenção ao introduzi-la no respectivo espaço do carregador de baterias. (fig. 13)

ELIMINAÇÃO



Embalagens, ferramentas eléctricas e acessórios que já não são utilizados, devem ser enviados para uma reciclagem que respeite o ambiente.

Só para os Países da CE: Não deite as ferramentas eléctricas inutilizadas no lixo doméstico!

De acordo com a norma da directiva 2012/19/UE relativa aos resíduos de equipamentos eléctricos e electrónicos (REEE) e com a actuação da transposição para o direito nacional, as ferramentas eléctricas que já não são utilizadas devem ser separadamente recolhidas e enviadas para uma reciclagem ecológica.

As baterias exaustas ou que não funcionam, devem ser separadas do utensílio e transportadas para os centros de recolha dedicados em conformidade com a directiva 2006/66 CE.

Baterias recarregáveis/Baterias:

Li-Ion: Iões de Lítio

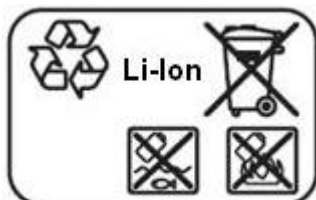

Não deite as baterias exaustas nos resíduos domésticos, no fogo ou na água.

As baterias exaustas devem ser recolhidas, recicladas ou eliminadas no pleno respeito das exigências de protecção do ambiente.

GARANTIA

Condições gerais de garantia

Qualquer máquina fornecida pela nossa empresa, é garantida por 12 meses a partir da data de envio indicada no guia de acompanhamento. A nossa empresa, durante todo o período coberto da garantia, compromete-se em substituir gratuitamente todas as peças que apresentem defeitos devidos ao material de construção ou de laboração que os tornem inapropriados para o uso a que foram preparados, a inapelável juízo dos nossos técnicos. Para a avaliação de cada tipo de defeito e das suas causas, o aparelho deve ser remetido à nossa sede de:

SIAT spa - Columbia Division - M.J. MAILLIS GROUP
Via G. Puecher, 22 - 22078 Turate (CO) – ITÁLIA

As partes que necessitam de reparação ou que devem ser substituídas, devem ser enviadas à nossa sede ao cuidado do cliente; a restituição processa-se nas mesmas condições. Os aparelhos não estão cobertos com a garantia se os nossos técnicos apurarem graves faltas de manutenção ou usos impróprios que não correspondam às nossas indicações. Permanecem excluídas da garantia todas as partes que por uso ou normal desgaste estão sujeitas a deterioração.

A SIAT spa não efectuará nenhum tipo de intervenção nas máquinas que não apresentem o número de matrícula gravado durante a fabricação e indicado nos documentos anexados com o acto de venda e que tenha sido intencionalmente modificado ou removido.

Podręcznik obsługi i konserwacji

Dziękujemy Państwu za obdarzenie nas zaufaniem zakupując naszą taśmiarkę. Jesteśmy przekonani, że wraz z upływem czasu będziecie mieli okazję docenienia jakości naszego produktu. Prosimy o uważne przeczytanie niniejszego podręcznika w celu zapoznania się z prawidłową obsługą urządzenia w zgodności z podstawowymi zasadami bezpieczeństwa.

Ogólne przepisy bezpieczeństwa dla elektronarzędzi

Należy przeczytać wszystkie wskazówki i przepisy. Błędy w przestrzeganiu poniższych wskazówek mogą spowodować porażenie prądem, pożar i/lub ciężkie obrażenia ciała.

Należy starannie przechowywać wszystkie przepisy i wskazówki bezpieczeństwa dla dalszego zastosowania.

Użyte w poniższym tekście pojęcie „elektronarzędzie” odnosi się do elektronarzędzi zasilanych energią elektryczną z sieci (z przewodem zasilającym) i do elektronarzędzi zasilanych akumulatorami (bez przewodu zasilającego).

Bezpieczeństwo miejsca pracy

Stanowisko pracy należy utrzymywać w czystości i dobrze oświetlone. Nieporządek w miejscu pracy lub nieoświetlona przestrzeń robocza mogą być przyczyną wypadków.

Nie należy pracować tym elektronarzędziem w otoczeniu zagrożonym wybuchem, w którym znajdują się np. łatwopalne ciecze, gazy lub pyły. Podczas pracy elektronarzędziem wytwarzają się iskry, które mogą spowodować zapłon.

Podczas użytkowania urządzenia zwrócić uwagę na to, aby dzieci i inne osoby postronne znajdowały się w bezpiecznej odległości. Odwrócenie uwagi może spowodować utratę kontroli nad narzędziem.

Bezpieczeństwo elektryczne

Wtyczka elektronarzędzia musi pasować do gniazda. Nie wolno zmieniać wtyczki w jakikolwiek sposób. Nie wolno używać wtyków adapterowych w przypadku elektronarzędzi z uzziemieniem ochronnym. Niezmienione wtyczki i pasujące gniazda zmniejszają ryzyko porażenia prądem.

Należy unikać kontaktu z uziemionymi powierzchniami jak rury, grzejniki, piece i lodówki. Ryzyko porażenia prądem jest większe, gdy ciało użytkownika jest uziemione.

Urządzenie należy zabezpieczyć przed deszczem i wilgocią. Przedostanie się wody do elektronarzędzia podwyższa ryzyko porażenia prądem.

Nigdy nie należy używać przewodu do innych czynności. Nigdy nie należy nosić elektronarzędzia, trzymając je za przewód, ani używać przewodu do zawieszenia urządzenia; nie wolno też wyciągać wtyczki z gniazdka pociągając za przewód. Przewód należy chronić przed wysokimi temperaturami, należy go trzymać z dala od oleju, ostrych krawędzi lub ruchomych części urządzenia. Uszkodzone lub splątane przewody zwiększają ryzyko porażenia prądem.

Bezpieczeństwo osób

Podczas pracy z elektronarzędziem należy zachować ostrożność, każdą czynność wykonywać uważnie i z rozumą. Nie należy używać elektronarzędzia, gdy jest się zmęczonym lub będąc pod wpływem narkotyków, alkoholu lub leków. Moment nieuwagi przy użyciu elektronarzędzia może stać się przyczyną poważnych urazów ciała.

Należy nosić osobiste wyposażenie ochronne i zawsze okulary ochronne. Noszenie osobistego wyposażenia ochronnego – maski przeciwpyłowej, obuwia z podeszwami przeciwpoślizgowymi, kasku ochronnego lub środków ochrony słuchu (w zależności od rodzaju i zastosowania elektronarzędzia) – zmniejsza ryzyko obrażeń ciała.

Należy unikać niezamierzonego uruchomienia narzędzia. Przed włożeniem wtyczki do gniazdko i/lub podłączeniem do akumulatora, a także przed podniesieniem lub przeniesieniem elektronarzędzia, należy upewnić się, że elektronarzędzie jest wyłączone. Trzymanie palca na wyłączniku podczas przenoszenia elektronarzędzia lub podłączenie do prądu włączonego narzędzia, może stać się przyczyną wypadków.

Przed włączeniem elektronarzędzia, należy usunąć narzędzia nastawcze lub klucze. Narzędzie lub klucz, znajdujący się w ruchomych częściach urządzenia mogą doprowadzić do obrażeń ciała.

Należy unikać nienaturalnych pozycji przy pracy. Należy dbać o stabilną pozycję przy pracy i zachowanie równowagi. W ten sposób możliwa będzie lepsza kontrola elektronarzędzia w nieprzewidzianych sytuacjach.

Należy nosić odpowiednie ubranie. Nie należy nosić luźnego ubrania ani biżuterii. Włosy, ubranie i rękawice należy trzymać z daleka od ruchomych części. Luźne ubranie, biżuteria lub długie włosy mogą zostać wciągnięte przez ruchome części.

Elektronarzędzia, osprzęt, narzędzia pomocnicze itd. należy używać zgodnie z niniejszymi zaleceniami. Uwzględnić należy przy tym warunki i rodzaj wykonywanej pracy. Niezgodne z przeznaczeniem użycie elektronarzędzia może doprowadzić do niebezpiecznych sytuacji.

Prawidłowa obsługa i eksploatacja elektronarzędzi

Nie należy przeciążać urządzenia. Do pracy używać należy elektronarzędzia, które są do tego przewidziane. Odpowiednio dobranym elektronarzędziem pracuje się w danym zakresie wydajności lepiej i bezpieczniej.

Nie należy używać elektronarzędzia, którego włącznik/wyłącznik jest uszkodzony. Elektronarzędzie, którego nie można włączyć lub wyłączyć jest niebezpieczne i musi zostać naprawione.

Przed regulacją urządzenia, wymianą osprzętu lub po zaprzestaniu pracy narzędziem, należy wyciągnąć wtyczkę z gniazda i/lub usunąć akumulator. Ten środek ostrożności zapobiega niezamierzonemu włączeniu się elektronarzędzia.

Nieużywane elektronarzędzia należy przechowywać w miejscu niedostępnym dla dzieci. Nie należy udostępniać narzędzia osobom, które go nie znają lub nie przeczytały niniejszych przepisów. Używane przez niedoświadczonych osoby elektronarzędzia są niebezpieczne.

Konieczna jest należyta konserwacja elektronarzędzia. Należy kontrolować, czy ruchome części urządzenia działają bez zarzutu i nie są zablokowane, czy części nie są pęknięte lub uszkodzone w taki sposób, który miałby wpływ na prawidłowe działanie elektronarzędzia. Uszkodzone części należy przed użyciem urządzenia oddać do naprawy. Wiele wypadków spowodowanych jest przez niewłaściwą konserwację elektronarzędzi.

Prawidłowa obsługa i eksploatacja narzędzi akumulatorowych

Akumulatory należy ładować tylko w ładowarkach, zalecanych przez producenta. W przypadku użycia ładowarki, przystosowanej do ładowania określonego rodzaju akumulatorów, w sposób niezgodny z przeznaczeniem, istnieje niebezpieczeństwo pożaru.

W elektronarzędziach można używać jedynie przewidzianych do tego celu akumulatorów. Użycie innych akumulatorów może spowodować obrażenia ciała i zagrożenie pożarem.

Nieużywany akumulator należy trzymać z dala od spinaczy, monet, kluczy, gwoździ, śrub lub innych małych przedmiotów metalowych, które mogłyby spowodować zmostkowanie styków. Zwarcie pomiędzy stykami akumulatora może spowodować oparzenia lub pożar.

Przy niewłaściwym użyciu możliwe jest wydostanie się elektrolitu z akumulatora. Należy unikać kontaktu z nim, a w przypadku niezamierzonego zetknięcia się z elektrolitem, należy umyć dane miejsce ciała wodą. Jeżeli ciecz dostała się do oczu, należy dodatkowo skonsultować się z lekarzem. Elektrolit może doprowadzić do podrażnienia skóry lub oparzeń.

Serwis

Naprawę elektronarzędzia należy zlecić jedynie wykwalifikowanemu fachowcowi i przy użyciu oryginalnych części zamiennych. To gwarantuje, że bezpieczeństwo urządzenia zostanie zachowane.

INSTRUKCJE BEZPIECZEŃSTWA ODNOŚĄCE SIĘ DO TAŚMIARKI

Ochrona oczu i rąk

Taśmiarka może być obsługiwana wyłącznie przez jednego operatora. Podczas używania taśm do pakowania, konieczne jest stosowanie okularów ochronnych z bocznymi osłonami. Nieprzestrzeganie tej normy może spowodować poważne poranienie oczu oraz uszkodzenie wzroku. Ponadto obowiązkiem jest stosowanie rękawic ochronnych, ponieważ taśma w niektórych sytuacjach może być tnąca.

Ochrona słuchu

Obowiązkowo stosować słuchawki dźwiękochłonne.

Ochrona ciała

Obowiązkowo stosować buty ochronne ze wzmocnionym czubkiem oraz odpowiednią odzież roboczą.

Cięcie naciągniętych taśm

Cięcie naprężonych taśm można wykonać wyłącznie z zastosowaniem odpowiednich nożyc.

Zastosowanie innych przyrządów do cięcia taśmy, jak na przykład noże, obcęg może być niebezpieczne. Należy koniecznie zachować odpowiednie odległości bezpieczeństwa oraz upewnić się czy w promieniu działania maszyny nie występują żadne osoby, ponieważ po ucięciu taśma może szybko wymknąć się.

Niebezpieczeństwo spowodowane nieprawidłowym zamknięciem

Konieczne jest sprawdzenie czy zamknięcie zostało wykonane prawidłowo. Nieprawidłowe zamknięcie jest niepewne, stanowi zagrożenie nie tylko dla opakowywanego towaru, ale przede wszystkim dla osób, które przy nim pracują. Ponieważ odpowiedzialność za prawidłowo dokonane zamknięcie ponosi użytkownik, zalecamy dokładne zapoznanie się z zasadami kontroli zamknięcia podanymi w niniejszym podręczniku.

Rozwijanie taśmy

Taśma może być rozwijana wyłącznie za pomocą odpowiedniego urządzenia. Taśma nieużywana musi być z powrotem nawinięta.

Użycie opakowania do innych celów

Absolutny zakaz podnoszenia, wieszania lub ciągnięcia opakowania z opakowanym towarem w celu uniknięcia niebezpiecznych wypadków.

Niebezpieczeństwo zerwania taśmy podczas cyklu taśmowania

Błędne użycie, zbyt duże naprężenie, nieodpowiedni typ taśmy, paczka z ostrymi krawędziami lub paczki źle ułożone podczas fazy naprężania, mogą spowodować niespodziewane poluzowanie taśmy lub jej zerwanie.

W takim wypadku, mogą wystąpić następujące konsekwencje:

- upadek paczek
- utrata równowagi
- nagły powrót taśmy z niebezpieczeństwem spowodowania obrażeń lub zniszczenia innego towaru.

Ustawcie się zawsze w stabilnej i zrównoważonej pozycji podczas używania maszyny. Odgrodzić przestrzeń naokoło stanowiska pracy zachowując odpowiednią odległość bezpieczeństwa. Upewnić się czy żadna z osób nie znajduje się w odgradzonej strefie przed przystąpieniem do używania maszyny.

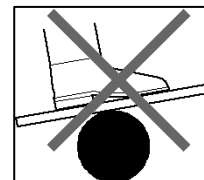

Akumulator

- Należy zapobiegać niezamierzonemu uruchomieniu elektronarzędzia. Przed podłączeniem elektronarzędzia do akumulatora upewnić się, że włącznik/wyłącznik znajduje się w „wyłączonej” pozycji. Trzymanie palca na włączniku/wyłączniku podczas przenoszenia elektronarzędzia lub wkładanie akumulatora do załączonego elektronarzędzia, może stać się przyczyną wypadków.
- Nie otwierać akumulatora. Istnieje niebezpieczeństwo zwarcia. Akumulator należy chronić przed wysokimi temperaturami, np. nie wystawiać na stałe promieniowanie słoneczne i trzymać z dala od ognia. Istnieje niebezpieczeństwo wybuchu.
- Nie należy doprowadzać do zwarcia akumulatora. Istnieje niebezpieczeństwo wybuchu.
- W przypadku ekstremalnych warunków pracy lub ekstremalnie wysokiej lub niskiej temperatury, może ucierpieć szczelność akumulatorów. W przypadku nieszczelnego akumulatora, należy unikać kontaktu ze skórą lub oczami. Elektrolit jest substancją żrącą i może spowodować chemiczne oparzenia tkanki. W razie zetknięcia się z elektrolitem należy natychmiast umyć dane miejsce ciała wodą z mydłem, a następnie przetrzeć sokiem cytrynowym lub octem. Jeżeli ciecz dostała się do oczu, należy przepłukiwać oczy wodą przez co najmniej 10 minut, a następnie skonsultować się z lekarzem.
- Nie ładować nadmiernie akumulatorów. W przypadku defektów lub zerwania powłoki, wymienić i nie ładować uszkodzonych akumulatorów.
- Nie pozostawiać wyczerpanych akumulatorów w środowisku. Likwidacja wyczerpanych lub uszkodzonych akumulatorów musi odbywać się w zgodności z rozporządzeniami obowiązującego prawa.

SYMBOLE

	Przed uruchomieniem przeczytać instrukcję obsługi		
	UWAGA !		Stosować rękawice ochronne
	Nakładanie i wyciąganie taśmiarki		Stosować buty ze wzmocnionym czubkiem
	Naprężanie taśmy		Stosować słuchawki dźwiękochłonne
	Zgrzewanie taśmy		Stosować okulary ochronne z osłonami bocznymi

Korzystanie z podręcznika obsługi i jego przechowywanie

Niniejszy podręcznik obsługi jest skierowany do użytkownika maszyny, właściciela, konserwatora, pracownika od czyszczenia oraz technika od napraw.

NIE STOSOWAĆ URZĄDZENIA DO CELÓW INNYCH NIŻ TE WSKAZANE W NINIEJSZYM PODRĘCZNIKU!

- Podręcznik zawiera wskazówki odnośnie obsługi urządzenia ustalone w oparciu o założenia projektu i według jej charakterystyki technicznej.
- Maszyna jest przeznaczona do zastosowania profesjonalnego, w związku z tym podręcznik obsługi nie może nigdy zastępować doświadczenia użytkownika.
- Niniejszy podręcznik stanowi integralną część urządzenia i musi być przechowywany do przyszłych konsultacji aż do momentu likwidacji maszyny.
- W przypadku zgubienia lub uszkodzenia, użytkownik może zgłosić się do producenta o dostarczenie nowego podręcznika, podając numer fabryczny, typ i rok produkcji znajdujące się na tabliczce znamionowej przymocowanej do maszyny.
- Producent zastrzega sobie prawo do zaktualizowania produkcji i podręcznika w każdej chwili bez żadnego obowiązku aktualizowania urządzeń i poprzednich podręczników.
- Użytkownik może skontaktować w każdej chwili z producentem w celu uzyskania dodatkowych informacji na temat prawidłowej obsługi maszyny.
- Producent nie bierze na siebie żadnej odpowiedzialności w przypadku:
 - nieprawidłowego używania maszyny
 - braku przeprowadzenia ustalonej konserwacji
 - interwencji lub modyfikacji urządzenia bez upoważnienia producenta
 - nieprzestrzegania instrukcji w całości lub częściowo
 - szczególnych wypadków

Użycie zgodne z normami

Urządzenie będące przedmiotem niniejszego podręcznika jest przeznaczone, według projektu, wyłącznie do taśmowania paczek za pomocą plastikowych taśm (polipropylen lub poliester). Każde inne zastosowanie nie jest przewidziane.

DANE TECHNICZNE

Informacja na temat hałasu i wibracji

Wartości pomiarowe wyznaczone zgodnie z EN 60745-1. Mierzony wg skali A poziom ciśnienia akustycznego, emitowanego przez urządzenie wynosi standardowo (L_{pA}) 85.35 dB(A). Poziom hałasu na stanowisku pracy może przekroczyć (L_{WA}) 96.33 dB(A). Stosować środki ochrony słuchu!

Wartości łączne drgań (suma wektorowa dla trzech składowych kierunkowych) wyznaczone została zgodnie z normą EN 60745-1:

Wkręcanie: wartość emisji drgań $a_h < 4.94 \text{ m/s}^2$. Podany w niniejszej instrukcji poziom drgań pomierzony został zgodnie z określoną przez normę EN 60745-1 procedurą pomiarową i może zostać użyty do porównywania elektronarzędzi. Można go też użyć do wstępnej oceny ekspozycji na drgania. Podany poziom drgań jest reprezentatywny dla podstawowych zastosowań elektronarzędzia. Jeżeli elektronarzędzie użyte zostanie do innych zastosowań lub z innymi narzędziami roboczymi, a także jeśli nie będzie wystarczająco konserwowane, poziom drgań może odbiegać od podanego. Podane powyżej przyczyny mogą spowodować podwyższenie ekspozycji na drgania podczas całego czasu pracy. Aby dokładnie ocenić ekspozycję na drgania, trzeba wziąć pod uwagę także okresy, gdy urządzenie jest wyłączone, lub gdy jest wprowadzanie włączony, ale nie jest używane do pracy. W ten sposób łączna (obliczana na pełny wymiar czasu pracy) ekspozycja na drgania może okazać się znacznie niższa. Należy wprowadzić dodatkowe środki bezpieczeństwa, mające na celu ochronę operatora przed skutkami ekspozycji na drgania, np.: Konserwacja elektronarzędzia i narzędzi roboczych, zabezpieczenie odpowiedniej temperatury rąk, ustalenie kolejności operacji roboczych.

Tabela charakterystyki technicznej

	GT SMART
Długość	350 mm
Szerokość	130 mm
Wysokość	165 mm
Jakość taśmy	PP / PET
Typ zamknięcia	WIBRACYJNE
Skuteczność zgrzewania	75-85% OBCIĄŻENIA ZERWANIA UŻYTEJ TAŚMY
Typ szyjki	OKRĄGŁY (MINIMALNA ŚREDNICA 700 mm)
Szerokość taśmy	9 ÷ 16 mm.
Grubość taśmy	0.5 ÷ 1.05 mm
Max naprężenie	1.800 N / 170 Kg.
Max prędkość naprężania	14 m/min
Cykle na obciążenie	140 ÷ 170
Czas ładowania	22 min.
Akumulator	BATT. 14V - 1,5 Ah BL1430 SANYO
Ładowarka	Ładowarka AKKU POWER 220 V - EUROPE
Ciężar z akumulatorem	Kg. 3.6

TABLICA MODEL

Model	Kod	Szerokość taśmy
GT SMART	C159990810Z	9 - 16 mm.
GT SMART + Ładowarka	C159990812Z	9 - 16 mm.

INSTRUKCJE OBSŁUGI

Operator obsługujący urządzenie musi zaznajomić się z instrukcjami obsługi.

Wprowadzenie do użytku

Użytkownik taśmiarki musi przeczytać instrukcje zawarte w niniejszym podręczniku i musi odpowiednio zrozumieć jej prawidłową obsługę. Przed przystąpieniem do użycia urządzenia przeczytać uważnie tabelę z charakterystyką techniczną, który zawiera wszystkie informacje odnoszące się do jakości i granic taśmiarki.

Nieprawidłowe używanie urządzenia, nadmierne naprężanie taśmy i/lub stosowanie niewłaściwego typu taśmy, również nieodpowiedniej do rodzaju i kształtu przedmiotu przeznaczonego do opakowania (ostre krawędzie, nadmierna temperatura itp.) mogą spowodować obrażenia operatora jak i uszkodzenie przedmiotu z powodu nagłego osiadania lub zrywania taśm.

Główne komponenty sterowania

- Przycisk naciągu (rys. 1 – 1.1)
- Przycisk zgrzewania (rys. 1 – 1.2)
- Dźwignia otwierająca (rys. 1 – 1.3)
- Tablica kontrolna (rys. 3)

Włączenie

Włożyć akumulator w sposób przedstawiony na rys.2. Maszynę można włączyć według jednego z poniższych sposobów:

- nacisnąć przycisk naciągu (1.1)
- nacisnąć przycisk zgrzewania (1.2)
- podnieść dźwignię otwierającą maszyny (1.3)

Opis tablicy kontrolnej maszyny

Tablica kontrolna składa się z 3-cyfrowego wyświetlacza (rys.3 - lit. A, B, C), 2 diod LED (rys.3 – lit. E, F) i dwóch przycisków kontrolnych (rys.3 – lit. G, H).

Pierwsza cyfra wyświetlacza (rys.3 – lit. A) wskazuje siłę naciągu ustawioną w skali 1-9. Druga cyfra wyświetlacza (rys.3 – lit. B) wskazuje czas zgrzewania ustawiony w skali 1-9. Trzecia cyfra (rys.3 – lit. C) wskazuje resztkowy stan załadowania akumulatora w skali 1-9.

Dwa diody LED pozwalają na rozróżnienie 2 odmiennych trybów operatywnych pracy maszyny. W celu uzyskania dodatkowych informacji odnieść się do "Ustawienia trybu pracy".

Dwa przyciski służą do przesuwania się po menu ustawień i zmodyfikowania trybu pracy oraz wartości naciągu i zgrzewania.

Ustawienie trybu pracy

Można wyróżnić 2 główne tryby pracy ustawienia maszyny.

- **Manual** (rys.3 - 3.1) – polega na zwiększonej prędkości naciągu oraz krótszego czasu przyspieszenia z jednoczesnym zwiększeniem siły rozciągającej. Naciąg "Manual" jest zalecany tam, gdzie istnieje ryzyko łatwego uszkodzenia paczki.
Naciąg "Manual" nadaje się szczególnie do taśm o średniej grubości i/lub taśm z PET.
- **Manual Soft** (rys.3 - 3.2) – polega na zmniejszonej prędkości naciągu oraz dłuższego czasu przyspieszenia z jednoczesnym zmniejszeniem siły rozciągającej. Naciąg soft jest zalecany tam, gdzie istnieje ryzyko łatwego uszkodzenia paczki i/lub gdzie jest wymagana niska siła rozciągająca.
Naciąg "Manual Soft" nadaje się szczególnie do taśm o małej grubości i/lub taśm z PP.

Tabela przybliżonych wartości naciągu

	Taśmy	1	2	3	4	5	6	7	8	9
Naciąg zwykły (N)	PET	650	800	1000	1200	1350	1500	1600	1700	1800
Naciąg "soft" (N)	PP	240	380	480	570	670	750	850	900	1000

Tabela czasu zgrzewania

	1	2	3	4	5	6	7	8	9
Czas (sek.)	0,6	0,9	1,2	1,5	1,8	2,1	2,4	2,7	3

Ustawienie

W celu wejścia do menu ustawiania nacisnąć jednocześnie przyciski "SET" (rys.3 – lit. G) oraz "+/-" (rys.3 - lit. H).

Ustawienie bieżącego trybu pracy zaczyna migać. Posłużyć się przyciskiem "+/-"(rys.3 - lit. H) w celu zmiany ustawienia trybu pracy wybierając jedną wśród 2 możliwych kombinacji. W celu przejścia do ustawienia wartości naciągu nacisnąć przycisk "SET" (rys.3 – lit. G). Cyfra naciągu zaczyna migać. Użyć przycisków "+/-"(rys.3 - lit. H) w celu ustawienia wymaganej wartości. W celu przejścia do ustawienia wartości czasu zgrzewania nacisnąć przycisk "SET" (rys.3 – lit. G). Cyfra czasu zgrzewania zaczyna migać. Użyć przycisków "+/-"(rys.3 - lit. H) w celu ustawienia wymaganej wartości. W celu wyjścia z menu ustawiania i zapisania ustawionych wartości, w dowolnej chwili nacisnąć na przycisk naciągu lub przycisk zgrzewania lub podnieść dźwignię otwierającą. W celu wyjścia bez zapisania zmian, pozostawić nieaktywną tablicę kontrolną przez ponad 10 sekund.

Cykl taśmowania

UWAGA ! Nigdy nie wciskać przycisku naprężania ani przycisku zgrzewania bez założonej taśmy.

Jeżeli maszyna pracuje bez taśmy, rolka ciągnąca i nożyki zgrzewające mogą ulec uszkodzeniu.

W celu prawidłowego użycia taśmiarki, należy postępować w następujący sposób:

Przygotowanie taśmy. Owinąć paczkę do opakowania taśmą (rys.4), przytrzymując końcówkę taśmy lewą ręką i zakładając taśmę prawą ręką.

Włączenie taśmiarki. Otworzyć taśmiarkę podnosząc prawą ręką jej uchwyt (rys.5). W międzyczasie założyć lewą ręką dwie odpowiednio wyrównane taśmy. Puścić uchwyt sprawdzając czy obie taśmy są prawidłowo ułożone.

Włączenie cyklu taśmowania. Ustawić się z boku w celu uniknięcia ewentualnych odrzutów w przypadku nadmiernego naciągu i w następstwie zerwania taśmy.

Naprężenie taśmy wykonuje się za pomocą przycisku naciągu (rys.6). Po zwolnieniu przycisku naciągu maszyna zatrzymuje się. Aby uzyskać ustawioną siłę naciągu, nacisnąć i przytrzymać przycisk aż do kompletnego odzysku nadmiaru taśmy i w efekcie zatrzymania silnika.

UWAGA ! Nadmierna siła naciągu może spowodować zerwanie taśmy. Zerwanie taśmy może spowodować poważne obrażenia pracowników.

Zgrzewanie taśmy. W celu uruchomienia cyklu zgrzewania nacisnąć na właściwy przycisk (rys.7).

Cykl zgrzewania zakłada również ucięcie nadmiaru taśmy.

Odblokowanie i wyciągnięcie maszyny. Poczekać na ochłodzenie zgrzewania przed wyciągnięciem maszyny. Odczytanie na wyświetlaczu oraz sygnał dźwiękowy sygnalizują zakończenie czasu chłodzenia. Wcześniejsze wyciągnięcie maszyny może spowodować nadmierną utratę siły naciągu lub zerwanie taśmy powodując poważne zagrożenie dla użytkownika.

Podnieść dźwignię odblokowującą (1.3) i usunąć maszynę ze stołu taśmowania obracając jej tylną część w prawo (rys.8).

Kontrola zgrzewania

Kontrola zgrzewania jest niezwykle ważna dla zachowania bezpieczeństwa.

Prawidłowe zgrzewanie (rys.9-A) – cała strefa odpowiednio zgrzana, bez nadmiernych wypływek roztopionego materiału po bokach.

Długi czas zgrzewania (rys.9-B), błędny, roztopiony materiał wychodzi nadmierne z boków strefy zgrzewania. Szczelność zgrzewu jest niedostateczna. Zmniejszyć czas zgrzewania.

Krótki czas zgrzewania (rys.9-C), błędny, strefa zgrzewania jest częściowo spojona. Szczelność jest niedostateczna. Zwiększyć czas zgrzewania.

UWAGA ! Uciąć i ponownie wykonać ewentualne taśmowanie z błędnym zgrzewem. Ewentualne zerwanie taśmy w punkcie zgrzewu może spowodować poważne szkody.

Przetestować okresowo uszczelnienie zgrzewu za pomocą odpowiednich przyrządów (na przykład wysyłając do wyspecjalizowanych laboratoriów spojone próbki w celu przetestowania naciągu).

Zmiana szerokości taśmy.

Niniejsza taśmiarka może pracować z taśmami o szerokości zawierającej się między 9 a 16 mm.

W celu ustawienia prawidłowego wymiaru taśmy, postępować w sposób wskazany na rys. 14.

Funkcje specjalne

Wyświetlanie ilości cykli. Ilość cykli składa się z 6 cyfr wyświetlonych w dwóch ramkach, po trzy jednorazowo, od lewej do prawej strony. Trzymać wciśnięty przycisk "+/-" przez ponad 3 sekundy. Zostaną wyświetlone pierwsze trzy cyfry. W celu wyświetlenia następujących trzech cyfr, nacisnąć na klawisz "+/-". Nacisnąć ponownie na klawisz "+/-" w celu wyjścia. Ogólna ilość cykli może być użyta do zaplanowania konserwacji zwykłej i ponadprogramowej maszyny.

Odczyt wersji programu Wyciągnąć akumulator. Trzymać wciśnięty przycisk zgrzewania i jednocześnie włożyć akumulator. Na wyświetlaczu pokazuje się wersja programu składająca się z 3 cyfr. Puścić przycisk zgrzewania w celu wyjścia.

Blokada tablicy kontrolnej Wyciągnąć akumulator. Trzymać wciśnięte przyciski naciągu (1.1) i zgrzewania (1.2) i włożyć akumulator. Sygnał dźwiękowy wskazuje zablokowanie tablicy kontrolnej. Ten sam sygnał włącza się za każdym razem, gdy naciska się na przyciski na tablicy kontrolnej. W celu odblokowania powtórzyć tę samą procedurę.

Konserwacja

UWAGA ! PRZED WYKONANIEM WSZELKIEGO TYPU INTERWENCJI NA URZĄDZENIU. ODŁĄCZYĆ GO OD ZASILANIA

Konserwacja i naprawy mogą być wykonywane wyłącznie przez przeszkolonych pracowników. W razie konieczności, wysłać taśmiarkę, w oryginalnym opakowaniu, do najbliższego serwisu technicznego.

Czyszczenie codzienne. Usunąć ewentualne resztki taśmy z rolki ciągnącej i z zespołu zgrzewania używając sprężonego powietrza. Nie jest konieczne otwarcie urządzenia. UWAGA ! Stosować okulary ochronne.

Wymiana rolki ciągnącej (rys. 10). Wyciągnąć akumulator maszyny.

Wykręcić 2 śruby mocujące (rys.10-A) obudowy "B" z lewej strony maszyny. Wymontować obudowę "B".

Wykręcić 3 śruby (rys.10.C), usunąć kołnierz zewnętrzny "D" i łożysko "E". Wymienić rolę "X" i w razie konieczności nasmarować smarem litowym o gęstości 00. W celu ponownego zmontowania maszyny powtórzyć opisane operacje w odwrotnej kolejności. Użyć Loctite 243 w celu zablokowania śrub.

Wymiana noża tnącego i płytki oscylującej (rys. 11)

Wykręcić 2 śruby mocujące (rys.11-A) obudowy "B" z lewej strony maszyny. Wymontować obudowę "B".

Ostrze tnące: Wykręcić śrubę "C" (rys. 11-C), usunąć tuleję "D" i wymienić nożyce "Z". Uważać na pozycję sprężyny "E"

Płytka zgrzewająca: Wykręcić 2 śruby "F" (rys.11), ściągnąć prowadnicę "G", usunąć czop "H" i wymienić płytkę "W".

Wymiana płytek kontrastowych (rys. 12)

W celu wymiany płytek kontrastowych rolki, wykręcić śruby "A" i założyć nowe płytki "Y". Użyć Loctite 243 w celu zablokowania śrub.

Tabela błędów

Kod błędu	Opis	Sposób postępowania
E01	Błąd czujnika prądu	Skontaktować się z serwisem
E02	Błąd naprężenia	Skontaktować się z serwisem
E03	Nieużywany	-
E04	Nieużywany	-
E05	Błąd ogranicznika silnika skokowego.	Ściągnąć obudowę, sprawdzić niebieską sprężynę i styk ogranicznika
E06	Styk silnika skokowego zamknięty	Podnieść dźwignię otwierającą
E07	Hamowanie awaryjne podczas cyklu automatycznego	Podnieść dźwignię otwierającą
E08	Błąd zgrzewania	Sprawdzić podłączenie kabli silnika
E09	Błąd zgrzewania	Sprawdzić naprężenie niebieskiej sprężyny, naładować akumulator
E10	Nieregularne obracanie silnika	Skontaktować się z serwisem
E11	Otwarcie dociskacza podczas zgrzewania	Sprawdzić grubość taśmy
E12	Podnoszenie dźwigni podczas zgrzewania	Podnieść dźwignię otwierającą
E13	Błąd pamięci	Skontaktować się z serwisem
E14	Styk dźwigni otwierającej zamknięty.	Sprawdzić dźwignię otwierającą
E15	Akumulator wyladowany	Naładować akumulator
E16	Błąd podczas sprawdzania drivera silnika	Skontaktować się z serwisem
E17	Błąd podczas sprawdzania drivera silnika	Skontaktować się z serwisem
E18	Błąd przegrzania	Poczekać na ochłodzenie maszyny
E20	Błąd przegrzania	Poczekać na ochłodzenie maszyny

ŁADOWANIE AKUMULATORA

W celu naładowania akumulatora należy uważać, aby włożyć ją prawidłowo do obsady ładowarki akumulatora. (rys. 13)

USUWANIE ODPADÓW



Elektronarzędzia, osprzęt i opakowanie należy poddać utylizacji zgodnie z obowiązującymi zasadami ochrony środowiska. **Tylko dla państw należących do UE:** Nie należy wyrzucać elektronarzędzi do odpadów domowych! Zgodnie z europejską wytyczną 2012/19/UE o starych, zużytych narzędziach elektrycznych i elektronicznych i jej stosowania w prawie krajowym, wyeliminowane, niezdadne do użycia elektronarzędzia należy zbierać osobno i doprowadzić do ponownego użytkowania zgodnego z zasadami ochrony środowiska.

Wyczerpane bądź niesprawne akumulatory muszą być odseparowane od urządzenia i przekazane do zakładu gospodarowania odpadami w oparciu o wytyczne dyrektywy 2006/66 WE

Akumulatory/Baterie:

Li-Ion: litowo-jonowy

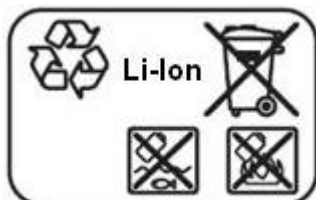

Akumulatorów/akumulatora nie należy wyrzucać do odpadów domowych, nie wolno ich wrzucać do ognia lub do wody. Akumulatory/baterie należy zbierać, oddać do ponownej przeróbki lub usunąć w sposób zgodny z zasadami ochrony środowiska.

GWARANCJA

Ogólne warunki gwarancji

Każda maszyna dostarczona przez naszą firmę ma gwarancję na okres 12 miesięcy począwszy od daty spedycji wskazanej na świadectwie załadowania. Nasza firma, podczas całego okresu objętego gwarancją, zobowiązuje się do bezpłatnej wymiany wszystkich części z defektami, wynikające z materiału konstrukcyjnego lub obróbki, które to uniemożliwiają użycie urządzenia do celów, dla których zostało wyprodukowane, w następstwie niepodważalnej oceny naszych techników. W przypadku wszelkiego typu usterek lub ich przyczyn, urządzenie należy wysłać do siedziby naszej firmy:

SIAT spa - Columbia Division - M.J. MAILLIS GROUP
Via G. Puecher, 22 - 22078 Turate (CO) - WŁOCHY

Za wysłanie do naszej firmy części przeznaczonych do naprawy lub wymiany jest odpowiedzialny klient, który ponosi wszelkie koszty i ryzyko związane z wysyłką; zwrot odbywa się na tych samych warunkach. Urządzenia nie będą objęte gwarancją, w przypadku, gdy z oceny naszych techników wyniknie, że usterki powstały wskutek braku przeprowadzenia konserwacji lub nieprawidłowego zgodnie z instrukcjami używania urządzenia. Gwarancją nie są objęte wszystkie części, które ulegają zwykłemu zużyciu lub zniszczeniu.

SIAT spa nie wykona żadnego typu interwencji, na urządzeniach nie posiadających numeru fabrycznego wygrawerowanego w fazie produkcji i podanego w dokumentach załączonych do umowy sprzedaży lub w przypadku, gdy został on celowo zmodyfikowany lub usunięty.

Használati és karbantartási útmutató

Köszönjük, hogy megtisztelt bennünket bizalmával és megvásárolta a pántológépünket. Biztosak vagyunk benne, hogy idővel értékelné fogja a termékünket, és meg lesz elégedve a minőségével. Kérjük, figyelmesen olvassa el ezt az útmutatót, mely azért készült, hogy tájékoztassa Önt a gép helyes, és az alapvető biztonsági előírásoknak megfelelő használatáról.

Általános biztonsági előírások az elektromos kéziszerszámokhoz

Olvassa el az összes biztonsági figyelmeztetést és előírást. A következőkben leírt előírások betartásának elmulasztása áramütésekhez, tűzhez és/vagy súlyos testi sérülésekhez vezethet.

Kérjük a későbbi használatra gondosan őrizze meg ezeket az előírásokat.

Az alább alkalmazott „elektromos kéziszerszám” fogalom a hálózati elektromos kéziszerszámokat (hálózati csatlakozó kábellel) és az akkumulátoros elektromos kéziszerszámokat (hálózati csatlakozó kábel nélkül) foglalja magában.

Munkahelyi biztonság

Tartsa tisztán és jól megvilágított állapotban a munkahelyét. A rendtelenség és a megvilágítatlan munkaterület balesetekhez vezethet.

Ne dolgozzon a berendezéssel olyan robbanásveszélyes környezetben, ahol éghető folyadékok, gázok vagy porok vannak. Az elektromos kéziszerszámok szikrákat keltenek, amelyek a port vagy a gőzöket meggyújthatják.

Tartsa távol a gyerekeket és az idegen személyeket a munkahelytől, ha az elektromos kéziszerszámot használja. Ha elvonják a figyelmét, elvesztheti az uralmát a berendezés felett.

Elektromos biztonsági előírások

A készülék csatlakozó dugójának bele kell illeszkednie a dugaszolóaljzatba. A csatlakozó dugót semmilyen módon sem szabad megváltoztatni.

Védőföldeléssel ellátott készülékekkel kapcsolatban ne használjon csatlakozó adaptert.

A változtatás nélküli csatlakozó dugók és a megfelelő dugaszoló aljzatok csökkentik az áramütés kockázatát.

Kerülje el a földelt felületek, mint például csövek, fűtőtestek, kályhák és hűtőgépek megérintését. Az áramütési veszély megnövekszik, ha a teste le van földelve.

Tartsa távol az elektromos kéziszerszámot az esőtől vagy nedvességtől. Ha víz hatol be egy elektromos kéziszerszámba, ez megnöveli az áramütés veszélyét.

Ne használja a kábelt a rendeltetésétől eltérő célokra, vagyis a szerszámot soha ne hordozza vagy akassza fel a kábelnél fogva, és sohase húzza ki a hálózati csatlakozó dugót a kábelnél fogva. Tartsa távol a kábelt hőforrásoktól, olajtól, éles élektől és sarkaktól és mozgó gépalkatrészekről. Egy megrongálódott vagy csomókkal teletel kábel megnöveli az áramütés veszélyét.

Személyi biztonság

Munka közben mindig figyeljen, ügyeljen arra, amit csinál és meggondoltan dolgozzon az elektromos kéziszerszámmal. Ha fáradt, ha kábítószerek vagy alkohol hatása alatt áll, vagy orvosságokat vett be, ne használja a berendezést. Egy pillanatnyi figyelmetlenség a szerszám használata közben komoly sérülésekhez vezethet.

Viseljen személyi védőfelszerelést és mindig viseljen védőszemüveget. A személyi védőfelszerelések, mint porvédő álarc, csúszásbiztos védőcipő, védősapka és fülvédő használata az elektromos kéziszerszám használata jellegének megfelelően csökkenti a személyi sérülések kockázatát.

Kerülje el a készülék akaratlan üzembe helyezését. Győződjön meg arról, hogy az elektromos kéziszerszám ki van kapcsolva, mielőtt bedugná a csatlakozó dugót a dugaszolóaljzatba, csatlakoztatná az akkumulátor-csomagot, és mielőtt felvenné és vinni kezdené az elektromos kéziszerszámot.

Ha az elektromos kéziszerszám felemelése közben az újjat a kapcsolón tartja, vagy ha a készüléket bekapcsolt állapotban csatlakoztatja az áramforráshoz, ez balesetekhez vezethet.

Az elektromos kéziszerszám bekapcsolása előtt okvetlenül távolítsa el a beállítószerszámokat vagy csavarkulcsokat. Az elektromos kéziszerszám forgó részeiben felejtett beállítószerszám vagy csavarkulcs sérüléseket okozhat.

Ne becsülje túl önmagát. Kerülje el a normálistól eltérő testtartást, ügyeljen arra, hogy mindig biztosan álljon és az egyensúlyát megtartsa. Így az elektromos kéziszerszám felett váratlan helyzetekben is jobban tud uralkodni.

Viseljen megfelelő ruhát. Ne viseljen bő ruhát vagy ékszereket. Tartsa távol a haját, a ruháját és a kesztyűjét a mozgó részekről. A bő ruhát, az ékszereket és a hosszú hajat a mozgó alkatrészek magukkal rántathatják.

Az elektromos kéziszerszámok gondos kezelése és használata

Ne terhelje túl a berendezést. A munkájához csak az arra szolgáló elektromos kéziszerszámot használja. Egy alkalmas elektromos kéziszerszámmal a megadott teljesítménytartományon belül jobban és biztonságosabban lehet dolgozni.

Ne használjon olyan elektromos kéziszerszámot, amelynek a kapcsolója elromlott. Egy olyan elektromos kéziszerszám, amelyet nem lehet sem be-, sem kikapcsolni, veszélyes és meg kell javíttatni.

Húzza ki a csatlakozó dugót a dugaszolóaljzattól és/vagy az akkumulátor-csomagot az elektromos kéziszerszámból, mielőtt az elektromos kéziszerszámon beállítási munkákat végez, tartozékokat cserél vagy a szerszámot tárolásra elteszi. Ez az elővigyázatossági intézkedés meggátolja a szerszám akaratlan üzembe helyezését.

A használaton kívüli elektromos kéziszerszámokat olyan helyen tárolja, ahol azokhoz gyerekek nem férhetnek hozzá. Ne hagyja, hogy olyan személyek használják az elektromos kéziszerszámot, akik nem ismerik a szerszámot, vagy nem olvasták el ezt az útmutatót. Az elektromos kéziszerszámok veszélyesek, ha azokat gyakorlatlan személyek használják.

A készüléket gondosan ápolja. Ellenőrizze, hogy a mozgó alkatrészek kifogástalanul működnek-e, nincsenek-e beszorulva, és nincsenek-e eltörve vagy megrongálódva olyan alkatrészek, amelyek hatással lehetnek az elektromos kéziszerszám működésére. A berendezés megrongálódott részeit a készülék használata előtt javíttassa meg. Sok olyan baleset történik, amelyet az elektromos kéziszerszám nem kielégítő karbantartására lehet visszavezetni.

Az elektromos kéziszerszámokat, tartozékokat, betétszerszámokat stb. Csak ezen előírásoknak és az adott készüléktípusra vonatkozó kezelési utasításoknak megfelelően használja. Vegye figyelembe a munkafeltételeket és a kivitelezendő munka sajátosságait. Az elektromos kéziszerszám eredeti rendeltetésétől eltérő célokra való alkalmazása veszélyes helyzetekhez vezethet.

Az akkumulátoros elektromos kéziszerszámok gondos kezelése és használata

Az akkumulátort csak a gyártó által ajánlott töltőkészülékekben töltsse fel. Ha egy bizonyos akkumulátortípus feltöltésére szolgáló töltőkészülékben egy másik akkumulátort próbál feltölteni, tűz keletkezhet.

Az elektromos kéziszerszámban csak az ahhoz tartozó akkumulátort használja. Más akkumulátorok használata személyi sérüléseket és tüzet okozhat.

Tartsa távol a használaton kívüli akkumulátort bármely fémtárgytól, mint például irodai kapcsoktól, pénzérméktől, kulcsoktól, szögektől, csavaroktól és más kisméretű fémtárgyaktól, amelyek áthidalhatják az érintkezőket. Az akkumulátor érintkezői közötti rövidzárlat égési sérüléseket vagy tüzet okozhat.

Hibás alkalmazás esetén az akkumulátorból folyadék léphet ki. Kerülje el az érintkezést a folyadékkal. Ha véletlenül mégis érintkezésbe jutott az akkumulátorfolyadékkal, azonnal öblítse le vízzel az érintett felületet. Ha a folyadék a szemébe jutott, keressen fel ezen kívül egy orvost. A kilépő akkumulátorfolyadék irritációkat vagy égési bőrsérüléseket okozhat.

Szerviz-ellenőrzés

Az elektromos kéziszerszámot csak szakképzett személyzet csak eredeti pótalkatrészek felhasználásával javíthatja. Ez biztosítja, hogy az elektromos kéziszerszám biztonságos szerszám maradjon.

A PÁNTOLÓGÉPRE VONATKOZÓ BIZTONSÁGI ELŐÍRÁSOK

A szem és a kéz védelme

A pántológépet csak egy kezelő használhatja. A csomagoláshoz alkalmazott pántszalag használata során kötelező az oldalsó védőelemmel rendelkező védőszemüveg használata. Ezen előírás elhanyagolása veszélyes szemsérüléseket okozhat, és veszélyezteti a látást.

Ezenkívül kötelező védőkesztyűk viselése a kéz védelme érdekében, mivel a pántológép bizonyos körülmények között éles lehet.

A hallás védelme

Hallásvédő fülpárnák viselete kötelező.

A test védelme

Megerősített orral rendelkező munkavédelmi cipők és munkavédelmi ruházat viselete kötelező.

A feszes pántszalagok

A feszes pántszalagokat kizárólag csak megfelelő ollóval szabad elvágni.

A pántszalagok elvágásához egyéb tárgyak használata, pl. pengék, fogók, veszélyes lehet. A biztonsági távolság betartása kötelező, és győződjön meg róla, hogy a gép működési területén ne tartózkodjon senki, mivel a vágás után a pántszalag nagy sebességgel kiszabadulhat.

Egy nem megfelelő hegesztés által okozott veszély

Alapvető fontosságú a hegesztés megfelelőségének az ellenőrzése. A helytelen hegesztés mindenképpen megbízhatatlan, és nem csak a csomagolt árut veszélyezteti, hanem elsősorban az azt kezelő személyt. Mivel az Ön felelőssége az, hogy a hegesztés megfelelő legyen, javasoljuk, hogy jól ismerkedjen meg a hegesztés ellenőrzésére vonatkozó szabályokkal, melyeket ez az útmutató tartalmaz.

A pántszalag kitékerése

A pántszalagot egy megfelelő géppel kell kitékerni. A nem használt pántszalagot ismét fel kell tekerni.

A csomagolás használata egyéb célokra

Veszélyes balesetek elkerülése érdekében szigorúan tilos felemelni, fellógatni, vagy húzni a becsomagolt áruk csomagolását.

A pántszalag szakadási veszélye a pántoló ciklus alatt

Helytelen használat, túlzott feszesség, nem megfelelő pántszalag, egy nem egyenletes köteg vagy helytelenül elrendezett csomagok a feszítési fázis során hirtelen lassuláshoz vezethetnek, vagy a pántszalag szakadását okozhatják.

Ezekben az esetekben a következmények különbözőek lehetnek:

- csomagok leesése
- egyensúlyvesztés
- a pántszalag hirtelen visszacsapása, mely személyi sérülést vagy a többi áru károsodását okozhatja.

A gép használata során mindig stabil és kiegyensúlyozott helyzetben. Kerítse el a teret a munkaterület körül, és tartsa be a megfelelő biztonsági távolságot. A gép használata előtt győződjön meg róla, hogy az elkerített területen belül ne tartózkodjon senki.

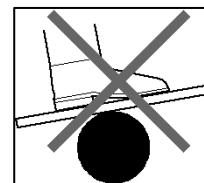

Akkumulátor

- Kerülje el a véletlen bekapcsolást. Győződjön meg róla, hogy a be-/kikapcsoló kikapcsolt helyzetben van, mielőtt behelyezne egy akkumulátort. Ha az elektromos kéziszerszámot egy ujjával a be-/kikapcsolónál fogva tartja, vagy ha bekapcsolt elektromos kéziszerszám mellett helyezi be az akkumulátort, ez balesetekhez vezethet.
- Ne nyissa fel az akkumulátort. Ekkor fennál egy rövidzárlat veszélye. Óvja meg az akkumulátort a forróságtól, például tartós napsugárzástól és a tűztől. Robbanásveszély.
- Sohase zárja rövide az akkumulátor pólusait. Robbanásveszély.
- Az akkumulátor tömítettsége különösen nagy terheléssel járó alkalmazási feltételek vagy igen magas hőmérsékletek esetén károkat szenvedhet. Egy tömítetlen akkumulátor esetén kerülje el a bőrrel vagy a szemmel való érintkezést. Az akkumulátorfolyadék maró hatású és a szövetekben kémiai úton kiváltott égéses sérüléseket okozhat. Ha a folyadék érintkezésbe került a bőrrel, azt először szappannal és vízzel, majd citromlével és ecettel mossa le. Ha a folyadék a szembe jut, azt azonnal, legalább 10 percig öblítse vízzel, majd azonnal keresen fel egy orvost.
- Ne töltse túl az akkumulátorokat. Hiba vagy sérült csomagolás esetén cserélje ki, és ne töltse újra a sérült akkumulátorokat.
- Ne dobja ki a lemerült akkumulátorokat. A lemerült vagy hibás akkumulátorok megsemmisítését az érvényben lévő törvényeknek megfelelően kell elvégezni.

SZIMBÓLUMOK

	Az első használat előtt olvassa el a használati útmutatót		
	FIGYELEM!		Használjon védőkesztyűt
	A pántológép be- és kikapcsolása		Használjon megerősített orral rendelkező munkavédelmi cipőt
	A pántszalag feszülése		Használjon hangszigetelő fülpántokat
	A pántszalag hegesztése		Használjon oldalsó védőelemmel rendelkező védőszemüveget

A használati útmutató alkalmazása és tárolása

A jelen használati útmutató a gépkezelő, a tulajdonos, a karbantartó, a tisztító és a javítással megbízott szakember számára készült.

A GÉPET NE HASZNÁLJA A JELEN ÚTMUTATÓBAN MEGJELÖLT HASZNÁLTÓL ELTÉRŐRE!

- az útmutató bemutatja gép használatát a tervezésének és a műszaki jellemzőinek megfelelően.
- a gépet professzionális használatra tervezték, ezért a használati útmutató sosem válthatja fel a megfelelő szakképzettségű felhasználót.
- a jelen útmutató a gép szerves része, és ezért hivatkozásként meg kell őrizni a gép megsemmisítéséig.
- amennyiben elveszik vagy megsérül, a felhasználó igényelhet egy új útmutatót a gyártótól. Ehhez meg kell adni a sorozatszámot, a típust és a gyártási évet, melyeket a gépre rögzített tábláról olvashatja le.
- a gyártó fenntartja magának a jogot, hogy bármikor frissítse a terméket és az útmutatót, anélkül, hogy frissítené az előző gépeket vagy útmutatókat.
- a felhasználó bármikor kapcsolatba léphet a gyártóval, hogy további információkat kérjen a gép megfelelő használatáról
- a gyártó az alábbi esetekben nem vállal semmiféle felelősséget:
 - a gép nem megfelelő használata
 - súlyos hiányosságok az előírt karbantartásra vonatkozóan
 - a gyártó által nem engedélyezett beavatkozások a gépen vagy ennek módosítása
 - az útmutatások részleges vagy teljes be nem tartása
 - kivételes esetek

Az előírásoknak megfelelő használat

A gép, melyhez jelen útmutató tartozik, a terv szerint kizárólag csak kötegek pántolására alkalmas műanyag pántszalaggal (polipropilén vagy poliészter). Bármilyen más használat eltér az előírtaktól.

MŰSZAKI ADATOK

Zaj és vibráció értékek

A mérési eredmények az EN 60745-1 szabványnak megfelelően kerültek meghatározásra. A készülék A-értékelésű tipikus hangnyomásszintje (L_{pA}) 85.35 dB(A). A munkavégzés alatti zajszint túllépheti a (L_{WA}) 96.33 dB(A). Viseljen fülvédőt!

A rezgési összérték (a három irányban mért rezgés vektorösszege) az EN 60745-1 szabványnak megfelelően került kiértékelésre:

Csavarozás: Rezgés kibocsátási érték, $a_h < 4.94 \text{ m/s}^2$. Az ezen előírásokban megadott rezgésszint az EN 60745-1 szabványban rögzített mérési módszerrel került meghatározásra és az elektromos kéziszerszámok összehasonlítására ez az érték felhasználható. Ez az érték a rezgési terhelés ideiglenes becslésére is alkalmas. A megadott rezgésszint az elektromos kéziszerszám fő alkalmazási területein való használat során fellépő érték. Ha az elektromos kéziszerszámot más alkalmazásokra, eltérő betétszerszámokkal vagy nem kielégítő karbantartás mellett használják, a rezgésszint a fenti értéktől eltérhet. Ez az egész munkaidőre vonatkozó rezgési terhelést lényegesen megnövelheti. A rezgési terhelés pontos megbecsléséhez figyelembe kell venni azokat az időszakokat is, amikor a berendezés kikapcsolt állapotban van, vagy amikor be van ugyan kapcsolva, de nem kerül ténylegesen használatra. Ez az egész munkaidőre vonatkozó rezgési terhelést lényegesen csökkentheti. Hozzon kiegészítő biztonsági intézkedéseket a kezelőnek a rezgések hatása elleni védelmére, például: Az elektromos kéziszerszám és a betétszerszámok karbantartása, a kezek melegen tartása, a munkamenetek megszervezése.

Műszaki jellemzők táblázat

	GT SMART
Hosszúság	330 mm
Szélesség	105 mm
Magasság	165 mm
Pántszalag minősége	PP / PET
A zár típusa	VIBRÁCIÓS
Hegesztés teljesítménye	A HASZNÁLT PÁNTSZALAG SZAKADÁSI TERHELÉSÉNEK A 75-85%-A
Nyak típusa	KEREK (MIN. ÁTMÉRŐ 700 mm.)
Pántszalag szélessége	9 ÷ 16 mm.
Pántszalag vastagsága	0.5 ÷ 1.05 mm
Max. feszültség	1.800 N / 170 Kg.
A feszültség max. sebessége	14 m/min
Ciklusok a töltésig	140 ÷ 170
Feltöltési idő	22 min.
Akkumulátor	BATT.14V - 1,5 Ah BL1430 SANYO
Töltő	Töltő AKKU POWER 220 V - EUROPE
Súly az akkumulátorral	Kg. 3.6

MODELL TÁBLA

Modell	Kód	Pántszalag szélessége
GT SMART	C159990810Z	9 - 16 mm.
GT SMART + Töltő	C159990812Z	9 - 16 mm.

HASZNÁLATI ÚTMUTATÓ

A gép használatához a gépkezelőnek ismernie kell a használati útmutatóban foglaltakat.

Működésbe helyezés

A pántológép kezelőjének el kell olvasnia a jelen útmutató előírásait és jól meg kell értenie a gép helyes használatát. A gép használata előtt figyelmesen olvassa el az alábbi műszaki jellemzőket tartalmazó táblázatot, hogy tökéletesen megismerje a használandó pántológép minőségét és korlátait. A gép helytelen használata, a pántszalag túlságos megfeszítése és/vagy nem megfelelő szalagok használata, a csomagolandó tárgy tulajdonságához és alakzatához képest is (kiálló sarok, magas hőmérséklet, stb.) súlyos sérüléseket okozhatnak a kezelőnek és károkat az áruban hirtelen megereszkedés vagy szalagszakadás miatt.

Főbb vezérlőelemek

- Feszítőgomb (1. ábra – 1.1)
- Hegesztőgomb (1. ábra – 1.2)
- Nyitókar (1. ábra – 1.3)
- Kezelőpanel (3. ábra)

Bekapcsolás

Az ábrának megfelelően helyezze be az elemet (2. ábra). A gépet az alábbi három mód egyikével lehet bekapcsolni:

- nyomja meg a feszítőgombot (1.1)
- nyomja meg a hegesztőgombot (1.2)
- emelje fel a gép nyitókarját (1.3)

A gép kezelőpaneljének leírása

A kezelőpanel egy 3 számjegyes kijelzőből (3. ábra - A, B, C), 2 led-ből (3. ábra – E, F) és két vezérlőgombból (3. ábra – G, H) áll.

A kijelző első számjegye (3. ábra – A) a feszítés erejét jelöli 1-től 9-ig. A kijelző második számjegye (3. ábra – B) a hegesztési időt jelöli 1-től 9-ig. A kijelző harmadik számjegye (3. ábra – C) az elem maradék töltését jelöli 1-től 9-ig.

A 2 világító led a gép 2 különböző üzemmódját teszi lehetővé. További információkért lásd az „Az üzemmód beállítása” bekezdést.

A két gomb a beállítási menüben való böngészést, és az üzemmód, a feszítési és hegesztési idő módosítását teszi lehetővé.

Az üzemmód beállítása

A gép 2 fő üzemmóddal rendelkezik.

- **Kézi** (3 - 3.1. ábra) – a felső húzás és a legrövidebb gyorsulási idő sebessége, amelynek következménye a húzóerő növekedése. „Kézi” húzás akkor javasolt, ha a csomag nem károsodik egyszerűen.
A „Kézi” húzás különösen a közepes vastagságú és/vagy PET anyagból készült pántokhoz.
- **Enyhe kézi** (3 - 3.2. ábra) – az alsó húzás és a leghosszabb gyorsulási idő sebessége, amelynek következménye a húzóerő csökkenése. Az enyhe húzás akkor javasolt, ha a csomag könnyen megsérülhet és/vagy alacsony húzóerő szükséges.
Az „Enyhe Kézi” húzás különösen a kis vastagságú és/vagy PP anyagból készült pántokhoz.

Hozzávetőleges feszítési értékek táblázata

	Pántszalag	1	2	3	4	5	6	7	8	9
Normális feszítés (N)	PET	650	800	1000	1200	1350	1500	1600	1700	1800
Mérsékelt feszítés (N)	PP	240	380	480	570	670	750	850	900	1000

Hegesztési idő táblázat

	1	2	3	4	5	6	7	8	9
Idő (mp)	0,6	0,9	1,2	1,5	1,8	2,1	2,4	2,7	3

Beállítás

A beállítások menühöz való hozzáféréshez nyomja meg egyszerre a “SET” (3. ábra – G) és a “+/-” gombot (3. ábra - H).

Az aktuális üzemmód beállítása elkezd villogni. Az üzemmód módosításához (2 lehetséges kombináció áll rendelkezésre) használja a “+/-” gombot (3. ábra - H). A feszítési érték beállításához nyomja meg a “SET” gombot (3. ábra – G). A feszítés értéke elkezd villogni. A kívánt érték beállításához használja a “+/-” gombot (3. ábra - H). A hegesztési idő értékének beállításához nyomja meg a “SET” gombot (3. ábra – G). A hegesztési idő értéke elkezd villogni. A kívánt érték beállításához használja a “+/-” gombot (3. ábra - H). A beállítási menüből való kilépéshez és a beállított értékek elmentéséhez bármelyik pillanatban nyomja meg a feszítőgombot vagy a hegesztési gombot vagy emelje fel a nyitókart. A mentés nélküli kilépéshez hagyja inaktívan a kezelőpanelt több mint 10 másodpercig.

A pántolási ciklus

FIGYELEM! Soha ne nyomja meg a feszítőgombot vagy a hegesztési gombot behelyezett pánt nélkül.

Ha a gép pánt nélkül dolgozik, a feszítőhengere és a hegesztési lábcsákák megsérülhetnek.

A pántológép megfelelő használata érdekében az alábbiaknak megfelelően járjon el:

A pánt előkészítése. Kösse át a csomagolandó terméket a pánttal (4. ábra), bal kézzel fogja meg a pánt végét, és jobb kézzel kösse át.

A pántológép behelyezése. Jobb kézzel felemelve a markolatot nyissa ki a pántológépet (5. ábra). Közben bal kézzel helyezze be a két összeillesztett pántot. Engedje el, és ügyeljen arra, hogy mindkét pánt megfelelően helyezkedjen el.

Pántolási ciklus elindítása. Helyezkedjen oldalra, hogy elkerülje a túlságos húzás miatti ostorcsapásokat és ennek következtében a pántszakadást.

A pántot a húzógombbal feszítheti meg (6. ábra) A húzógomb felengedése után a gép leáll. A beállított húzóerő eléréséhez tartsa a gombot lenyomva, amíg vissza nem nyeri teljesen a túlzott mennyiségű pántot, és a motor ezt követően le nem áll.

FIGYELEM! A túlzott feszítőerő a pánt szakadását okozhatja. A pánt szakadása súlyos személyi sérüléseket okozhat.

A pánt hegesztése. A hegesztési ciklus elindításához nyomja meg a megfelelő gombot, lásd (7. ábra).

A hegesztési ciklus a túlzott mennyiségű pánt vágását is jelenti.

A gép kioldása és kihúzása. A gép kihúzása előtt várja meg a hegesztés lehűlését. A kijelzőn visszaszámlálás és egy hangjelzés fogja jelezni a lehűlési idő végét. Ha ettől korábban távolítja el a gépet, akkor ez a húzóerő túlzott csökkenését vagy a pánt szakadását okozza, és a felhasználó súlyos sérüléseket szenvedhet.

Emelje fel a kioldókart (1.3), és távolítsa el a gépet a pántoló felületről: ehhez fordítsa a hátsó részét jobbra (8. ábra).

A hegesztés ellenőrzése

A hegesztés ellenőrzése fontos a biztonság szempontjából.

Megfelelő hegesztés (9. ábra - A) – a teljes terület hegesztése megfelelő, az oldalakon nincs túl sok felesleges anyag.

Hosszú ideig tartó hegesztés (9. ábra - B), hibás, az olvadt anyag túlságosan kifolyik a hegesztési terület oldalán. A hegesztés gyenge. Csökkentse a hegesztési időt.

Rövid ideig tartó hegesztés (9. ábra - C), hibás, a hegesztési terület csak részben van hegesztve. A hegesztés nem megfelelő. Növelje a hegesztési időt.

FIGYELEM! Vágja le és ismétlje meg a hibásan hegesztett pántok hegesztését. A hegesztésnél a pánt esetleges szakadása súlyos károkat okozhat. Megfelelő számszámokkal rendszeresen próbálja ki a hegesztés valós kötését (például tesztelés céljából küldjön hegesztett mintákat speciális laboratóriumokba).

A pánt szélességének módosítása.

A jelen pántozógép 10 és 16 mm közötti szélességgel rendelkező pántokkal működik.
A pánt megfelelő beállításához a 14. ábrán jelölteknek megfelelően járjon el.

Különleges funkciók

Ciklusszámok megjelenítése. A ciklusszám 6 számjegyből áll, melyek hármassával jelennek meg a két kijelzőn, balról jobbra. Tartsa lenyomva a "+/-" gombot 3 másodpercnél tovább. Megjelenik az első három számjegy. A másik három számjegy megjelenítéséhez nyomja meg a "+/-" gombot. A kilépéshez nyomja meg ismét a "+/-" gombot. Az összes ciklus számát a gép rendszeres és rendkívüli karbantartásának tervezésére használhatja.

Szoftververzió leolvasása Vegye ki az elemet. Tartsa lenyomva a hegesztés gombot és egyidejűleg helyezze be az elemet. A kijelzőn megjelenik a 3 számjegyből álló szoftververzió. A kilépéshez engedje fel a hegesztés gombot.

A kezelőpanel lezárása Vegye ki az elemet. Egyidejűleg tartsa lenyomva a feszítőgombot (1.1) és a hegesztés gombot (1.2) és helyezze be az elemet. Egy hangjelzés jelzi a kezelőpanel lezárását. Ugyanez a hangjelzés hallható valahányszor lenyomja a kezelőpanel gombjait.
A kioldáshoz ismétlje meg ugyanezt az eljárást.

Karbantartás

FIGYELEM! BÁRMILYEN BEAVATKOZÁS ELVÉGZÉSE ELŐTT KÖSSÉ LE A GÉPET A HÁLÓZATRÓL

A karbantartást és a javításokat csak képzett szakember végezheti el. Szükség esetén küldje el a pántológépet az eredeti csomagolásában a legközelebbi szervizbe.

Napi tisztítás. Sűrített levegő használatával távolítsa el az esetleges pántmaradékokat a húzóhengerről és a hegesztőegységről. Nincs szükség a gép kinyitására. **FIGYELEM! Viseljen védőszemüveget.**

A húzóhenger cseréje (10. ábra). Távolítsa el a gép elemét.

Hajtsa ki a gép bal oldalán a burkolat "B" 2 rögzítőcsavarját (10. ábra - A). Szerelje szét a "B" burkolatot.

Hajtsa ki a 3 csavart (10. ábra - C), távolítsa el a külső peremet "D" és a csapágyat "E". Cserélje ki a hengert "X", és szükség esetén használjon 00 sűrűségű lítiumbázisú kenőzsírt. A gép összeszereléséhez fordított sorrendben végezze el a fent leírt műveleteket. Használjon 243 Loctite csavarrögzítőt a csavarok rögzítéséhez.

A vágópenge és a lengőlemez cseréje (11. ábra)

Hajtsa ki a gép bal oldalán a burkolat "B" 2 rögzítőcsavarját (11. ábra - A). Szerelje szét a "B" burkolatot.

Vágópenge: Hajtsa ki a csavart "C" (11. ábra - C), vegye ki a perselyt "D" és cserélje ki az ollót "Z". Ügyeljen a rugó "E" helyzetére.

Hegesztőlemez: Hajtsa ki a 2 csavart "F" (11. ábra, vegye ki a sánt "G", távolítsa el a csapot "H" és cserélje ki a lemezt "W".

Az ütközőlemez cseréje (12. ábra)

Az ütközőlemezek cseréjéhez hajtsa ki a csavarokat "A" és helyezze be az új lemezeket "Y". Használjon 243 Loctite csavarrögzítőt a csavarok rögzítéséhez.

Hibák táblázata

Hibakód	Leírás	Megoldás
E01	Az áramérzékelő hibája	Hívja az ügyfélszolgálatot
E02	Feszesség hiba	Hívja az ügyfélszolgálatot
E03	Nincs használva	-
E04	Nincs használva	-
E05	Léptetőmotor végütköző hiba.	Távolítsa el a burkolatot, ellenőrizze a kék rugót és az ütköző érintkezését
E06	A léptetőmotor érintkezője zárva van	Emelje fel a nyitókart
E07	Vészfékezés az automatikus ciklus alatt	Emelje fel a nyitókart
E08	Hegesztési hiba	Ellenőrizze a motorkábelek csatlakozását
E09	Hegesztési hiba	Ellenőrizze a kék rugó terhelését, tölts fel az elemet.
E10	Szabálytalan motorfordulat	Hívja az ügyfélszolgálatot
E11	A préselő kinyílása a hegesztés során	Ellenőrizze a pánt vastagságát
E12	A kar felemelkedése a hegesztés során	Emelje fel a nyitókart
E13	Memóriahiba	Hívja az ügyfélszolgálatot
E14	Zárt nyitókar érintkezés.	Ellenőrizze a nyitókart
E15	Lemerült elem	Tölts fel az elemet
E16	Hiba a motormeghajtás ellenőrzése során	Hívja az ügyfélszolgálatot
E17	Hiba a motormeghajtás ellenőrzése során	Hívja az ügyfélszolgálatot
E18	Túlmelegedés okozta hiba	Hagyja lehűlni a gépet
E20	Túlmelegedés okozta hiba	Hagyja lehűlni a gépet

AZ AKKUMULÁTOR FELTÖLTÉSE

Az akkumulátor feltöltéséhez ügyelni kell az akkumulátor behelyezésére az akkumulátortöltő talpba. (13. ábra)

ELTÁVOLÍTÁS



Az elektromos kéziszerszámokat, a tartozékokat és a csomagolást a környezetvédelmi szempontoknak megfelelően kell újrafelhasználásra előkészíteni.

Csak az EU-tagországok számára: Ne dobja ki az elektromos kéziszerszámokat a háztartási szemétkébe!

A használt villamos és elektronikus berendezésekre vonatkozó 2012/19/UE sz. Európai Irányelvnek és ennek a megfelelő országok jogharmonizációjának megfelelően a már használhatatlan elektromos kéziszerszámokat külön össze kell gyűjteni és a környezetvédelmi szempontból megfelelő újra felhasználásra le kell adni.

A lemerült vagy nem működő akkumulátorokat külön kell választani a szerszámtól, és át kell adni az ezzel foglalkozó szelektív hulladékgyűjtő központoknak a 2006/66 EK irányelvnek megfelelően.

Akkumulátorok/elemek:

Li-Ion: Lítium-ion

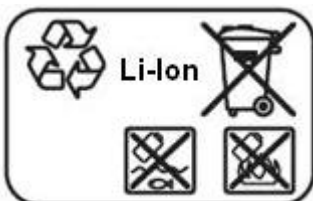

Sohase dobja ki az akkumulátorokat/elemeket a háztartási szemétkébe, tűzbe, vagy vízbe.

Az akkumulátorokat/elemeket össze kell gyűjteni, újra fel kell használni, vagy a környezetvédelmi előírásoknak megfelelően kell azokat a hulladékba eltávolítani.

GARANCIA

Általános garanciális feltételek

A vállalatunk által biztosított valamennyi gép esetén a garancia időtartama 12 hónap a kísérőlevélen megjelölt szállítási dátumtól kezdve. Vállalatunk a garancia teljes érvényességi ideje alatt ingyenesen kicserél valamennyi hibás alkatrészt (a gyártási anyag vagy a gyártási folyamat hibája miatt), melyek miatt a gép nem alkalmas a tervezetnek megfelelő használatra a szakembereink vitathatatlan véleménye alapján. A hibák elbírálása és a hibaokok kiderítése érdekében a gépet el kell küldeni a székhelyünk alábbi címére:

SIAT spa - Columbia Division - M.J. MAILLIS GROUP
Via G. Puecher, 22 - 22078 Turate (CO) - OLASZORSZÁG

A javítandó vagy cserélendő alkatrészeket el kell küldeni a székhelyünk címére az ügyfél számlájára és felelősségére. A visszaszállítás ugyanilyen feltételek mellett történik. A gépeket nem fedi garancia, amennyiben a szakembereink súlyos karbantartási mulasztásokat vagy nem megfelelő használatot állapítanak meg, melyek eltérnek a mi előírásainktól. A garancia nem érvényes azokra az alkatrészekre, melyek a normális használat során kopásnak vannak kitéve.

A SIAT spa nem végez semmiféle beavatkozást olyan gépeken, melyeken nem szerepel a gyártási szám, vagy amelyeken a gyártási számot akarattal megváltoztatták vagy eltávolították. A gyártási szám a gyártás során kerül bevésésre a gépre és tartalmazza azt az adásvételkor mellékelte dokumentáció is.

Návod k použití a údržbě

Děkujeme vám za důvěru projevenou nákupem našeho páskovacího stroje. Věříme, že během doby budete moci s uspokojením ocenit kvalitu našeho výrobku. Prosíme, abyste si pečlivě prostudovali tento návod, který je určen k tomu, aby vás vhodným způsobem informoval o správném používání v souladu se základními bezpečnostními předpoklady.

Všeobecná varovná upozornění pro elektronářadí

Čtete všechna varovná upozornění a pokyny.

Zanedbání při dodržování varovných upozornění a pokynů mohou mít za následek úder elektrickým proudem, požár a/nebo těžká poranění. Všechna varovná upozornění a pokyny do budoucna uschovejte. Ve varovných upozorněních použitý pojem „elektronářadí“ se vztahuje na elektronářadí provozované na el. síti (se síťovým kabelem) a na elektronářadí provozované na akumulátoru (bez síťového kabelu).

Bezpečnost pracovního místa

Udržujte Vaše pracovní místo čisté a dobře osvětlené. Nepořádek nebo neosvětlené pracovní oblasti mohou vést k úrazům.

S elektronářadím nepracujte v prostředí ohroženém explozí, kde se nacházejí hořlavé kapaliny, plyny nebo prach.

Elektronářadí vytváří jiskry, které mohou prach nebo páry zapálit.

Děti a jiné osoby udržujte při použití elektronářadí daleko od Vašeho pracovního místa. Při rozptýlení můžete ztratit kontrolu nad strojem.

Elektrická bezpečnost

Připojovací zástrčka elektronářadí musí lícovat se zásuvkou. Zástrčka nesmí být žádným způsobem upravena. Společně s elektronářadím s ochranným uzemněním nepoužívejte žádné adaptérové zástrčky. Neupravené zástrčky a vhodné zásuvky snižují riziko úderu elektrickým proudem.

Zabraňte kontaktu těla s uzemněnými povrchy, jako např. potrubí, topení, sporáky a chladničky.

Je-li Vaše tělo uzemněno, existuje zvýšené riziko úderu elektrickým proudem. Chraňte stroj před deštěm a vlhkem.

Vniknutí vody do elektronářadí zvyšuje nebezpečí úderu elektrickým proudem.

Dbejte na účel kabelu, nepoužívejte jej k nošení či zavěšení elektronářadí nebo k vytažení zástrčky ze zásuvky.

Udržujte kabel daleko od tepla, oleje, ostrých hran nebo pohyblivých dílů stroje.

Poškozené nebo spletené kabely zvyšují riziko úderu elektrickým proudem.

Bezpečnost osob

Buďte pozorní, dávejte pozor na to, co děláte a přistupujte k práci s elektronářadím rozumně. Nepoužívejte žádné elektronářadí pokud jste unaveni nebo pod vlivem drog, alkoholu nebo léků.

Moment nepozornosti při použití elektronářadí může vést k vážným poraněním.

Noste osobní ochranné pomůcky a vždy ochranné brýle. Nošení osobních ochranných pomůcek jako maska proti prachu, bezpečnostní obuv s protiskluzovou podrážkou, ochranná přilba nebo sluchátka, podle druhu nasazení elektronářadí, snižují riziko poranění.

Zabraňte neúmyslnému uvedení do provozu. Přesvědčte se, že je elektronářadí vypnuté dříve než jej uchopíte, poneseťe či připojíte na zdroj proudu a/nebo akumulátor. Máte-li při nošení elektronářadí prst na spínači nebo pokud stroj připojíte ke zdroji proudu zapnutý, pak to může vést k úrazům.

Než elektronářadí zapnete, odstraňte seřizovací nástroje nebo šroubováky.

Nástroj nebo klíč, který se nachází v otáčivém dílu stroje, může vést k poranění. Vyvarujte se abnormálního držení těla.

Zajistěte si bezpečný postoj a udržujte vždy rovnováhu. Tím můžete elektronářadí v neočekávaných situacích lépe kontrolovat.

Noste vhodný oděv. Nenoste žádný volný oděv nebo šperky. Vlasy, oděv a

rukavice udržujte daleko od pohybujících se dílů. Volný oděv, šperky nebo dlouhé vlasy mohou být zachyceny pohybujícími se díly.

Svědomité zacházení a používání elektronářadí

Stroj nepřetěžujte. Pro svou práci použijte k tomu určené elektronářadí. S vhodným elektronářadím budete pracovat v udané oblasti výkonu lépe a bezpečněji. Nepoužívejte žádné elektronářadí, jehož spínač je vadný. Elektronářadí, které nelze zapnout či vypnout je nebezpečné a musí se opravit.

Než provedete seřízení stroje, výměnu dílů příslušenství nebo stroj odložíte, vytáhněte zástrčku ze zásuvky a/nebo odstraňte akumulátor.

Toto preventivní opatření zabrání neúmyslnému zapnutí elektronářadí.

Uchovávejte nepoužívané elektronářadí mimo dosah dětí. Nenechte stroj používat osobám, které se strojem nejsou seznámeny nebo nečetly tyto pokyny. Elektronářadí je nebezpečné, je-li používáno nezkušenými osobami. Pečujte o elektronářadí svědomitě. Zkontrolujte, zda pohyblivé díly stroje bezvadně fungují a nevzpřichují se, zda díly nejsou zlomené nebo poškozené tak, že je omezena funkce elektronářadí.

Poškozené díly nechte před nasazením stroje opravit. Mnoho úrazů má příčinu ve špatně udržovaném elektronářadí.

Používejte elektronářadí, příslušenství, nasazovací nástroje apod. podle těchto pokynů. Respektujte přitom pracovní podmínky a prováděnou činnost.

Použití elektronářadí pro jiné než určující použití může vést k nebezpečným situacím.

Svědomité zacházení a používání akumulátorového nářadí

Akumulátory nabíjejte pouze v nabíječce, která je doporučena výrobcem.

Pro nabíječku, která je vhodná pro určitý druh akumulátorů, existuje nebezpečí požáru, je-li používána s jinými akumulátory.

Do elektronářadí používejte pouze k tomu určené akumulátory. Použití jiných akumulátorů může vést k poraněním a požárům.

Nepoužívaný akumulátor uchovávejte mimo kancelářské sponky, mince, klíče, hřebíky, šrouby nebo jiné drobné kovové předměty, které mohou způsobit přemostění kontaktů. Zkrat mezi kontakty akumulátoru může mít za následek popáleniny nebo požár.

Při špatném použití může z akumulátoru vytéci kapalina. Zabraňte kontaktu s ní. Při náhodném kontaktu opláchněte místo vodou. Pokud kapalina vnikne do očí, navštivte navíc i lékaře. Vytékající akumulátorová kapalina může způsobit podráždění pokožky nebo popáleniny.

Servis

Nechte Vaše elektronářadí opravit pouze kvalifikovaným odborným personálem a pouze s originálními náhradními díly.

Tím bude zajištěno, že bezpečnost stroje zůstane zachována.

BEZPEČNOSTNÍ POKYNY SPECIFICKÉ PRO PÁSKOVACÍ ZAŘÍZENÍ

Ochrana očí a rukou

Páskovací stroj musí používat jen jedna osoba. Během používání balicích pásků je třeba používat ochranné brýle s boční ochranou. Nedodržení tohoto předpisu může způsobit vážná zranění očí nebo závažné poškození zraku.

Navíc je třeba povinně používat ochranné rukavice, protože pásek může za určitých okolností způsobit řezná poranění.

Ochrana sluchu

Povinně používejte ochranná sluchátka.

Ochrana těla

Povinně je nošení ochranné obuvi se zesílenou špičkou a vhodného pracovního oděvu.

Rezáni napnutí pásků

Rezáni napnutých pásků je třeba provádět výhradně vhodnými nůžkami.

Používání jiných předmětů na řezání pásku jako např. čepelí, kleští, může být nebezpečné. Je třeba zachovávat potřebnou vzdálenost a zkontrolovat, zda se v pracovním prostoru zařízení nevyskytují osoby, protože po řezu se může pásek uvolnit velmi rychle.

Nebezpečí způsobené nesprávným použitím

Je nezbytné zkontrolovat, zda uzavření proběhlo správně. Nesprávné uzavření je nespolehlivé a představuje riziko nejenom pro zabalené zboží, ale především pro osobu, která s takovým zbožím manipuluje. Protože odpovědnost za provedené uzavření nesete vy, doporučujeme se řádně seznámit s pravidly kontroly uzavření uvedenými v této příručce.

Odvijení pásku

Pásek je třeba odvíjet pomocí vhodného zařízení. Nepoužitou část pásku je třeba znovu namotat.

Použití obalu na jiné účely

Je přísně zakázáno zvedat, zavěšovat nebo tahat obal zabaleného zboží, aby nedošlo ke vzniku nebezpečných nehod.

Nebezpečí prasknutí pásku během procesu páskování

Nesprávné použití, přílišné napnutí, použití nevhodného pásku, nestabilní zboží nebo špatně umístěné balíky během fáze napnutí mohou způsobit náhlé uvolnění pásku nebo jeho prasknutí.

V těchto případech může nastat několik důsledků:

- pád balíků;
- ztráta rovnováhy;
- neočekávané vrácení pásku s rizikem způsobení zranění nebo zničení jiného zboží.

Při používání zařízení vždy zaujměte stabilní a vyváženou polohu. Kolem pracovního místa vymezte příslušný prostor a zachovávejte vhodnou bezpečnostní vzdálenost. Dříve než budete pokračovat v používání zařízení zkontrolujte, zda se ve vymezeném prostoru nevyskytují další osoby.

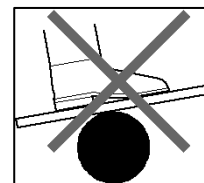

Akumulátor

- Zabraňte zapnutí nedopatřením. Přesvědčte se dříve než nasadíte akumulátor, že spínač je ve vypnuté poloze. Nošení elektronářadí s prstem na spínači nebo nasazení akumulátoru do zapnutého elektronářadí může vést k úrazům.
- Neotvírejte akumulátor. Existuje nebezpečí zkratu.
- Chraňte akumulátor před horkem, např. i před trvalým slunečním zářením a ohněm. Existuje nebezpečí exploze.
- Akumulátor nezkratujte. Existuje nebezpečí exploze.
- Za extrémních podmínek nasazení a teplotních podmínek mohou akumulátory přestat těsnit. Při netěsnícím akumulátoru zabraňte kontaktu s pokožkou nebo očima. Akumulátorová kapalina je žíravá a může způsobit chemické spálení tkáně. Přejde-li kapalina do styku s pokožkou, okamžitě ji umyjte mýdlem a vodou a poté citrónovou šťávou nebo octem. Vnikne-li kapalina do očí, minimálně 10 minut je vyplachujte vodou a neprodleně vyhledejte lékaře.
- Akumulátory nenabíjejte příliš. V případě vad nebo prasknutí obalu je vyměňte a poškozené akumulátory znovu nenabíjejte.
- Použité akumulátory nevyhazujte do přírody. Likvidace vybitých nebo poškozených akumulátorů musí probíhat v souladu s ustanoveními platného zákona.

SYMBOLY

	<i>Před uvedením do provozu si přečtěte návod k použití</i>		
	POZOR!		<i>Používejte ochranné rukavice</i>
	<i>Zasunutí a vytažení páskovacího stroje</i>		<i>Používejte boty se zpevněnou špičkou</i>
	<i>Napnutí pásku</i>		<i>Používejte ochranná sluchátka</i>
	<i>Svařování pásku</i>		<i>Používejte ochranné brýle s boční ochranou</i>

Používání a uchování návodu k použití

Tento návod k použití je určen pro uživatele zařízení, jeho vlastníka, osobu provádějící údržbu, osobu pověřenou čištěním a technika provádějícího opravy.

ZAŘÍZENÍ NEPOUŽÍVEJTE K ŽÁDNÝM JINÝM ÚČELŮM NEŽ K TĚM, KTERÉ JSOU UVEDENY V TÉTO PUBLIKACI!

- Návod slouží jako informace o předpokládaném používání zařízení v závislosti na projekčních předpokladech a jeho technických charakteristikách.
- Zařízení je určeno k profesionálnímu používání a z tohoto důvodu nemůže návod k použití nahradit vhodné zkušenosti uživatele.
- Tento návod představuje nedílnou součást samotného zařízení a je třeba ho uchovávat pro budoucí nahlédnutí až do konečné likvidace zařízení.
- V případě poškození nebo zničení si uživatel může vyžádat nový návod u výrobce s odkazem na sérii, typ a rok výroby, které jsou uvedeny na štítku umístěném na zařízení.
- Výrobce si vyhrazuje právo upravit výrobu a příručku kdykoliv bez povinnosti upravovat dříve vyrobená zařízení či dříve vydané příručky.
- Uživatel se může kdykoliv obrátit na výrobce a požádat ho o podrobnější informace o správném používání zařízení.
- Výrobce nenese žádnou odpovědnost v následujících případech:
 - nesprávné používání zařízení;
 - hrubá nedbalost při provádění předpokládané údržby;
 - zásahy do zařízení či změny na něm neschválené výrobcem;
 - úplné nebo částečné nedodržování pokynů;
 - mimořádné události.

Použití v souladu s normami

Zařízení, ke kterému je vydáván tento návod k použití, je dle projektu určeno výhradně k páskování kusového zboží plastovými pásky (z polypropylenů nebo polyesteru). Jakékoliv jiné použití je třeba považovat za nevhodné.

TECHNICKÁ DATA

Informace o hluku a vibracích

Měřené hodnoty byly zjištěny podle EN 415-8 Appendix A. Hodnocená hladina akustického tlaku A stroje činí typicky (L_{pA}) 85.35 dB(A).

Hladina hluku může při práci překročit (L_{WA}) 96.33 dB(A). **Noste ochranu sluchu!**

Celkové hodnoty vibrací (vektorový součet tří os) zjištěny podle EN 60745-1: Šroubování: hodnota emise vibrací $a_h < 4.94 \text{ m/s}^2$.

V těchto pokynech uvedená úroveň vibrací byla změřena podle měřících metod normovaných v EN 60745-1 a může být použita pro vzájemné porovnání elektronářadí. Hodí se i pro předběžný odhad zatížení vibracemi. Uvedená úroveň vibrací reprezentuje hlavní použití elektronářadí. Pokud ovšem bude elektronářadí nasazeno pro jiná použití, s odlišnými nasazovacími nástroji nebo s nedostatečnou údržbou, může se úroveň vibrací lišit. To může zatížení vibracemi po celou pracovní dobu zřetelně zvýšit. Pro přesný odhad zatížení vibracemi by měly být zohledněny i doby, v nichž je stroj vypnutý nebo sice běží, ale fakticky není nasazen. To může zatížení vibracemi po celou pracovní dobu zřetelně zredukovat. Stanovte dodatečná bezpečnostní opatření k ochraně obsluhy před účinky vibrací jako např.: údržba elektronářadí a nasazovacích nástrojů, udržování teplých rukou, organizace pracovních procesů.

Tabulka technických charakteristik

	GT SMART
Délka	330 mm
Šířka	105 mm
Výška	165 mm
Kvalita pásku	PP / PET
Typ uzávěru	VIBRAČNÍ
Účinnost sváření	75 – 85 % MAXIMÁLNÍHO POVOLENÉHO ZATÍŽENÍ POUŽITÉHO PÁSKU
Typ hrdla	KULATÉ (MINIMÁLNÍ PRŮMĚR 700 mm).
Šířka pásku	9 ÷ 16 mm.
Tloušťka pásku	0.5 ÷ 1.05 mm
Maximální napnutí	1.800 N / 170 Kg.
Maximální rychlost napnutí	14 m/min
Cykly nakládky	140 ÷ 170
Doba opakované nakládky	22 min.
Akumulátor	BATT. 14V - 1,5 Ah BL1430 SANYO
Nabíječka	Nabíječka AKKU POWER 220 V - EUROPE
Hmotnost s akumulátorem	Kg. 3.6

TABULKA MODELU

Model	Kód	Šířka pásky
GT SMART	C159990810Z	9 - 16 mm.
GT SMART + Nabíječka	C159990812Z	9 - 16 mm.

NÁVOD K POUŽITÍ

Pro používání zařízení je nezbytné, aby se obsluha seznámila s návodem k použití.

Uvedení do provozu

Uživatel páskovacího stroje je povinen si přečíst veškeré pokyny v tomto svazku a seznámit se se správným používáním zařízení. Dříve než budete pokračovat v používání zařízení si pozorně přečtete tabulku technických charakteristik níže, abyste se dobře seznámili s kvalitami a limity páskovacího stroje, který se chystáte používat.

Nevhodné používání páskovacího stroje, nadměrné napnutí pásku a/nebo použití nevhodného pásku, bez ohledu na to, zda z důvodu povahy a tvaru předmětu určeného k zabalení (pohybující se hrany, zvýšené teploty atd.), mohou způsobit vážná zranění obsluhy a škody na předmětu v důsledku náhlých povolení nebo prasknutí pásku.

Hlavní ovládací komponenty

- Tlačítko tažení (obr. 1 - 1.1)
- Tlačítko sváření (obr. 1 - 1.2)
- Otevírací páka (obr. 1 - 1.3)
- Ovládací panel (obr. 3)

Zapnutí

Baterii vložte dle nákresu na (obr. 2). Zapnutí stroje proběhne pomocí jedné ze tří níže uvedených akcí:

- stiskněte tlačítko tahu (1.1)
- stiskněte tlačítko sváření (1.2)
- zvedněte otevírací páku stroje (1.3)

Popis ovládacího panelu stroje

Ovládací panel se skládá z displeje se třemi čísly (obr.3 - písm. A, B, C), 2 kontrolky LED (obr. 3 – písm. E, F) a dvou ovládacích tlačítek (obr. 3 – písm. G, H).

První číslo na displeji (obr. 3 – písm. A) znamená sílu tahu nastavenou na škále 1-9. Druhé číslo na displeji (obr. 3 – písm. B) znamená dobu sváření nastavenou na škále 1-9. Třetí číslo (obr. 3 – písm. C) znamená zbytkové nabití baterie na škále 1-9.

Dva světelné led kontrolky umožňují 2 různých provozních režimů stroje. Pro další podrobnosti viz "Nastavení provozního režimu".

Dvě tlačítka pro procházení nabídek nastavení a změnu provozního režimu, jakož i hodnot tahu a svařování.

Nastavení provozního režimu

Existují dva hlavní provozní režimy nastavení stroje.

- **Manuální** (obr. 3 - 3.1) – zahrnuje rychlost horního tahu a kratší dobu zrychlení s následným zvýšením síly tahu. „Manuální“ tah se doporučuje v případech, kdy se balík nedá jednoduše poškodit. „Manuální“ tah je mimořádně vhodný pro pásy střední tloušťky a/nebo PET pásy.
- **Manuální Soft** (obr. 3 - 3.2) – zahrnuje nižší rychlost tahu a delší dobu zrychlení s následujícím snížením síly tahu. Tah soft se doporučuje v případech, že balík může být jednoduše poškozen a/nebo pokud se vyžaduje nízká síla napětí. „Manuální soft“ tah je mimořádně vhodný pro pásy nižší tloušťky a/nebo PP pásy.

Tabulka přibližných hodnot tahu

	Pásku	1	2	3	4	5	6	7	8	9
Normální tah (N)	PET	650	800	1000	1200	1350	1500	1600	1700	1800
Jemný tah (N)	PP	240	380	480	570	670	750	850	900	1000

Tabulka doby sváření

	1	2	3	4	5	6	7	8	9
Doba (sek.)	0,6	0,9	1,2	1,5	1,8	2,1	2,4	2,7	3

Nastavení

Pro přístup do nabídky nastavení stiskněte tlačítko "SET" (obr. 3 – písm. G) a "+/-" (obr. 3 - písm. H).

Aktuální nastavení provozního režimu začne blikat. Pomocí tlačítka "+/-" (obr. 3 - písm. H) změňte nastavení provozního režimu na jednu ze 2 možných kombinací. Pro přechod k nastavení hodnoty tahu stiskněte tlačítko "SET" (obr. 3 – písm. G). Číslice tahu začne blikat. Pro nastavení požadované hodnoty použijte tlačítko "+/-" (obr.3 - písm. H). Pro přechod k nastavení hodnoty doby sváření stiskněte tlačítko "SET" (obr. 3 – písm. G). Číslice doby sváření začne blikat. Pro nastavení požadované hodnoty použijte tlačítko "+/-" (obr.3 - písm. H). Pro odchod z nabídky a uložení nastavených hodnot v kterékoliv chvíli stiskněte tlačítko tahu nebo tlačítko svařování nebo zvedněte otevírací páku. Pro odchod bez uložení ponechte ovládací panel v nečinnosti po dobu přesahující 10 sekund.

Cyklus páskování

UPOZORNĚNÍ! Pokud není zasunut pásek, nezapínejte tlačítko napnutí ani tlačítko sváření.

Pokud zařízení pracuje bez pásku, tažný válec a svařovací hroty se mohou poškodit.

Při správném používání páskovacího stroje postupujte následovně:

Příprava pásku. Kusové zboží určené k zabalení páskou (obr. 4) oviňte tak, že podržíte konec pásku levou rukou a překryjete zadrženou pásku pravou rukou.

Zasunutí pásky. Otevřete páskovací stroj tak, že pravou rukou zvednete jeho rukojeť (obr. 5). V mezidobí zasuňte levou rukou dva dobře srovnané pásy. Uvolněte sevření a ujistěte se, zda jsou oba pásy správně umístěny.

Spuštění cyklu páskování. Postavte se bokem, abyste zabránili případným šlehnutím pásků v případě nadměrného tahu a následného prasknutí pásku.

Napnutí pásky se provádí stisknutím tlačítka tahu (obr. 6). Po uvolnění tlačítka tahu se stroj zastaví. Na dosažení nastavené síly tahu podržte tlačítko stisknuté, dokud nedojde k zatažení přebytečné pásky a následnému zastavení motoru.

UPOZORNĚNÍ! Nadměrná síla tahu může způsobit prasknutí pásky. Prasknutí pásky může způsobit vážná zranění personálu.

Sváření pásku. Pro spuštění cyklu svařování stiskněte příslušné tlačítko viz (obr. 7).

Cyklus sváření zahrnuje i odříznutí přebytečného pásku.

Odblokování a vytažení ze stroje. Než zboží vyjmete ze stroje, vyčkejte na vychladnutí svaru. Odečet na displeji a akustický signál signalizují konec doby chlazení. Předčasné vyjmutí může způsobit nadměrnou ztrátu síly nebo prasknutí pásky s vážným nebezpečím pro uživatele.

Zvedněte blokovací páku (1.3) a vyjmete stroj z páskovací desky otočením zadní části doprava (obr. 8).

Kontrola sváření

Kontrola sváření je důležitá z hlediska bezpečnosti.

Správné sváření (obr. 9-A) - celá oblast je dobře svařená, bez nadměrných úniků roztaveného materiálu po stranách.

Dlouhá doba sváření (obr. 9-B), chybná, roztavený materiál uniká, nadměrně, ze stran v oblasti sváření. Pevnost svaru není dostatečná. Zkratek dobu sváření.

Krátká doba sváření (obr. 9-C), chybná, oblast sváření je částečně svařená. Pevnost není dostatečná. Prodlužte dobu sváření.

UPOZORNĚNÍ! Uřízněte a opakujte zajištění páskou s chybnými svary. Případné prasknutí pásku v místě svaru může způsobit vážné škody.

Pravidelně testujte skutečnou pevnost svaru vhodnými nástroji (například zasláním svařených vzorků na testy tahu ve specializovaných laboratořích).

Změna šířky pásky

Tento páskovací stroj může pracovat s pásky o šířkách od 9 do 16 mm.
Pro nastavení správného rozměru pásky postupujte dle nákresu na obr. 14.

Speciální funkce

Zobrazení počtu cyklů. Počet cyklů se skládá z 6 číslic zobrazených na dvou obrazovkách, vždy po třech, zleva doprava. Ponechte stisknuté tlačítko "+/-" na déle než 3 sekundy. Zobrazí se první tři čísla. Pro zobrazení dalších tří číslic stiskněte tlačítko "+/-". Pro ukončení stiskněte znovu tlačítko "+/-". Celkový počet cyklů lze použít pro plánování řádné nebo mimořádné údržby stroje.

Odečet verze softwaru Vyměňte baterii. Ponechte stisknuté tlačítko sváření a současně vložte baterii. Na displeji se zobrazí verze softwaru složená ze tří číslic. Pro odchod uvolněte tlačítko sváření.

Zablokování ovládacího panelu Vyměňte baterii. Ponechte stisknutá tlačítka tahu (1.1) a sváření (1.2) a vložte baterii. Akustický signál označuje zablokování ovládacího panelu. Stejný signál bude vydán pokaždé při stisknutí tlačítek ovládacího panelu.
Pro odblokování použijte stejný postup.

Údržba

ÚPOZORNĚNÍ! PŘED JAKÝMKOLIV ZÁSAHEM DO ZAŘÍZENÍ HO ODPOJTE OD ZDROJE NAPÁJENÍ.

Údržbu a opravy smí provádět výhradně vhodným způsobem zaškolený personál. V případě potřeby zašlete páskovací stroj v jeho původním balení do střediska pomoci, které je pro vás nejvýhodnější.

Každodenní čištění. Pro odstranění případných zbytků pásky z tažného válce a sekce svařování použijte stlačený vzduch. Zařízení není třeba otvírat.

ÚPOZORNĚNÍ! Používejte ochranné brýle.

Výměna tažného válce (obr. 10). Vyměňte baterii ze stroje.

Uvolněte 2 pojistné šrouby (obr. 10-A) krytu "B" na levé straně stroje. Demontujte kryt "B".

Uvolněte 3 šrouby (obr. 10.c), demontujte vnější přírubu "D" a ložisko "E". Vyměňte válec "X" a v případě potřeby namažte mýdlovým lithiovým tukem s hustotou 00. Pro opakovanou montáž stroje opakujte popsané operace v opačném pořadí. Na zajištění šroubů použijte Loctite 243.

Výměna řezné čepele a oscilační destičky (obr. 11)

Uvolněte 2 pojistné šrouby (obr. 11-A) krytu "B" na levé straně stroje. Demontujte kryt "B".

Řezné ostří: Odšroubujte šroub „C“ (obr. 11-C), sejměte sponku „D“ a vyměňte nůžky „Z“. Dávejte pozor na polohu pružiny „E“.

Svářecí destička: Uvolněte 2 šrouby "F" (obr. 11), sejměte vodící lištu "G", demontujte čep "H" a vyměňte destičku "W".

Výměna kontrastních destiček (obr. 12)

Pro výměnu kontrastních destiček uvolněte šrouby "A" a nasadte nové destičky "Y". Na zajištění šroubů použijte Loctite 243.

Tabulka vad

Kód chyby	Popis	Náprava
E01	Chybu snímače proudu	Obratťe se na pomoc
E02	Chyba napětí	Obratťe se na pomoc
E03	Nepoužívaný	-
E04	Nepoužívaný	-
E05	Chyba koncové zarážky krokového motoru.	Odstaňte kryt, zkontrolujte modrou pružinu a kontakt koncové zarážky.
E06	Kontakt krokového motoru uzavřen	Zvedněte otevírací páku
E07	Nouzové brzdění během automatického cyklu	Zvedněte otevírací páku
E08	Chyba sváření	Zkontrolujte spojení kabelů motoru
E09	Chyba sváření	Zkontrolujte napětí modré pružiny, nabijte baterii
E10	Rotace nepravidelného motoru	Obratťe se na pomoc
E11	Otevření přítlačného zařízení během sváření	Zkontrolujte tloušťku pásky
E12	Zvedání páky během sváření	Zvedněte otevírací páku
E13	Chyba paměti	Obratťe se na pomoc
E14	Kontakt otevírací páky uzavřen.	Zvedněte otevírací páku
E15	Baterie vybitá	Nabijte baterii
E16	Chyba během kontroly ovladače motoru	Obratťe se na pomoc
E17	Chyba během kontroly ovladače motoru	Obratťe se na pomoc
E18	Chyba nadměrné teploty	Nechte stroj vychladnout
E20	Chyba nadměrné teploty	Nechte stroj vychladnout

DOBÍJENÍ AKUMULÁTORU

Při opakovaném dobíjení akumulátoru je třeba dávat pozor na jeho zasunutí na správné místo v nabíječce. (obr. 13)

Zpracování odpadů



Elektronářadí, příslušenství a obaly by měly být dodány k opětovnému zhodnocení nepoškozujícím životní prostředí.

Pouze pro země EU: Nevyhazujte elektronářadí do domovního odpadu!

Podle evropské směrnice 2012/19/EU o starých elektrických a elektronických zařízeních a jejím prosazení v národních zákonech musí být neupotřebitelné elektronářadí rozebrané shromážděno a dodáno k opětovnému zhodnocení nepoškozujícím životní prostředí.

Vybité nebo nefunkční baterie je třeba oddělit od nářadí a odevzdat do specializovaných středisek tříděného odpadu v souladu se směrnicí 2006/66/ES.

Akumulátory/baterie:

Li-Ion: Lithium-iontové

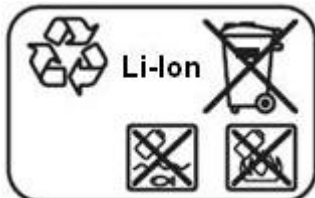

Nevyhazujte akumulátory/baterie do domovního odpadu, do ohně nebo vody.

Akumulátory/baterie by se měly shromážďovat, recyklovat nebo ekologicky zlikvidovat.

ZÁRUKA

Všeobecné záruční podmínky

Na každé zařízení dodané naší společností je poskytována záruka po dobu 12 měsíců, která začíná běžet datem odeslání uvedeným na dodacím listu. Naše společnost se zavazuje, že po celou záruční dobu provede bezplatnou výměnu všech součástí, které se dle vlastního uvážení našich techniků ukáží jako vadné v důsledku výrobního materiálu či zpracování, díky kterým nebudou takové součástky vhodné k předpokládanému použití. V případě jakéhokoliv druhu zjišťování vad a jejich příčin je třeba zařízení zaslat na adresu sídla naší společnosti:

SIAT spa - Columbia Division - M.J. MAILLIS GROUP
Via G. Puecher, 22 - 22078 Turate (CO) - ITÁLIE

Součástky určené k opravě nebo k výměně je třeba zaslat na adresu sídla naší společnosti na odpovědnost, náklady a riziko zákazníka a na jejich vrácení se vztahuje stejná podmínka. Na zařízení se záruka nevztahuje v případě, že naši technici zjistí závažná pochybení při provádění údržby nebo nesprávné použití, které neodpovídají našim pokynům. Ze záruky jsou rovněž vyloučeny takové součástky, které podléhají opotřebení při běžném používání.

Společnost SIAT spa neprovede žádný typ zásahu na zařízeních, která nejsou označena výrobním číslem vyraženým v průběhu výroby a uvedeným v průvodní dokumentaci při prodeji, bez ohledu na to, zda došlo k jeho úmyslnému pozměnění nebo odstranění.

Návod na používanie a údržbu

Ďakujeme vám za dôveru, ktorú ste nám prejavili výberom nášho páskovacieho nástroja. Sme si istí, že dlhodobé používanie nášho prístroja zvýši vašu spokojnosť a vy oceníte kvalitu našich produktov. Dôkladne si prečítajte tento návod, ktorý vám poskytne podrobné informácie o správnom používaní našich nástrojov v súlade s nevyhnutnými bezpečnostnými normami.

Všeobecné bezpečnostné upozornenia pre elektrické náradie

Prečítajte si všetky bezpečnostné upozornenia a pokyny. Nedodržanie upozornení a pokynov môže mať za následok zásah elektrickým prúdom, spôsobiť požiar alebo ťažké poranenie. Všetky upozornenia a pokyny starostlivo uchovajte pre budúce použitie. Pojem „elektrické náradie“ v upozorneniach sa vzťahuje na elektrické náradie napájané zo siete (s prírodnou šnúrou) a na elektrické náradie napájané akumulátorovou batériou (bez prírodnej šnúry).

Bezpečnosť na pracovisku

Pracovisko musí byť čisté a dobre osvetlené. Neporiadok a neosvetlené priestory pracoviska môžu mať za následok pracovné úrazy. Nepoužívajte elektrické nástroje vo výbušnom ovzduší, ako napríklad za prítomnosti horľavých kvapalín, plynov alebo prachu. Elektrické náradie vytvára iskry, ktoré môžu spôsobiť vznietenie prachu alebo výparov. Elektrické náradie používajte mimo dosahu detí a okolostojacich. Nepozornosť môže mať za následok stratu kontroly nad náradím.

Elektrická bezpečnosť

Zástrčka prírodnej šnúry elektrického náradia musí zodpovedať použitej zásuvke. Zástrčku v žiadnom prípade nijako neupravujte. S uzemneným elektrickým náradím nepoužívajte ani žiadne zástrčkové adaptéry.

Neupravené zástrčky a zodpovedajúce zásuvky znižujú riziko zásahu elektrickým prúdom.

Dávajte pozor na kontakt s uzemneným povrchom, ako napríklad s rúrkami, radiátormi, sporákmi alebo chladničkami.

Ak je vaše telo uzemnené, hrozí zvýšené riziko zásahu elektrickým prúdom.

Nevystavujte elektrické nástroje dažďu alebo mokrému prostrediu. Vniknutie vody do elektrického náradia zvyšuje riziko zásahu elektrickým prúdom.

Šnúru nenamáhajte. Nikdy ju nepoužívajte na nosenie, ťahanie alebo vyťahovanie elektrického náradia zo zásuvky. Šnúru udržiavajte mimo zdrojov tepla, oleja, ostrých hrán alebo pohybujúcich sa častí. Poškodená alebo zamotaná šnúra zvyšuje riziko zásahu elektrickým prúdom.

Bezpečnosť osôb

Pri používaní elektrického nástroja buďte pozorní, sledujte, čo robíte a používajte zdravý rozum.

S elektrickým náradím nikdy nepracujte vtedy, keď ste unavení, alebo keď ste pod vplyvom drog, alkoholu alebo liekov.

Moment nepozornosti pri používaní elektrického nástroja môže viesť k vážnemu úrazu.

Používajte osobné ochranné pomôcky. Vždy používajte ochranné okuliare. Ochranné pomôcky ako prachové masky, protišmyková bezpečnostná obuv, ochranná prilba alebo chrániče sluchu používané pre primerané podmienky znižujú možnosť zranenia.

Zabráňte neúmyselnému zapnutiu. Pred zapojením elektrického nástroja do siete a/alebo pripojením batérie, zdvihnutím alebo prenášaním nástroja sa uistite, že vypínač je vo vypnutej polohe. Prenášanie elektrického nástroja s prstom na vypínači alebo nabíjanie elektrických nástrojov so zapnutým vypínačom môže spôsobiť úraz alebo nehodu.

Skôr ako náradie zapnete, odstráňte z neho všetko nastavovacie náradie alebo francúzske kľúče. Kľúč, ktorý je ponechaný pripojený k rotujúcej časti elektrického nástroja, môže viesť k úrazu.

Vyhýbajte sa prílišnému nakláňaniu. Po celý čas udržiavajte stabilný postoj a rovnováhu. V neočakávaných situáciách to umožňuje zachovanie lepšej kontroly nad daným elektrickým náradím.

Noste vhodný pracovný odev. Nenoste voľný odev ani šperky. Zabráňte kontaktu vlasov, oblečenia alebo rukavíc s pohyblivými časťami.

Voľný odev, šperky alebo dlhé vlasy sa do nich môžu zachytiť.

Používanie a starostlivosť o elektrické náradie

Elektrické náradie nikdy nepreťažujte. Používajte na prácu, ktorú robíte, správny elektrický nástroj.

Správny elektrický nástroj urobí prácu lepšie a bezpečnejšie v tempe, v ktorom bol navrhnutý.

Nikdy nepoužívajte elektrické náradie, ktoré má nefunkčný vypínač. Elektrické náradie, ktoré nie je možné ovládať vypínačom, je nebezpečné a je nevyhnutné ho opraviť.

Pred vykonávaním akýchkoľvek úprav nastavení, výmenou príslušenstva alebo uložením odpojte elektrický nástroj zo siete

a/alebo z neho vyberte batériu. Takéto preventívne bezpečnostné opatrenia znižujú riziko náhodného zapnutia elektrického nástroja.

Nepoužívané elektrické náradie uschovávajte mimo dosahu detí a nedovoľte ho používať osobám, ktoré s ním nie sú oboznámené, alebo ktoré si neprečítali tieto pokyny.

Elektrické náradie v rukách neškolených používateľov je nebezpečné.

Ručné elektrické náradie starostlivo ošetrujte. Skontrolujte prípadné vychýlenie alebo zablokovanie pohyblivých častí, poškodenie jednotlivých dielov a iné okolnosti, ktoré môžu mať vplyv na chod náradia. V prípade poškodenia dajte pred použitím náradie opraviť. Mnohé úrazy a nehody sú spôsobené nedostatočnou údržbou elektrických nástrojov.

Používanie a starostlivosť o akumulátorové elektrické náradie

Používajte len nabíjačky určené výrobcom. Nabíjačka, ktorá je vhodná pre jeden typ batérie, môže predstavovať riziko požiaru, keď sa používa s inou batériou. Elektrické nástroje používajte len so špecificky určenými batériami. Použitie inej batérie môže predstavovať riziko úrazu alebo požiaru.

Nepoužívané akumulátory neuschovávajte tak, aby mohli prísť do styku s kancelárskymi sponkami, mincami, kľúčmi, klincami, skrutkami alebo s inými drobnými kovovými predmetmi, ktoré by mohli spôsobiť premostenie kontaktov.

Skrat medzi kontaktmi akumulátora môže mať za následok popálenie alebo vznik požiaru.

Z akumulátora môže v nevhodných podmienkach uniknúť kvapalina. Vyhýbajte sa kontaktu s touto kvapalinou.

V prípade náhodného kontaktu zasiahnuté miesto opláchnite vodou. Ak sa dostane kvapalina z akumulátora do kontaktu s očami, po vypláchnutí očí vyhľadajte lekára. Kvapalina vystreknutá z batérie môže spôsobiť podráždenie alebo popálenie.

Servisné práce

Elektrické náradie dávajte opravovať len kvalifikovanému personálu, ktorý používa originálne náhradné diely.

To zabezpečí, že sa zachová bezpečnosť elektrického nástroja.

OSOBITNÉ BEZPEČNOSTNÉ PREDPISY PRE PÁSKOVACIE NÁSTROJE

Ochrana očí a rúk

Páskovací nástroj môže používať naraz len jeden pracovník.

Pri používaní baliacich pásov je nevyhnutné používať ochranné okuliare s bočnou ochranou. Nedodržanie tohto predpisu môže spôsobiť nebezpečné poranenie očí a ťažké poškodenie zraku. Taktiež je povinné používať ochranné rukavice na ochranu proti prípadným ostrým hranám pásky.

Ochrana sluchu

Noste chrániče sluchu.

Ochrana tela

Noste bezpečnostnú obuv a pracovné oblečenie.

Prestrihnutie napnutých pásov

Napnuté pásky musia byť prestrihnuté výhradne vhodnými nožnicami. Používanie iných nástrojov, ako napríklad nožov a klieští, môže byť nebezpečné. Pri práci je nevyhnutné dodržiavať bezpečnú vzdialenosť a uistiť sa, že nikto nestojí v pracovnom priestore prístroja, pretože páska môže po prestrihnutí prudko vykĺznuť.

Nebezpečenstvo spôsobené nesprávnym zvaraním

Je dôležité skontrolovať, či je páska dôkladne zvarená. Nesprávne zvarenie je určite nespoľahlivé a vystavuje tovar aj ľudí manipulujúcich s balením veľkému riziku. Keďže správne zvarenie pásky je vašou povinnosťou, odporúčame, aby ste si pozorne prečítali pokyny na kontrolu zvarenia, ktoré sú uvedené v tomto návode.

Odvíjanie pásky

Páska sa musí odvíjať vhodným odvíjačom.

Použitie balenia na iné účely

Aby sa predišlo nebezpečným nehodám, zdvíhanie, vešanie alebo ťahanie tovaru je úplne zakázané.

Nebezpečenstvo pretrhnutia pásky počas cyklu zvráania

Nesprávne používanie, príliš veľké napnutie, nevhodná páska, balenie s ostrými hranami alebo balenie nesprávne umiestnené počas cyklu uťahovania môže spôsobiť náhle uvoľnenie pásky alebo jej pretrhnutie s nasledovnými možnými následkami:

- pád balenia
- strata rovnováhy
- prudký spätný pohyb pásky, ktorý môže spôsobiť úraz alebo poškodenie iného tovaru.

Vždy zabezpečte, aby ste mali pri používaní nástroja stabilný postoj.

Obmedzte priestor okolo pracovnej pozície, pri zachovaní primeranej bezpečnostnej vzdialenosti. Pred použitím nástroja sa vždy uistite, že sa v pracovnom priestore nenachádzajú žiadne osoby.

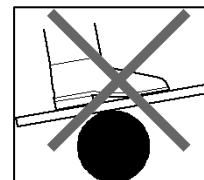

Akumulátor

- Zabráňte neúmyselnému zapnutiu.
- Predtým, ako vložíte batériu sa uistite, že vypínač je vo vypnutej pozícii.
- Prenášanie elektrického nástroja s prstom na vypínači alebo vkladanie batérie do elektrických nástrojov so zapnutým vypínačom môže spôsobiť úraz alebo nehodu.
- Akumulátor neotvárajte. Hrozí nebezpečenstvo skratovania.
- Akumulátor chráňte pred vysokou teplotou, napr. aj pred nepretržitým slnečným žiarením a ohňom. Hrozí nebezpečenstvo výbuchu.
- Akumulátor neskratujte. Hrozí nebezpečenstvo výbuchu.
- Pri extrémnom používaní alebo extrémnych teplotných podmienkach sa môže vyskytnúť únik kvapaliny z akumulátora. Keď z akumulátora uniká kvapalina, zabráňte jej kontaktu s pokožkou a očami. Kvapalina batérie je žieravá a môže spôsobiť chemické popálenie tkanív.
- Ak sa kvapalina dostane do kontaktu s pokožkou, okamžite ju opláchnite vodou a mydlom a potom citrónovou šťavou alebo octom. Ak sa kvapalina dostane do kontaktu s očami, vyplachujte ich vodou minimálne 10 minút a vyhľadajte lekársku pomoc.

SYMBOLY

	<i>Pred použitím prístroja si prečítajte návod na použitie</i>		
	POZOR!		<i>Je nevyhnutné vždy použiť ochranné rukavice</i>
	<i>Umiestnenie a odstránenie nástroja</i>		<i>Je nevyhnutné vždy nosiť bezpečnostnú obuv</i>
	<i>Napnutie pásky</i>		<i>Je nevyhnutné vždy nosiť chrániče sluchu</i>
	<i>Zvarenie pásky</i>		<i>Je nevyhnutné vždy nosiť bezpečnostné okuliare</i>

Používanie a starostlivosť o návod na použitie

Tento návod na použitie je určený obsluhu prístrojov, vlastníkom a pracovníkom vykonávajúcim údržbu, čistenie a opravy.

AKÉKOL'VEK POUŽITIE INÝM SPÔSOBOM, AKO JE UVEDENÉ V TOMTO NÁVODE, JE ZAKÁZANÉ!

Tento návod uvádza inštrukcie o používaní nástroja podľa nákresu a jeho technických funkcií.

- Prístroj je určený na profesionálne použitie, a preto návod na používanie nemôže nikdy nahradiť primerané skúsenosti obsluhy.
- Tento návod sa považuje za neoddeliteľnú súčasť samotného prístroja a musí byť uchovaný pre budúce použitie počas celej životnosti stroja.
- V prípade straty alebo poškodenia môže používateľ požiadať výrobcu o nový návod, pričom uvedie výrobné číslo nástroja, model a rok výroby, ktoré je uvedené na štítku nástroja.
- Výrobca si vyhradzuje právo kedykoľvek upraviť výrobu a aktualizovanie návodu na použitie bez povinnosti upraviť predchádzajúce prístroje a návody.
- Ak chce používateľ získať ďalšie informácie o správnom používaní prístroja, môže kedykoľvek kontaktovať výrobcu.
- Výrobca nenesie žiadnu zodpovednosť v nasledovných prípadoch:
 - o nesprávne používanie prístroja,
 - o nedostatočná údržba
 - o zásahy alebo úpravy prístroja, ktoré neboli vopred povolené výrobcom,
 - o čiastočné alebo úplné nedodržanie pokynov,
 - o mimoriadne udalosti.

POUŽÍVANIE NÁSTROJA PODĽA URČENIA

Zariadenie opísané v tomto návode je určené na balenie plastovou páskou pomocou systému vibračného zvráania. Žiadne iné použitie nie je povolené.

TECHNICKÉ ÚDAJE

Informácie o hluku/vibráciách

Namerané hodnoty sú stanovené podľa normy EN 415-8 príloha A. Bežná vážená úroveň akustického tlaku produktu je (L_{pA}) 85.35 dB(A).

Úroveň hluku pri práci môže prekročiť (L_{WA}) 96.33 dB(A).

Noste chrániče sluchu!

Hodnoty celkových vibrácií (suma vektoru triax) je stanovená podľa EN 60745-1:

Hodnota emisií vibrácií $a_h < 4.94 \text{ m/s}^2$. Úroveň emisií vibrácií uvedená v tejto karte údajov bola nameraná štandardizovaným testom definovaným v EN 60745-1 a môže sa používať na porovnanie nástrojov medzi sebou. Môže sa použiť na predbežné hodnotenie vystavenia vibráciám. Deklarovaná úroveň emisie vibrácií sa vzťahuje na hlavné použitie nástroja. Ak sa však nástroj používa iným spôsobom, s iným príslušenstvom alebo je údržba nástroja nedostatočná, emisia vibrácií sa môže líšiť. Môže to významne zvýšiť úroveň vystavenia vibráciám počas celkovej pracovnej doby. Odhad úrovne vystavenia vibráciám by mal taktiež zohľadniť čas, keď je nástroj vypnutý alebo keď beží, ale nevykonáva prácu. Môže to významne znížiť úroveň vystavenia vibráciám počas celkovej pracovnej doby. Stanovte dodatočné bezpečnostné opatrenia na ochranu obsluhy pred účinkami vibrácií, ako napríklad: údržba nástroja a príslušenstva, udržiavanie rúk v teple, organizácia pracovných schém.

Technické vlastnosti

	GT SMART
Dĺžka	330 mm
Šírka	105 mm
Výška	165 mm
Materiál pásky	PP/PET
Spôsob zvráania	VIBRAČNÝ
Účinnosť zvráania	75 až 85 % ZÁŤAŽE NA PRETRHNUTIE POUŽITEJ PÁSKY
Typ hrdla	OKRÚHLE BALENIE (minimálny priemer 700 mm)
Šírka pásky	9 ÷ 16 mm.
Hrúbka pásky	0.5 ÷ 1.05 mm
Maximálne napnutie	1.800 N / 170 Kg.
Maximálna rýchlosť napnutia	14 m/min
Počet cyklov na jedno nabitie	140 ÷ 170
Čas nabíjania	22 min.
Akumulátor	BATT.14V - 1,5 Ah BL1430 SANYO
Nabíjačka	Nabíjačka AKKU POWER 220 V - EUROPE
Hmotnosť (vrátane akumulátora)	Kg. 3.6

TABUĽKA MODELOV

Model	Kód	Šírka pásky
GT SMART	C159990810Z	9 - 16 mm.
GT SMART + Nabíjačka	C159990812Z	9 - 16 mm.

NÁVOD NA OBSLUHU

Pred použitím nástroja si musí obsluha prečítať tento návod a porozumieť mu.

Inštalácia

Používateľ si musí prečítať tento návod a porozumieť mu. Pred začatím používania nástroja pozorne skontrolujte tabuľku technických charakteristík, aby ste poznali parametre a obmedzenia páskovacieho nástroja, ktorý chcete použiť.

Ak sa zariadenie nepoužíva správne, ak sa páska napne príliš a/alebo ak sa nepoužijú pásy vhodné pre produkt, ktorý sa má baliť (ostré okraje, vysoké teploty a pod.), môže to viesť k vážnym úrazom a poškodeniam zariadenia kvôli náhlemu uvoľneniu alebo pretrhnutiu pásky.

Ovládacie prvky

- Napínacie tlačidlo (obr. 1 – 1.1)
- Tlačidlo zvrárania (obr. 1 – 1.2)
- Otváracia páka (obr. 1 – 1.3)
- Ovládací panel (obr. 3)

Zapnutie

Vložte akumulátor podľa obrázka (obr. 2). Nástroj je možné zapnúť vykonaním niektorého z nasledujúcich troch úkonov:

- stlačením napínacieho tlačidla (1.1)
- stlačením tlačidla na zvráranie (1.2)
- zdvihnutím otváracie páky nástroja (1.3)

Popis ovládacieho panelu nástroja

Ovládací panel sa skladá z nasledujúcich častí: 7-segmentového 3-miestneho displeja (obr. 3 – písm. A, B, C), 3 diód LED (obr. 3 – písm. D, E, F) a dvoch ovládacích tlačidiel (obr. 3 – písm. G, H). Prvá číslica na displeji (obr. 3 – písm. A) zobrazuje napínavú silu v rozsahu od 1 do 9. Druhá číslica na displeji (obr. 3 – písm. B) zobrazuje čas zvrárania v rozsahu od 1 do 9 (pozri tabuľku nižšie). Tretia číslica (obr. 3 – písm. C) zobrazuje zvyškové nabitie akumulátora v rozsahu od 1 do 9. Trojica diód LED umožňuje 6 rôznych prevádzkových režimov nástroja. Blížšie informácie nájdete v kapitole Nastavenie prevádzkového režimu. Dvojica tlačidiel sa používa na posúvanie v položkách ponuky, zmenu prevádzkového režimu, nastavenie napínacej sily a doby zvrárania.

Nastavenie prevádzkového režimu

Nástroj má dva základné prevádzkové režimy.

- **Manuálny** (obr. 3 - 3.1) – zahŕňa vyššiu rýchlosť ťahu a kratší čas zrýchlenia s nasledovným zvýšením sily ťahu. „Manuálny“ ťah sa odporúča v prípade, že balík sa nemôže jednoducho poškodiť. „Manuálny“ ťah je mimoriadne vhodný pre stredne hrubé pásy /alebo PET pásy.
- **Manuálny Soft** (obr. 3 - 3.2) – zahŕňa nižšiu rýchlosť ťahu a dlhší čas zrýchlenia s nasledovným znížením sily ťahu. Ťah soft sa odporúča v prípade, že sa balík môže jednoducho poškodiť a/alebo pokiaľ sa vyžaduje nízka sila napnutia. „Manuálny soft“ ťah je mimoriadne vhodný pre pásy malej hrúbky a/alebo PP pásy.

Približné hodnoty napínacej sily

	Pásy	1	2	3	4	5	6	7	8	9
Normálne napnutie (N)	PET	650	800	1000	1200	1350	1500	1600	1700	1800
Jemné napnutie (N)	PP	240	380	480	570	670	750	850	900	1000

Tabuľka časov zvrárania

	1	2	3	4	5	6	7	8	9
Čas (s)	0,6	0,9	1,2	1,5	1,8	2,1	2,4	2,7	3

Nastavenia

Ak chcete vstúpiť do ponuky s nastaveniami, stlačte súčasne tlačidlo SET (obr. 3 - písm. G) a tlačidlo +/- (obr. 3 - písm. H).

Nastavenie aktuálneho prevádzkového režimu začne blikať. Na zmenu nastavenia prevádzkového režimu použite tlačidlo +/- (obr. 3 - písm. H) a posuňte sa na niektorú zo 2 možností. Ak sa chcete posunúť na nastavenie hodnoty napínacej sily, stlačte tlačidlo SET (obr. 3 - písm. G). Číslica napínacej sily začne blikať. Na nastavenie požadovanej hodnoty použite tlačidlo +/- (obr. 3 - písm. H). Ak sa chcete posunúť na nastavenie hodnoty času zvrárania, stlačte tlačidlo SET (obr. 3 - písm. G).

Číslica nastavovaného času zvrárania začne blikať. Na nastavenie požadovanej hodnoty použite tlačidlo +/- (obr. 3 - písm. H).

Ak chcete opustiť ponuku s nastaveniami a uložiť nastavené hodnoty, stlačte napínacie tlačidlo alebo tlačidlo na zvráranie prípadne zdvihnite otváraciu páku.

Ak chcete opustiť ponuku bez uloženia nastavení, nepoužívajte ovládací panel dlhšie ako 10 sekúnd.

Cyklus páskovania

POZOR! Nestláčajte napínacie tlačidlo ani tlačidlo na zvráranie bez pásy.

Ak nástroj pracuje bez pásy, môže dôjsť k poškodeniu podávacieho kolieska a zvráracích dosiek.

Správne použitie nástroja:

Pripravte pásku. Oviňte balík páskou (obr. 4). Koniec pásy nechajte na spodnej časti a obidve pásy zarovnajte. Držte pásku v ľavej ruke.

Vloženie pásy. Pravou rukou otvorte nástroj zdvihnutím otváracie páky (obr. 5). Ľavou rukou vložte obidve pásy. Zachovajte pritom ich zarovnanie. Pustite otváraciu páku. Pred ďalším krokom skontrolujte správnu polohu pásy.

Spustenie cyklu páskovania. Postavte sa nabok, aby ste sa vyhlí pripadných šfahnutiam pásy v dôsledku nadmerného ťahu a nasledovného prasknutia pásy.

Napnutie pásy sa vykoná stlačením tlačidla ťahu (obr. 6). Po uvoľnení tlačidla ťahu sa stroj zastaví. Na dosiahnutie nastavenej sily ťahu nechajte tlačidlo ťahu stlačené až do úplného zatahnutia prebytočnej pásy a nasledovného zastavenia motora.

POZOR! Príliš veľká napínavá sila môže spôsobiť pretrhnutie pásy. Pretrhnutie pásy môže mať za následok vážne poranenia.

Zvráranie pásy. na spustenie cyklu zvrárania stlačte príslušné tlačidlo pozri (obr. 7).

Cyklus zvrárania zahŕňa aj odrezanie prebytočnej pásy.

Otvorenie a odobratie nástroja. Skôr, ako odobriete nástroj, počkajte, kým sa zvarový spoj ochladí. Odpočítavanie na displeji a akustický signál indikujú koniec času ochladzovania. Urýchlené otvorenie nástroja by mohlo spôsobiť príliš veľkú stratu napínacej sily alebo pretrhnutie zvarového spoja, ktoré je spojené s vážnym nebezpečenstvom pre obsluhu.

Zdvihnite otváraciu páku (1.3) a odstráňte nástroj z páskovacej plochy otočením zadnej časti doprava (obr. 8).

Kontrola kvality zvrárania Kontrola zvrárania je z hľadiska vašej bezpečnosti veľmi dôležitá.

Správne zvráranie (obr. 9-A) – celá oblasť je dobre zvarená, bez výrazného úniku lisovaného materiálu na obidvoch stranách.

Dlhá doba zvrárania (obr. 9-B), nesprávne, vyteká veľké množstvo lisovaného materiálu na obidvoch stranách oblasti zvrárania. Účinnosť zvrárania je veľmi nízka. Skráťte dobu zvrárania.

Krátka doba zvrárania (obr. 9-C), nesprávne, oblasť zvrárania je zvarená len čiastočne. Účinnosť zvrárania je veľmi nízka. Predĺžte dobu zvrárania.

POZOR! Prípadné pásky s nesprávnymi zvarovými spojmi odrežte a vymeňte. Prípadné pretrhnutie pásky v oblasti zvárania môže spôsobiť vážne poškodenie. Pravidelne kontrolujte účinnosť zvárania pomocou vhodného zariadenia (napríklad zaslaním vzoriek zvarových spojov do špecializovaného laboratória na ťahovú skúšku).

Nastavenie správnej šírky pásky.

Nástroj sa môže používať s PP/PET páskami so šírkou od 9 do 16 mm. Pri nastavovaní správnej šírky pásky postupujte podľa obr. 14.

Špeciálne funkcie

Kontrola celkového počtu cyklov. Celkový počet cyklov sa zobrazuje ako 6-miestne číslo na dvoch rôznych obrazovkách, po 3 číslice, zľava doprava. Tlačidlo +/- podržte dlhšie ako 3 sekundy. Na displeji sa zobrazia prvé 3 číslice. Na zobrazenie ďalších 3 číslic stlačte tlačidlo +/-.

Opätovným stlačením tlačidla +/- opustíte zobrazenie. Celkový počet cyklov je možné použiť na plánovanie bežnej alebo mimoriadnej údržby nástroja.

Kontrola verzie softvéru Odstráňte akumulátor. Podržte stlačené tlačidlo na zváranie a vložte akumulátor. Na displeji sa zobrazí verzia softvéru v podobe 3 číslic. Na zrušenie zobrazenia pustite tlačidlo na zváranie.

Zamknutie ovládacieho panela Odstráňte akumulátor. Podržte stlačené napínacie tlačidlo (1.1) a tlačidlo na zváranie (1.2) a vložte akumulátor.

Akustický signál indikuje zamknutie ovládacieho panela.

Ten istý signál zaznie pri každom stlačení tlačidiel na ovládacom paneli v prípade, že je zamknutý.

Ak chcete ovládací panel odomknúť, postup zopakujte.

Údržba

POZOR! PRED VYKONÁVANÍM AKEJKOL'VEK ÚDRŽBY ODPOJTE ELEKTRICKÉ NAPÁJANIE NÁSTROJA.

Údržbu a opravy smie vykonávať len zaškolený personál. V prípade potreby zašlite nástroj v originálnom balení do najbližšieho servisného strediska. Denné čistenie. Pomocou stlačeného vzduchu odstráňte prípadné zvyšky pásky z podávacieho kolieska a zváracieho zariadenia. Nie je potrebné otvárať nástroj.

POZOR! Použite okuliare na ochranu očí.

Výmena podávacieho kolieska (obr. 10). Odstráňte akumulátor nástroja.

Odstráňte 2 upevňovacie skrutky (obr. 10-A) na kryte B na ľavej strane nástroja. Odstráňte kryt B.

Odstráňte 3 skrutky (obr. 10.C), odstráňte externú prírubu D a ložisko E. Vymeňte podávacie koliesko X a v prípade potreby ho namažte lítiovým mydlovým mazivom s hustotou 0. Pri opätovnom zostavovaní nástroja postupujte podľa uvedeného opisu v opačnom poradí. Na pripevnenie skrutiek použite prostriedok Loctite 243.

Výmena noža a zváracieho dosky (obr. 11)

Odstráňte 2 upevňovacie skrutky (obr. 10-A) na kryte B na ľavej strane nástroja. Odstráňte kryt B.

Výmena noža: Odstráňte skrutku C (obr. 11-C), odstráňte puzdro D a vymeňte nôž Z. Nezabudnite vložiť pružinu noža E.

Výmena zváracieho dosky: Odstráňte 2 skrutky F (obr. 11), odstráňte vodiacu lištu G, odstráňte kolík H a vymeňte zváraciu dosku W.

Výmena chápadiel (obr. 12)

Na výmenu chápadiel odstráňte skrutku A, vyberte staré chápadlá a vymeňte ich za nové Y. Na pripevnenie skrutiek použite prostriedok Loctite 243.

Popis chýb

Kód chyby	Popis	Náprava
E01	Chyba snímača prúdu	Kontaktujte oddelenie technickej podpory
E02	Chyba napnutia	Kontaktujte oddelenie technickej podpory
E03	Nepoužíva sa	-
E04	Nepoužíva sa	-
E05	Chyba koncového spínača krokového mechanizmu	Odstráňte kryt, skontrolujte modrú pružinu a koncový spínač krokového mechanizmu
E06	Zatvorený spínač krokového mechanizmu	Zdvihnite otváraciu páku.
E07	Núdzové zastavenie počas automatického cyklu	Zdvihnite otváraciu páku.
E08	Chyba zvárania	Skontrolujte pripojenie motorových káblov
E09	Chyba zvárania	Skontrolujte stlačenie modrej pružiny, nabite akumulátor
E10	Nesprávne otáčanie motora	Kontaktujte oddelenie technickej podpory
E11	Kĺbový mechanizmus sa otvára počas zvárania	Skontrolujte hrúbku pásky
E12	Otváracia páka zdvihnutá počas zvárania	Zdvihnite otváraciu páku, aby sa chyba odstránila
E13	Chyba pamäte	Kontaktujte oddelenie technickej podpory
E14	Zatvorený spínač otváracieho páky	Skontrolujte polohu otváracieho páky
E15	Vybitý akumulátor	Nabite akumulátor
E16	Chyba kontroly ovládača motora	Kontaktujte oddelenie technickej podpory
E17	Chyba kontroly ovládača motora	Kontaktujte oddelenie technickej podpory
E18	Chyba prehriatia	Nechajte nástroj vychladnúť
E20	Chyba prehriatia	Nechajte nástroj vychladnúť

NABÍJANIE AKUMULÁTORA

Pri nabíjaní akumulátora dávajte pozor, aby ste akumulátor vložili do nabíjačky v správnej polohe. (obrázok 13)

Likvidácia



Ručné elektrické náradie, príslušenstvo a obal treba dať na recykláciu šetriacu životné prostredie.

Len pre krajiny EÚ: Neodhadzujte ručné elektrické náradie do komunálneho odpadu!

Podľa Európskej smernice 2012/19/EU o starých elektrických a elektronických výrobkoch a podľa jej aplikácií v národnom práve sa musia už nepoužiteľné elektrické produkty zbierať separovane a dať na recykláciu zodpovedajúcu ochrane životného prostredia.

Vybité alebo nefunkčné batérie je treba oddeliť od nástroja a odovzdať ich do špecializovaných stredísk triedeného odpadu v súlade so smernicou 2006/66/ES.

Akumulátory/batérie:

Li-Ion: Lítium-iónové

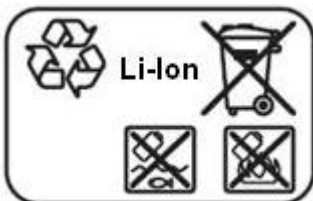

Neodhadzujte ručné akumulátory/batérie do komunálneho odpadu, ani do ohňa alebo do vody.

Akumulátory/batérie treba zberať oddelene, recyklovať ich, alebo zlikvidovať tak, aby nemali negatívny vplyv na životné prostredie.

ZÁRUKA

Všeobecné záručné podmienky

Každý stroj dodávaný našou firmou je chránený zárukou po dobu 12 mesiacov od dátumu odoslania uvedeného na dodacom liste. V priebehu záručnej doby sa naša spoločnosť zaväzuje bezplatne vymeniť všetky súčiastky, ktoré podľa slobodného názoru našich technikov prípadne budú vykazovať závady výrobného materiálu či spracovania, kvôli ktorým nebudú vhodné na predpokladaný účel. Pre akýkoľvek typ zistenia závad ako aj ich príčin je stroj treba zaslať do sídla našej spoločnosti na adrese:

SIAT spa - Columbia Division - M.J. MAILLIS GROUP
Via G. Puecher, 22 - 22078 Turate (CO) - TALIANSKO

Súčiastky určené na opravu je treba odoslať do sídla našej spoločnosti na zodpovednosť, náklady a riziko zákazníka. Pre ich vrátenia platia rovnaké podmienky. Záruka sa na stroj nevzťahuje v prípade, že naši technici zistia závažné pochybenia pri realizácii údržby alebo nevhodné používanie, ktoré nezodpovedá našim pokynom. Zo záruky sú rovnako vylúčené všetky súčiastky, ktoré podliehajú opotrebovaniu pri bežnom používaní.

Spoločnosť SIAT spa neurobí žiaden zásah na strojoch, na ktorých nie je výrobné číslo vyrazené v priebehu výroby a uvedené v dokumentoch, ktoré sú prílohou kúpnej zmluvy bez ohľadu na to, či došlo k jeho úmyselnému pozmeneniu či odstráneniu.

Handbok med anvisningar för användning och underhåll

Tack för ditt förtroende för oss genom ditt inköp av vår bandningsmaskin. Vi är säkra på att du kommer att vara tillfredställd med och uppskatta kvaliteten av vår produkt. Vi uppmanar dig att noggrant läsa denna handbok avsedd för att informera dig om den korrekta användningen av produkten i enlighet med grundläggande säkerhetskrav.

ALLMÄNNA SÄKERHETSANVISNINGAR FÖR ELEKTRISKA MASKINER

Läs noga igenom alla anvisningar. Fel som uppstår till följd av att anvisningarna nedan inte följts kan orsaka elstöt, brand och/eller allvarliga kroppsskador.

Förvara alla varningar och anvisningar för framtida bruk. Nedan använt begrepp "Elverktyg" hänför sig till nätdrivna elverktyg (med nätsladd) och till batteridrivna elverktyg (sladdlösa).

Arbetsplatssäkerhet

Håll arbetsplatsen ren och välbelyst. Ordning på arbetsplatsen och dåligt belyst arbetsområde kan leda till olyckor.

Använd inte elverktyget i explosionsfarlig omgivning med brännbara vätskor, gaser eller damm.

Elverktygen alstrar gnistor som kan antända dammet eller gaserna.

Håll under arbetet med elverktyget barn och obehöriga personer på betryggande avstånd.

Om du störs av obehöriga personer kan du förlora kontrollen över elverktyget.

Elektrisk säkerhet

Elverktygets stickpropp måste passa till vägguttaget. Stickproppen får absolut inte förändras. Använd inte adapterkontakter tillsammans med skyddsjordade elverktyg. Oförändrade stickproppar och passande vägguttag reducerar risken för elstöt.

Undvik kroppskontakt med jordade ytor som t. ex. rör, värmeelement, spisar och kylskåp.

Det finns en större risk för elstöt om din kropp är jordad.

Skydda elverktyget mot regn och väta. Tränger vatten in i ett elverktyg ökar risken för elstöt.

Missbruka inte nätsladden och använd den inte för att bära eller hänga upp elverktyget och inte heller för att dra stickproppen ur vägguttaget. Håll nätsladden på avstånd från värme, olja, skarpa kanter och rörliga maskindelar. Skadade eller tilltrasslade ledningar ökar risken för elstöt.

Personsäkerhet

Var uppmärksam, kontrollera vad du gör och använd elverktyget med förnuft. Använd inte elverktyg när du är trött eller om du är påverkad av droger, alkohol eller mediciner. Under användning av elverktyg kan även en kort uppmärksamhet leda till allvarliga kroppsskador.

Bär alltid personlig skyddsutrustning och skyddsglasögon. Användning av personlig skyddsutrustning som t. ex. dammfiltermask, halkfria säkerhetsskor, skyddshjälm och hörselskydd reducerar alltefter elverktygets typ och användning risken för kroppsskada.

Undvik oavsiktlig igångsättning. Kontrollera att elverktyget är fränkopplat innan du ansluter stickproppen till vägguttaget och/eller ansluter/tar bort batteriet, tar upp eller bär elverktyget. Om du bär elverktyget med fingret på strömställaren eller ansluter påkopplat elverktyg till nätströmmen kan olycka uppstå.

Ta bort alla inställningsverktyg och skruvnycklar innan du kopplar på elverktyget.

Ett verktyg eller en nyckel i en roterande komponent kan medföra kroppsskada.

Undvik onormala kroppsställningar. Se till att du står stadigt och håller balansen. I detta fall kan du lättare kontrollera elverktyget i oväntade situationer.

Bär lämpliga arbetskläder. Bär inte löst hängande kläder eller smycken. Håll håret, kläderna och handskarna på avstånd från rörliga delar.

Löst hängande kläder, långt hår och smycken kan dras in av roterande delar.

Korrekt användning och hantering av elverktyg

Överbelasta inte elverktyget. Använd för aktuellt arbete avsett elverktyg. Med ett lämpligt elverktyg kan du arbeta bättre och säkrare inom angivet effektområde.

Ett elverktyg med defekt strömställare får inte längre användas. Ett elverktyg som inte kan kopplas in eller ur är farligt och måste repareras.

Dra stickproppen ur vägguttaget och/eller ta bort batteriet innan inställningar utförs, tillbehörsdelar byts ut eller elverktyget lagras.

Denna skyddsåtgärd förhindrar oavsiktlig inkoppling av elverktyget.

Förvara elverktygen oåtkomliga för barn. Låt elverktyget inte användas av personer som inte är förtrogna med dess användning eller inte läst denna anvisning. Elverktygen är farliga om de används av oerfarna personer.

Sköt elverktyget omsorgsfullt. Kontrollera att rörliga komponenter fungerar felfritt och inte kärvar, att komponenter inte brustit eller skadats; orsaker som kan leda till att elverktygets funktioner påverkas menligt. Låt skadade delar repareras innan elverktyget tas i bruk.

Många olyckor orsakas av dåligt skötta elverktyg.

Service

Låt endast kvalificerad fackpersonal reparera elverktyget och endast med originalreservdelar.

Detta garanterar att elverktygets säkerhet upprätthålls.

SPECIFIKA SÄKERHETSANVISNINGAR FÖR BANDNINGSMASKINEN

Skydd av ögon och händer

Bandningsmaskinen får bara användas av en enda operatör. Under användningen av förpackningsband är det oundgängligt att använda glasögon med sideskydd. Om skyddsglasögon inte används riskerar du att allvarigt skada ögon och syn.

Det är obligatoriskt att bära skyddshandskar för att skydda händerna eftersom bandet kan vara skärande i vissa situationer.

Öronskydd

Ljudisolerande hörlurar måste bäras.

Kroppsskydd

Skyddskor med förstärkt tå och lämpliga arbetskläder måste bäras.

Kapning av spända band

Kapningen av de spända banden får bara göras med lämplig sax.

Användning av andra verktyg för kapningen av bandet, som t.ex. skarblad, tänger osv., kan vara farligt. Det är nödvändigt att vidta lämpliga säkerhetsavstånd och se till att inte personer uppehåller sig nära området för kapningen, eftersom bandet kan åka iväg plötsligt efter kapningen.

Fara orsakad av felaktig förslutning

Det är oerhört viktigt att se till att förslutningen utförs korrekt. En felaktig förslutning är definitivt opålitlig och medför inte bara en risk för de förpackade varorna men kan dessutom ändra dem. Eftersom ansvaret för en korrekt utförd förslutning ligger hos dig, råder vi dig att noggrant läsa reglerna i denna handbok för att kunna kontrollera att förslutningen har utförts korrekt.

Lindning av bandet

Bandet måste lindas runt med ett lämpligt verktyg. Bandet som inte används måste rullas tillbaka.

Användning av förpackningar för olika ändamål

Det är absolut förbjudet att lyfta, hänga upp eller dra emballaget av de förpackade produkterna för att undvika farliga olyckor.

Risk för att bandet går sönder under bandningscykeln

En felaktig användning, en alltför hård spänning, ett olämpligt band, en förpackning med vassa kanter eller dåligt placerade förpackningar under spänningsfasen kan orsaka att bandet förslappas eller går sönder.

I dessa fall kan följderna variera:

- Förpackningar kan falla
- Du kan förlora balansen
- Bandet kan plötsligt åka tillbaka med risk att orsaka personskador eller förstöra andra produkter.

Se till att du är i en stadig och balanserad position när du använder maskinen. Avgränsa området kring arbetspositionen så att ett säkert avstånd hålls. Se till att ingen annan person befinner sig i det avgränsade området innan du börjar använda maskinen.

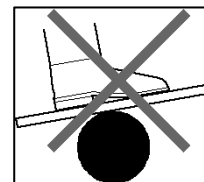

Batterimodul

- Undvik oavsiktlig påkoppling.
- Kontrollera att strömställaren är i fränslaget läge innan batterimodulen sätts in. Att bära elverktyget med fingret på strömställaren eller att sätta in batterimodulen i påkopplat elverktyg kan leda till olyckor.
- Öppna inte batterimodulen. Detta kan leda till kortslutning.
- Skydda batterimodulen mot hög värme som t.ex. längre solbestrålning och eld. Explosionsrisk föreligger.
- Kortslut inte batterimodulen. Explosionsrisk föreligger.
- Vid extrema insats- eller temperaturbetingelser kan batterierna bli otäta.
- Vid hantering med otäta batterier undvik all kontakt med hud och ögon. Batterivätskan är frätande och kan därför orsaka kemisk förbränning av vävnad. Råkar vätska komma i kontakt med huden tvätta genast med tvål och vatten och därefter med citronsafte eller ättika. Råkar vätska komma i kontakt med ögonen spola minst 10 minuter med vatten och uppsök läkare.
- Överladda inte batterierna. Vid defekter eller skador på batteriets hölje ska du byta ut de skadade batterierna och inte ladda om dem.
- Kasta inte de urladdade batterierna i miljön. Bortskaffning av de urladdade eller defekta batterierna måste utföras i enlighet med gällande lagar.

SYMBOLER

	Läs handboken innan du använder maskinen.		
	VARNING!		Använd skyddshandskar
	Sätta in och ta ut band i maskinen		Använd skor med förstärkt tå
	Spänning av bandet		Använd ljudisolerande hörlurar
	Svetsning av bandet		Använd glasögon med sideskydd

Användning och förvaring av handboken

Denna handbok vänder sig till användaren, ägaren och tillverkaren, reparatören av maskinen, samt till den person som rengör den.

MASKINEN FÅR INTE ANVÄNDAS TILL NÅGOT SOM HELST ÄNDAMÅL SOM INTE ANGES I DENNA HANDBOK!

- Handboken är till för att beskriva användningen av maskinen för avsett ändamål och enligt dess tekniska egenskaper.
- Maskinen är framställd för kommersiell användning och handboken kan därför aldrig ersätta användarens gedigna erfarenhet.
- Denna handbok är en del av själva maskinen och måste förvaras för framtida konsultationer tills maskinen bortskaffas.
- Om handboken tappas bort eller skadas kan användaren begära en ny handbok av tillverkaren genom att ange serienummer, typ och tillverkningsår som finns på skylten som sitter fäst på maskinen.
- Tillverkaren förbehåller sig rätten att uppdatera produkter och handboken när som helst utan någon som helst skyldighet att uppdatera föregående maskiner och handböcker.
- Användaren kan när som helst kontakta tillverkaren för att begära mer information om maskinens korrekta användning.
- Tillverkaren fransäger sig eventuella skyldigheter vid:
 - felaktig användning av maskinen
 - allvarlig brist av planerat underhåll
 - ingrepp eller modifieringar av maskinen som inte har auktoriserats av tillverkaren
 - försummelse helt eller delvis av anvisningarna
 - exceptionella händelser

Användning i enlighet med normerna

Maskinen för vilken denna handbok avser är framställd enbart för bandning av förpackningar med plastband (polypropylen eller polyester). All annan användning anses vara olämplig.

TEKNISKA DATA

Buller-/vibrationsdata

Mätvärdena har bestämts baserade på EN 415-8 Appendix A. Elverktygets A-vägd ljudtrycksnivå när i typiska fall (L_{pA}) 85.35 dB(A).

Ljudnivån under arbetet kan överskrida (L_{WA}) 96.33 dB(A).

Använd hörselskydd!

Totala vibrationsvärden (vektorsumma ur tre riktningar) framtaget enligt EN 60745-1: skruvdragning: Vibrationsemissionsvärde $a_h < 4.94 \text{ m/s}^2$.

Mätningen av den vibrationsnivå som anges i denna anvisning har utförts enligt en mätmetod som är standardiserad i EN 60745-1 och kan användas vid jämförelse av olika elverktyg. Mätmetoden är även lämplig för preliminär bedömning av vibrationsbelastningen. Den angivna vibrationsnivån representerar den huvudsakliga användningen av elverktyget. Om däremot elverktyget används för andra ändamål och med andra insatsverktyg eller inte underhållits ordentligt kan vibrationsnivån avvika. Härvid kan vibrationsbelastningen under arbetsperioden öka betydligt. För en exakt bedömning av vibrationsbelastningen bör även de tider beaktas när elverktyget är fränkopplat eller är igång men inte används. Detta reducerar tydligt vibrationsbelastningen för den totala arbetsperioden. Bestäm extra säkerhetsåtgärder för att skydda operatören mot vibrationernas inverkan t.ex. underhåll av elverktyget och insatsverktygen, att hålla händerna varma, organisation av arbetsförloppen

Tabell över tekniska egenskaper

	GT SMART
Längd	mm 330
Bredd	mm 105
Höjd	mm 165
Bandkvalitet	PP / PET
Förslutningsmetod	FRIKTIONSSVETSFÖRSLUTNING
Svetsningens effektivitet	75–85 % AV ANVÄNT BANDS DRAGHÅLLFASTHET
Förpackningstyp	RUND (MINSTA DIAMETER 700 mm)
Bandbredd	9 ÷ 16 mm.
Bandets tjocklek	0.5 ÷ 1.05 mm
Maximal spänning	1.800 N / 170 Kg.
Högsta spänningshastighet	14 m/min
Cykler per laddning	140 ÷ 170
Laddningstid	22 min.
Batteri	BATT. 14V - 1,5 Ah BL1430 SANYO
Laddare	Batteriladdare AKKU POWER 220 V - EUROPE
Vikt med batteri	Kg. 3.6

BORDSMODELL

Modell	Kod	Bandbredd
GT SMART	C159990810Z	9 - 16 mm.
GT SMART + Laddare	C159990812Z	9 - 16 mm.

ANVISNINGAR FÖR ANVÄNDNING

Innan maskinen används är det nödvändigt att operatören känner till bruksanvisningarna.

Driftsättning

Användaren av bandningsmaskinen måste ha läst anvisningarna i denna handbok och väl förstått dess korrekta användning. Innan du använder maskinen ska du noggrant läsa tabellen över de tekniska egenskaperna som följer så att du helt och hållet känner till bandningsmaskinens kvalitet och gränser. Felaktig användning av maskinen, överdriven spänning av bandet och/eller användning av olämpliga band, även vad gäller egenskaperna och formen på produkten som ska förpackas (vassa kanter, höga temperaturer, osv.), kan orsaka en serie av krossår på operatören och skador på produkten på grund av oförutsedda fel på och bristningar av bandet.

Huvudsakliga kontrollkomponenter

- Dragningsknapp (fig. 1 – 1.1)
- Svetsningsknapp (fig. 1 – 1.2)
- Öppningsspak (fig. 1 – 1.3)
- Manöverpanel (fig. 3)

Påsättning

Installera batteriet så som visas i (fig.2). Påsättningen av maskinen sker med en av de tre åtgärder som anges nedan:

- Tryck på dragningsknappen (1.1)
- Tryck på svetsningsknappen (1.2)
- Lyft maskinens öppningsspak (1.3)

Beskrivning av maskinens manöverpanel

Manöverpanelen består av en tresiffrig display (fig.3 - bokstav A, B, C), 2 lysdioder (fig.3 – bokstav E, F) och två manöverknappar (fig.3 – bokstav G, H). Den första siffran på displayen (fig. 3 – bokstav A) indikerar utlösningskraften som har ställts in på en skala mellan 1 och 9. Den andra siffran på displayen (fig. 3 – bokstav B) anger den inställda svetsningstiden på en skala mellan 1 och 9. Den tredje siffran (fig. 3 – bokstav C) indikerar den resterande batteriladdningen på en skala mellan 1 och 9. De 2 lysdioderna möjliggör 2 olika driftslägen för maskinen. För ytterligare information, se "Ställa in driftläget". De två knapparna används för att bläddra i inställningsmenyn och ändra driftläge samt värdena för utlösning och svetsning.

Ställa in driftläget

Du kan ställa in maskinen i 2 huvudlägen.

- **Manuell dragning** (fig. 3 - 3.1) – Består av en högre draghastighet och en kortare accelerationstid vilket ökar dragkraften. Den manuella dragningen rekommenderas där förpackningen osannolikt kan skadas.
Den manuella dragningen är särskilt lämplig för mellantjocka band och/eller band av PET.
- **Mjuk dragning** (fig. 3 - 3.2) – Består av en lägre draghastighet och en längre accelerationstid vilket reducerar dragkraften. Den mjuka dragningen rekommenderas där förpackningen lätt kan skadas och/eller där en låg spännkraft krävs.
Den mjuka dragningen är särskilt lämplig för tunnare band och/eller band av PP.

Tabell med ungefärliga dragningsvärden

	Band	1	2	3	4	5	6	7	8	9
Normal dragning (N)	PET	650	800	1000	1200	1350	1500	1600	1700	1800
Mjuk dragning (N)	PP	240	380	480	570	670	750	850	900	1000

Tabell över svetsningstiden

	1	2	3	4	5	6	7	8	9
Tid (sek.)	0,6	0,9	1,2	1,5	1,8	2,1	2,4	2,7	3

Inställning

För åtkomst till inställningsmenyn, tryck samtidigt på knapparna "SET" (fig. 3 – bokstav G) och "+/-" (fig. 3 - bokstav H). Inställningen av det aktuella driftläget börjar blinka. Använd knappen "+/-" (fig. 3 - bokstav H) för att ändra inställningen av driftläget mellan 2 olika kombinationer. För att övergå till inställning av dragningsvärdet, tryck på knappen "SET" (fig. 3 - bokstav G). Dragningsvärdet börjar blinka. Använd knappen "+/-" (fig. 3 - bokstav H) för att ställa in önskat värde. För att övergå till inställning av svetsningstiden, tryck på knappen "SET" (fig. 3 - bokstav G). Svetsningstiden börjar blinka. Använd knappen "+/-" (fig. 3 - bokstav H) för att ställa in önskat värde. För att avsluta inställningsmenyn och spara de inställda värdena, kan du när som helst trycka på dragningsknappen eller svetsningsknappen eller lyfta på öppningsspaken. För att avsluta utan att spara, låt manöverpanelen vara inaktiv i över 10 sekunder.

Spännbandscykel

OBSERVERA! Tryck aldrig på spänningsknappen eller svetsningsknappen utan att spännbandet är isatt. Om maskinen arbetar utan spännband, kan dragrullen och svetsfötterna skadas.

För en korrekt användning av spännmaskinen, gör så här:

Förbereda spännbandet. Linda kollit som ska emballeras med spännbandet (fig. 4). Håll änden av spännbandet i vänster hand och lägg den över spännbandet som du håller med den högra handen.

Isättning av spännbandsmaskinen. Öppna spännbandsmaskinen genom att lyfta dess handtag med höger hand (fig. 5). Under tiden sätter du in de två spännbanden rätt inriktade med vänster hand. Släpp taget och försäkra dig om att båda spännbanden sitter på ordentligt.

Start av bandningscykeln. Ställ dig på sidan för att undvika eventuella bakslag om bandet dras för hårt och därmed går av.

Tryck på dragningsknappen (fig. 6) för att spänna bandet. Maskinen stannar när dragningsknappen släpps upp. För att erhålla den inställda dragkraften ska dragningsknappen hållas nedtryckt tills överflödigt band har rullats tillbaka helt. Motorn stannar därefter.

OBSERVERA! En alltför hög dragkraft kan leda till att spännbandet går sönder. Om spännbandet går sönder kan det leda till allvarliga personskador för personalen.

Svetsning av bandet. Tryck på motsvarande knapp (fig. 7) för att aktivera svetsningscykeln.

Svetsningscykeln omfattar även kapning av överflödigt band.

Uppläsning och uttagning ur maskinen. Vänta tills svetsen har svalnat innan du tar ut maskinen. Nedräkningen på displayen och en ljudsignal signalerar att kylcykeln har avslutats. Om man tar ut maskinen för tidigt kan det leda till ett alltför stort effektbortfall i dragningen eller till att spännbandet rivs av vilket kan få farliga konsekvenser för användaren.

Lyft uppläsningsspaken (1.3) och ta ut maskinen ur spännbandsplanet genom att vrida dess bakre del åt höger (fig. 8).

Kontrollera svetsningen

Kontrollen av svetsningen är viktig för säkerheten.

Korrekt svetsning (fig. 9-A) – hela området är väl svetsat, utan alltför stort löst materialläckage på sidorna.

Lång svetsningstid (fig.9-B), felaktig, det upplösta materialet kommer ut till för stor grad på sidan om svetsningsområdet. Svetsningens tätning är otillräcklig. Minska svetsningstiden.

Den korta svetsningstiden (fig. 9-C) är felaktig. Svetsningsområdet är delvis svetsat. Tätningen är otillräcklig. Öka svetsningstiden.

OBSERVERA! Kapa och upprepa eventuella spännband med felaktiga svetsningar. Om spännbandet skulle gå sönder vid svetsningen, kan det leda till allvarliga skador.

Kontrollera regelbundet att svetsningen är tät genom att använda lämplig utrustning (till exempel genom att skicka in svetsade prover för att låta utföra dragnings tester i specialiserade laboratorier).

Ändra spännbandets bredd.

Denna spännbandsmaskin kan arbeta med spännband som har en bredd mellan 9 och 16 mm.

För att ställa in rätt mått på spännbandet, följ anvisningarna som indikeras i fig. 14.

Specialfunktioner

Visning av antalet cykler. Antalet cykler består av 6 siffror som visas på två skärmar, tre åt gången, från vänster till höger. Håll "+/-" nedtryckt i över 3 sekunder. De första tre siffrorna visas. För att visa den andra sekvensen med tre siffror, tryck på knappen "+/-". Tryck åter på knappen "+/-" för att avsluta. Totalantalet cykler kan användas för att planera det löpande eller extraordinära underhållet av maskinen.

Avläsning av programvaruversionen Ta av batteriet. Håll "svetsknappen nedtryckt och sätt samtidigt i batteriet. På displayen visas programvaruversionen som består av 3 siffror. Släpp upp svetsningsknappen för att avsluta.

Låsa manöverpanelen Ta av batteriet. Håll dragningsknappen (1.1) och svetsknappen (1.2) nedtryckt och sätt i batteriet. En ljudsignal indikerar manöverpanelens låsning. Samma signal utsänds varje gång man trycker på knapparna på manöverpanelen. För att låsa upp panelen, upprepa samma procedur.

OBSERVERA! INNAN DU UTFÖR ÅTGÄRDER PÅ APPARATEN, SKA DU KOPPLA IFRÅN DEN FRÅN STRÖMTILLFÖRSELN

Underhållet och reparationerna får endast utföras av utbildad personal. Vid behov, kan du skicka spännbandsmaskinen i dess ursprungsförpackning till närmaste serviceverkstad.

Daglig rengöring. Eliminera eventuella rester av spännband från dragrullarna och svetsenheten genom att använda tryckluft. Det är inte nödvändigt att öppna maskinen. OBSERVERA! Ha på dig skyddsglasögon.

Byte av drivrullen (fig.10). Ta ut batteriet ur maskinen.

Lossa de 2 fästskruvarna (fig. 10-A) på kåpan "B" på maskinens vänstra sida. Demontera kåpan "B".

Lossa de 3 skruvarna (fig. 10.C) och avlägsna den yttre flänsen "D" och lagret "E". Byt ut rullen "X" och smörj den vid behov med litiumsmörjfett med densiteten 00. För att återmontera maskinen, upprepa åtgärdernas som beskrivs men i omvänd ordning. Använd Loctite 243 för att blockera skruvarna.

Byte av skärbladet och svängplattan (fig. 11)

Lossa de 2 fästskruvarna (fig. 11-A) på kåpan "B" på maskinens vänstra sida. Demontera kåpan "B".

Skärblad: Lossa skruven "C" (fig. 11-C) och avlägsna bussningen "D" samt byt ut saxen "Z". Var uppmärksam på läget för fjädern "E".

Svetsningsplatta: Lossa de 2 skruvarna "F" (fig. 11-C), ta av skenan "G", avlägsna stiftet "H" och byt ut plattan "W".

Byta kontrastplattorna (fig. 12)

För att byta ut rullens kontrastplattor, lossa skruvarna "A" och sätt i de nya plattorna "Y". Använd Loctite 243 för att blockera skruvarna.

Felsökningstabell

Felkod	Descrizione	Rimedio
E01	Strömsensorfel	Vänd dig till serviceavdelningen
E02	Spänningsfel	Vänd dig till serviceavdelningen
E03	Används inte	-
E04	Används inte	-
E05	Fel ändläge för stegmotor.	Ta bort kåpan, kontrollera den blå fjädern och ändlägetskontakt
E06	Stegmotorns kontakt är stängd	Lyft öppningsspaken
E07	Nödinbromsning under den automatiska cykeln	Lyft öppningsspaken
E08	Svetsningsfel	Kontrollera motorns kabelanslutning
E09	Svetsningsfel	Kontrollera den blå laddningsfjädern och ladda batteriet
E10	Oregelbunden motorrotation	Vänd dig till serviceavdelningen
E11	Pressen öppnas under svetsningen	Kontrollera spännbandets tjocklek
E12	Lyft spaken öppnas under svetsningen	Lyft öppningsspaken
E13	Minnesfel	Vänd dig till serviceavdelningen
E14	Öppningsspakens kontakt är stängd.	Kontrollera öppningsspaken
E15	Urladdat batteri	Ladda batteriet
E16	Fel under kontrollen av motorns drivenhet	Vänd dig till serviceavdelningen
E17	Fel under kontrollen av motorns drivenhet	Vänd dig till serviceavdelningen
E18	Övertemperaturfel	Låt maskinen kylas av
E20	Övertemperaturfel	Låt maskinen kylas av

LADDNING AV BATTERIET

Vid laddning av batteriet ska du vara försiktig när det sätts in i batteriladdaren. (fig. 13)

AVFALLSHANTERING



Elverktyg, tillbehör och förpackning ska omhändertas på miljövänligt sätt för återvinning.

Endast för EU-länder: Släng inte elverktyg i hushållsavfall!

Enligt europeiska direktivet 2012/19 EU för kasserade elektriska och elektroniska apparater och dess modifiering till nationell rätt måste obrukbara elverktyg omhändertas separat och på miljövänligt sätt lämnas in för återvinning.

Batterier som är förbrukade eller inte fungerar ska avlägsnas från verktyget och lämnas på återvinningscentral i överensstämmelse med direktiv 2006/66/EG.

Sekundär-/primärbatterier:

Li-Ion: Litium-jon

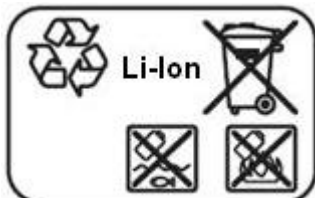

Förbrukade batterier får inte slängas i hushållsavfall och inte heller i eld eller vatten.

Batterierna ska samlas för återvinning eller omhändertas på miljövänligt sätt.

GARANTI

Allmänna garantivillkor

Varje maskin som levereras av vårt företag är garanterad för en period av 12 månader från och med det datum som anges på medföljande not. Vårt företag kommer under hela den period som omfattas av garantin att utan kostnad, och efter avgörande av våra tekniker, byta ut alla de delar som uppvisar defekter på grund av tillverknings- eller arbetsmaterialet som gör dem olämpliga för den användning för vilken de har utformats. Vid varje typ av bedömning av fel och av deras orsaker ska maskinen sändas till vårt kontor med säte:

SIAT spa – Columbia Division – M.J. MAILLIS GROUP
Via G. Puecher, 22 - 22078 Turate (CO) - ITALIEN

Delarna som ska repareras eller bytas ut ska sändas till vårt kontor på kundens ansvar, kostnad och risk; utbyte görs med samma förutsättning. Garantin av maskinen upphör att gälla om våra tekniker skulle upptäcka allvarliga underhållsfel eller olämplig användning som inte motsvarar våra anvisningar. Garantin gäller inte de delar som slits ut på grund av normal användning och bruk.

SIAT spa kommer inte att göra någon form av ingrepp på maskiner som saknar serienummer, som graverades in under tillverkningen och uppvisat på bifogade dokument vid tidpunkten för försäljningen, oberoende av om det avsiktligt har ändrats eller avlägsnats.

Bruks- og vedlikeholdsanvisning

Vi takker for tilliten dere har utvist oss ved kjøp av vår stroppåsetter. Vi er sikre på at dere vil kunne verdsette kvaliteten på vårt produkt over tid og med tilfredshet. Vi ber dere om å lese denne håndboken nøye, den er laget spesielt for at dere skal få opplysninger gjeldende korrekt bruk i samsvar med grunnleggende sikkerhetskrav.

GENERELLE SIKKERHETSANVISNINGER FOR ELEKTRISKE MASKINER

Les gjennom alle advarslene og anvisningene. Feil ved overholdelsen av advarslene og nedenstående anvisninger kan medføre elektriske støt, brann og/eller alvorlige skader.

Ta godt vare på alle advarslene og informasjonene. Det nedenstående anvendte uttrykket «elektroverktøy» gjelder for strømdrevne elektroverktøy (med ledning) og batteridrevne elektroverktøy (uten ledning).

Sikkerhet på arbeidsplassen

Hold arbeidsområdet rent og ryddig og sørg for bra belysning. Rotete arbeidsområder eller arbeidsområder uten lys kan føre til ulykker.

Ikke arbeid med elektroverktøyet i eksplosjonsutsatte omgivelser – der det befinner seg brennbare væsker, gass eller støv.

Elektroverktøy lager gnister som kan antenne støv eller damper.

Hold barn og andre personer unna når elektroverktøyet brukes. Hvis du blir forstyrret under arbeidet, kan du miste kontrollen over elektroverktøyet.

Elektrisk sikkerhet

Støpselet til elektroverktøyet må passe inn i stikkkontakten. Støpselet må ikke forandres på noen som helst måte. Ikke bruk adapterstøpsler sammen med jordede elektroverktøy. Bruk av støpsler som ikke er forandret på og passende stikkontakter reduserer risikoen for elektriske støt.

Unngå kroppskontakt med jordede overflater slik som rør, ovner, komfyrer og kjøleskap. Det er større fare ved elektriske støt hvis kroppen din er jordet.

Hold elektroverktøyet unna regn eller fuktighet. Dersom det kommer vann i et elektroverktøy, øker risikoen for elektriske støt.

Ikke bruk ledningen til andre formål, f. eks. til å bære elektroverktøyet, henge det opp eller trekke det ut av stikkkontakten.

Hold ledningen unna varme, olje, skarpe kanter eller verktøydeler som beveger seg.

Med skadede eller opphopede ledninger øker risikoen for elektriske støt.

Personsikkerhet

Vær oppmerksom, pass på hva du gjør, gå fornuftig frem når du arbeider med et elektroverktøy. Ikke bruk elektroverktøy når du er trett eller er påvirket av narkotika, alkohol eller medikamenter. Et øyeblikks uoppmerksomhet ved bruk av elektroverktøyet kan føre til alvorlige skader.

Bruk personlig verneutstyr og husk alltid å bruke vernebriller. Bruk av personlig sikkerhetsutstyr som støvmaske, skilfaste arbeidssko, hjelm eller hørselvern – avhengig av type og bruk av elektroverktøyet – reduserer risikoen for skader.

Unngå å starte verktøyet ved en feiltagelse. Forviss deg om at elektroverktøyet er slått av før du kobler det til strømmen og/eller batteriet, løfter det opp eller bærer det. Hvis du holder fingeren på bryteren når du bærer elektroverktøyet eller kobler

elektroverktøyet til strømmen i innkoblet tilstand, kan dette føre til uhell.

Fjern innstillingsverktøy eller skrunøkler før du slår på elektroverktøyet.

Et verktøy eller en nøkkel som befinner seg i en roterende verktøydell, kan føre til skader.

Unngå en unormal kroppsholdning. Sørg for å stå stødig og i balanse. Dermed kan du kontrollere elektroverktøyet bedre uventede situasjoner.

Omhyggelig bruk og håndtering av elektroverktøy

Ikke overbelast verktøyet. Bruk et elektroverktøy som er beregnet til den type arbeid du vil utføre.

Med et passende elektroverktøy arbeider du bedre og sikrere i det angitte effektområdet.

Ikke bruk elektroverktøy med defekt på-/av-bryter. Et elektroverktøy som ikke lenger kan slås av eller på, er farlig og må repareres.

Trekk støpselet ut av stikkkontakten og/eller fjern batteriet før du utfører innstillinger på elektroverktøyet, skifter tilbehørsdeler eller legger maskinen bort.

Disse tiltakene forhindrer en utilsiktet startung av elektroverktøyet.

Elektroverktøy som ikke er i bruk må oppbevares utilgjengelig for barn. Ikke la maskinen brukes av personer som ikke er fortrolig med dette eller ikke har lest disse anvisningene. Elektroverktøy er farlige når de brukes av uerfarne personer.

Vær nøye med vedlikeholdet av elektroverktøyet. Kontroller om bevegelige verktøydeler fungerer feilfritt og ikke klemmes fast, og om deler er brukket eller skadet, slik at dette innvirker på elektroverktøyets funksjon. La disse skadede delene repareres før elektroverktøyet brukes.

Dårlig vedlikeholdte elektroverktøy er årsaken til mange uhell.

Bruk elektroverktøy, tilbehør, verktøy osv. i henhold til disse anvisningene. Ta hensyn til arbeidsforholdene og arbeidet som skal utføres.

Bruk av elektroverktøy til andre formål enn det som er angitt kan føre til farlige situasjoner.

Omhyggelig håndtering og korrekt bruk av batteridrevne verktøy

Lad batteriet kun opp i ladeapparater som er anbefalt av produsenten.

Det oppstår brannfare hvis et ladeapparat som er egnet til en bestemt type batterier, brukes med andre batterier.

Bruk derfor kun gjenoppladbare batterier uttrykkelig ment for elektroverktøyene. Bruk av andre batterier kan medføre skader og brannfare.

Hold batteriet som ikke er i bruk unna binders, mynter, nøkler, spikre, skruer eller andre mindre metallgjenstander, som kan lage en forbindelse mellom kontaktene. En eventuell kortslutning mellom batterikontaktene kan føre til forbrenninger eller brann.

Ved feilaktig bruk kan det lekke væske ut av batteriet. Unngå kontakt med denne væsken. Ved tilfeldig kontakt må det skylles nøye med vann. Hvis det kommer væske i øynene, må du i tillegg oppsøke lege øyeblikkelig. Batterivæske som renner ut kan føre til irritasjoner i huden eller forbrenninger.

Service

Elektroverktøyet ditt skal alltid kun repareres av kvalifisert fagpersonale og kun med originale reservedeler. Slik opprettholdes verktøyets sikkerhet.

SPESIFIKKE SIKKERHETSANVISNINGER FOR STROPPÅSETTEREN

Beskyttelse av øyne og hender

Maskinen skal brukes av én eneste operatør. Under bruk av stropper for emballasje, er det nødvendig med bruk av vernebriller med sidevern. Å overse denne forskriften kan medføre farlige skader på øynene, og alvorlige skader for synet.

Det er dessuten på å bruke vernehansker for å beskytte hendene, da stroppen kan være svært skarp i noen situasjoner.

Hørselvern

Det er obligatorisk å bruke lydempende øreklokker.

Kroppsvern

Det er absolutt påbudt å ha på seg vernesko med forsterket tå og passende arbeidstøy.

Kutting av stramme stropper

Kutting av stramme stropper skal kun utføres med passende sakser.

Bruk av andre gjenstander for å kutte stroppen, som f. eks. knivblader, tener, med mer kan være farlig. Det er absolutt grunnleggende å holde nødvendig sikkerhetsavstand og se til at det ikke befinner seg personer i maskinens aksjonsradius, siden stroppen kan slynges av gårde hurtig etter kuttingen.

Fare forårsaket av feilaktig lukking

Det er grunnleggende å sjekke at lukkingen er korrekt. En feilaktig lukking er helt sikkert upålitelig, den setter ikke bare det emballerte godset i fare, men fremfor alt den som håndterer det. Siden ansvaret for at lukkingen er korrekt utført er ditt, anbefaler vi deg å sørge for god kjennskap til reglene som gjengis i den påfølgende håndboken for å kunne kontrollere lukkingen.

Avvikling av stroppen

Stroppen må vikles av ved hjelp av et passende apparat. Stroppen som ikke benyttes må vikles opp igjen.

Bruk av emballasjen for andre formål

Det er absolutt forbudt å heve, henge opp eller trekke godsets emballasje, dette for å unngå at det oppstår farlige ulykker.

Fare for at stroppen ryker under stroppåsettingssyklusen

En feilaktig bruk, for hard tilstramming, en upassende stropp, et kolli med kanter eller pakker som ikke står rett under tilstrammingsfasen, kan medføre at stroppen slakkes plutselig eller at den går i stykker.

I disse tilfellene kan følgene være diverse:

- Pakkene faller ned
- Tap av balanse
- Plutselig retur av stroppen med fare for å forårsake skader eller ødelegge andre varer.

Plassere deg alltid i en stabil og balansert stilling når du bruker maskinen. Begrens plassen rundt arbeidsposisjonen og oppretthold en passende sikkerhetsavstand. Se til at ingen andre personer befinner seg i det begrensede området før maskinen tas i bruk.

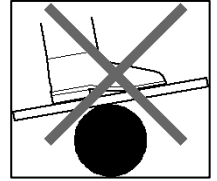

Batteri

- Unngå en uvilkårlig innkopling. Forviss deg om at på-/av-bryteren er i utkoplest posisjon før du setter inn et batteri.
- Hvis du bærer elektroverktøyet med fingeren på på-/av-bryteren eller setter batteriet inn i et innkoplest elektroverktøy kan det føre til uhell.
- Batteriet må ikke åpnes. Det er fare for kortslutning.
- Beskytt batteriet mot varme, f.eks. også mot permanent solinnvirkning, og ild. Det er fare for eksplosjoner.
- Batteriet må ikke kortsluttes. Det er fare for eksplosjoner.
- Under ekstreme bruks- eller temperaturforhold kan batteriene bli utette. Unngå at huden eller øynene kommer i kontakt med utette batterier. Batterivæsken er etsende og kan forårsake forbrenninger av huden. Hvis væsken kommer i kontakt med huden, må den straks vaskes av med såpe og vann og deretter med sitronsaft eller eddik. Hvis væske kommer i øynene, må man skylle med vann i minst 10 minutter og straks oppsøke en lege.
- Ikke overbelast batteriene. I tilfelle defekter på eller hvis forseglingen går i stykker, skift ut de ødelagte batteriene og ikke lad dem.
- Ikke kast brukte batterier i naturen. Avfallsbehandling av brukte eller ødelagte batterier m skje i samsvar med gjeldende lovgivning.

SYMBOLER

	Les anvisningshåndboken før maskinen tas i bruk.		
	ADVARSEL!		Bruk vernehansker.
	Inn- og utføring av stroppåsetteren.		Bruk vernesko med forsterket tå.
	Stramming av stroppen.		Bruk lydempende hørselvern.
	Sveising av stroppen.		Bruk vernebriller med sideskjermer.

Bruk og oppbevaring av anvisningene

Denne bruksanvisningsboken er rettet mot brukeren av maskinen, eieren, vedlikeholdsteknikeren, rengjøringspersonalet og teknikeren som utfører reparasjoner.

UNNGÅ ENHVER BRUK SOM IKKE ER ANGITT I DENNE BOKEN!

- Boken tjener til å angi bruk av apparatet som forutsett av prosjekteringshypotesen og i henhold til dens tekniske egenskaper.
- Maskinen er ment for profesjonell bruk og derfor kan aldri bruksanvisningen erstatte en tilstrekkelig erfaring brukeren innehar.
- Denne håndboken utgjør en grunnleggende del av selve maskinen og må oppbevares for fremtidig bruk helt til maskinen kasseres.
- I tilfelle den går tapt eller ødelegges, kan brukeren be om en ny bok hos produsenten ved å angi referansene som serie, type og byggeår angitt på merkeskiltet som er festet på maskinen.
- Produsenten forbeholder seg rettigheten til å oppdatere produksjonen og håndboken i ethvert øyeblikk uten påbud om å oppdatere tidligere maskiner og håndbøker.
- Brukeren kan kontakte produsenten når som helst for å be om ytterligere opplysninger gjeldende korrekt bruk av maskinen.
- Produsenten anser seg fritatt for eventuelt ansvar i tilfelle:
 - uriktig bruk av maskinen
 - Alvorlige mangler i forutsett vedlikehold
 - Endringer eller inngrep på maskinen som ikke er godkjente av produsenten.
 - Total eller delvis manglende overholdelse av anvisningene.
 - Ekstraordinære hendelser

Bruk i samsvar med forskriftene

Maskinen denne håndboken omhandler er kun ment for, som angitt i prosjektet, stroppåsetting av kollier med plaststrop (polypropylen eller polyester). Enhver annen bruk er ikke forutsett.

TEKNISKE DATA

Støy-/vibrasjonsinformasjon

Måleverdier funnet i henhold til EN 415-8 Appendix A. Det typiske A-bedømte lydtryknivået for maskinen er (L_{pA}) 85.35 dB(A).

Støynivået ved arbeid kan overskride (L_{WA}) 96.33 dB(A).

Bruk hørselvern!

Totalt svingningsverdier (vektorsum fra tre retninger) beregnet jf. EN 60745-1: Skruing: Svingningsemisjonsverdi $a_h < 4.94 \text{ m/s}^2$.

Vibrasjonsnivået som er angitt i disse anvisningene er målt iht. en målemetode som er standardisert i EN 60745-1 og kan brukes til sammenligning av elektroverktøy med hverandre. Den egner seg til en foreløpig vurdering av svingningsbelastningen. Det angitte svingningsnivået representerer de hovedsakelige anvendelsene til elektroverktøyet. Men hvis elektroverktøyet brukes til andre anvendelser, med avvikende innsatsverktøy eller utilstrekkelig vedlikehold, kan svingningsnivået avvike. Dette kan føre til en tydelig øking av svingningsbelastningen over hele arbeidstidsrommet.

Til en nøyaktig vurdering av svingningsbelastningen skal det også tas hensyn til de tidene maskinen er slått av eller går, men ikke virkelig brukes. Dette kan tydelig redusere svingningsbelastningen over hele arbeidstidsrommet. Bestem ekstra sikkerhetstiltak til beskyttelse av brukeren mot svingningenes virkning, som for eksempel: Vedlikehold av elektroverktøy og innsatsverktøy, holde hendene varme, organisere arbeidsforløpene.

Tabell med tekniske egenskaper

	GT SMART
Lengde	mm 330
Bredde	mm 105
Høyde	mm 165
Stroppens kvalitet	PP / PET
Type lukking	MED VIBRASJON
Effektivitet av sveising	75-85% AV BRUDDPUNKTET FOR STROPPEN SOM BENYTTES
Type kolli	RUND (MINIMUM DIAMETER 700 mm.)
Bredde på stroppen	9 ÷ 16 mm.
Stroppens tykkelse	0.5 ÷ 1.05 mm
Maks. spenning	1.800 N / 170 Kg.
Maks. spenningshastighet	14 m/min
Sykluser pr. last	140 ÷ 170
Tid for last	22 min.
Batteri	BATT.14V - 1,5 Ah BL1430 SANYO
Lader	Batterilader AKKU POWER 220 V - EUROPE
Vekt med batteri	Kg. 3.6

TAVLE MODELL

Modell	Kode	Bredde på stroppen
GT SMART	C159990810Z	9 - 16 mm.
GT SMART + Lader	C159990812Z	9 - 16 mm.

BRUKSANVISNINGER

For bruk av maskinen er det nødvendig at operatøren har kjennskap til bruksanvisningene.

Idriftsetting

Brukeren av stroppåsetteren må ha lest anvisningene i dette heftet og må ha forstått rett korrekt bruk av den. Før apparatet tas i bruk, les nøye gjennom den følgende tabellen med tekniske egenskaper, slik at du har perfekt kjennskap til kvaliteten og begrensningene til stroppåsetteren som du skal ta i bruk. A bruke apparatet på en feilaktig måte, strekke stroppen for mye og/eller bruke upassende stropper, også på grunnlag av naturen og utformingen av gjenstanden som skal pakkes inn (spisse kanter, høye temperaturer, osv.) kan medføre alvorlige skader for operatøren og skader på gjenstanden grunnet at stroppen plutselig gir etter eller går i stykker.

Hovedkontroll komponenter

- Spenneknapp (fig. 1 – 1.1)
- Knapp for sveising (fig. 1 – 1.2)
- Håndtak for åpning (fig. 1 – 1.3)
- Kontrollpanel (fig. 3)

Oppstart

Sett inn batteriet slik som vist i (fig.2). Oppstart av maskinen skjer via en av de tre handlingene som her er beskrevet under:

- trykk på spenneknappen (1.1)
- trykk på sveiseknappen (1.2)
- løft opp håndtaket for åpning av maskinen (1.3)

Beskrivelse av maskinens kontrollpanel

Kontrollpanelet består av et display med 3 siffer (fig.3 - bokstav. A, B, C), 2 led (fig.3 - bokstav. E, F) og to kontrollknapper (fig.3 - bokstav. G, H). Det første sifferet i displayet (fig.3 - bokstav. A) indikerer innstilt spenningskraft ved skala 1-9. Det andre sifferet i displayet (fig.3 - bokstav. B) indikerer innstilt sveisetid ved skala 1-9. Det tredje sifferet (fig.3 - bokstav. C) indikerer gjenværende batteriladning ved skala 1-9. De 2 lysende led gjør det mulig å benytte maskinen i 2 ulike operativmodi. For større operasjoner, se "Innstilling av operativmodus". De to knappene brukes til å scrolle i innstillingsmenyen og endre operativmodus og verdiene for spenningskraft og sveising.

Innstilling av operativmodus Det finnes 2 hoved operativmodi for innstilling av maskinen.

- **Manuelt** (fig. 3 - 3.1) – består av hastigheten ved øvre spenning og kortere akselereringstid med konsekvent økning i traksjonskraft. Den manuelle spenningskraften anbefales hvis pakken ikke lett kan skades.
Den manuelle spenningskraften er spesielt tilpasset stropper av middels tykkelse og/eller stropper i PET.
- **Myk manuell spenningskraft** (fig. 3 - 3.2) – består av hastigheten ved nedre spenning og lengre akselereringstid med konsekvent reduksjon i traksjonskraft. Den myke spenningskraften anbefales hvis pakken lett kan skades og/eller hvor det kreves en lav spenningskraft.
Den myke manuelle spenningskraften er spesielt tilpasset stropper av liten tykkelse og/eller stropper i PP.

Tabell omtrentlige verdier for spenningsverdi

	Stroppen	1	2	3	4	5	6	7	8	9
Normal spenningskraft (N)	PET	650	800	1000	1200	1350	1500	1600	1700	1800
Myk spenningskraft (N)	PP	240	380	480	570	670	750	850	900	1000

Sveisetid tabell

	1	2	3	4	5	6	7	8	9
Tid (sek)	0,6	0,9	1,2	1,5	1,8	2,1	2,4	2,7	3

Innstilling

For å komme inn på innstillingsmenyen, trykk samtidig på knappene "SET" (fig.3 – bokstav G) og "+/-" (fig.3 - bokstav H). Innstillingen ved nåværende operativmodus begynner å blinke. Bruk knappen "+/-" (fig.3 - bokstav H) for å endre innstilling av operativmodus ved å velge mellom de 2 mulige kombinasjonene. For å gå over til innstilling av spenningsverdi, trykk på knappen "SET" (fig.3 – bokstav G). Spennings siffer begynner å blinke. Bruk knappen "+/-" (fig.3 - bokstav H) for å stille inn ønsket verdi. For å gå over til innstilling av sveisetid, trykk på knappen "SET" (fig.3 – bokstav G). Sveisetidens siffer begynner å blinke. Bruk knappen "+/-" (fig.3 - bokstav H) for å stille inn ønsket verdi. For å gå ut fra innstillingsmenyen og lagre de innstilte verdiene, kan man når som helst trykke på spenneknappen eller sveiseknappen eller løfte opp maskinens håndtak for åpning. For å gå ut uten å lagre, la kontrollpanelet være inaktivt i mer enn 10 sekunder.

Spenningsyklus

ADVARSEL! Trykk aldri på spenneknappen og sveiseknappen uten at stroppen er på plass.

Hvis maskinen arbeider uten stropp, kan det oppstå skader ved sleperullen og sveisebeina.

For en korrekt bruk av stroppåsetteren, fortsett på følgende måte:

Klargjøring av stroppen. Vikle kulli som skal emballeres med stroppen (fig.4), ved å holde i enden av stroppen med venstre hånd og overlapp stroppen holdt med høyre hånd.

Innsetting av stroppåsetteren. Åpne stroppåsetteren ved å holde i maskinens håndtak ved høyre hånd (fig.5). Sett i mellomtiden de to lineære stroppene inn med venstre hånd. Slipp opp taket mens man forsikrer seg om at begge stroppene er korrekt plassert.

Igangsettelse av buntsyklusen. Still deg på siden for å unngå eventuelle piskeslag i tilfelle for spent stropp og ødeleggelse av stroppen som følge. Igangsett spenningen ved å trykke på spenneknappen (fig. 6). Maskinen stopper når du slipper opp spenneknappen. For å oppnå innstilt traksjonsstyrke må spenneknappen holdes trykket helt til all overskuddstropp er tatt opp og motoren stopper.

ADVARSEL! For sterk spenning kan ødelegge stroppen. Ødeleggelse av stroppen kan forårsake alvorlige skader ved personale.

Sveising av stroppen. Trykk på respektiv knapp (fig. 7) for å igangsette sveisesyklusen.

Sveisesyklusen inkluderer også kutting av overskuddstropp **Utløsning og ekstrahering av maskinen** Vent til sveisingen er avkjølt før ekstrahering av maskinen foretas. Baklengs nedtelling i display og et akustisk signal varsler om endt avkjølingstid. En for tidlig ekstrahering kan forårsake for stort tap av spenningskraft eller at stroppen ødelegges, noe som utgjør alvorlig fare for bruker.

Hev opp håndtaket for utløsning (1.3) og fjern maskinen fra buntoverflaten ved å vri bakre del av maskinen mot høyre (fig. 8).

Kontroll av sveising Kontrollen av sveising er viktig for sikkerheten.

Korrekt sveising (fig.9-A) – hele området er godt sveiset, uten overdreven lekkasje av smeltet materiale på sidene.

Feil ved lang sveisetid (fig.9-B), smeltet materiale lekker ut i for stor grad, langs med siden av sveiseområdet. Sveisetetningen er ikke tilstrekkelig.

Reduser sveisetiden.

Feil ved kort sveisetid (fig.9-C), sveiseområder er bare delvis sveiset. Tetningen er ikke tilstrekkelig. Øk sveisetiden.

ADVARSEL! Kutt av og bunt sammen på nytt eventuelle bunter med feil i sveisen. Eventuelle ødeleggelser ved stroppen i overensstemmelse med sveisen kan forårsake alvorlige skader.
Foreta periodisk testing av den effektive sveiseteningen med egnet utstyr (for eksempel ved å sende sveisede stikkprøver for å foreta spenningstester ved spesialiserte laboratorier).

Endring av stropkens bredde.

Denne stropåsetteren kan arbeide med stropper som er mellom 9 og 16 mm brede.
For å stille inn korrekt mål ved stroppen, gå frem som indikert i fig. 14.

Spesialfunksjoner

Visning av antall sykkluser. Syklusnummeret består av 6 siffer som vises i to skjermbilder, tre om gangen, fra venstre mot høyre. Hold knappen "+/-" inne i 3 sekunder. De tre første sifrene vil vise. For å vise de siste tre sifrene, trykk på tasten «+/-» Trykk på nytt på tasten "+/-" for å gå ut. Totalt syklusnummer kan brukes for å planlegge ordinært eller ekstraordinært vedlikehold ved maskinen.

Avlesning programvare versjon Fjern batteriet. Hold inne sveiseknappen og sett samtidig inn batteriet. I displayet vises programvareversjonen som består av 3 sifre. Slipp opp sveiseknappen for å gå ut.

Blokkering av kontrollpanelet Fjern batteriet. Hold inne spenneknappen (1.1) og sveiseknappen (1.2) og sett inn batteriet. Et akustisk signal indikerer blokkering av kontrollpanelet. Det samme signalet utstedes hver gang man trykker på knappene på kontrollpanelet. Gjenta samme prosedyre for å løse ut kontrollpanelet.

Vedlikehold

ADVARSEL! FØR ETHVERT INNGREP FORETAS VED MASKINEN MÅ STRØMFORSYNINGEN KOBLES FRA

Vedlikehold og reparasjoner må kun utføres av opplært personale. Når det er nødvendig, send stropåsetteren, i sin originale emballering, til deres nærmeste servicesenter.

Daglig rengjøring Fjern eventuelle rester av stroppen fra sleperullen og fra sveisegruppen ved å bruke trykksatt luft. Det er ikke nødvendig å åpne maskinen. **ADVARSEL! Bruk vernebriller.**

Fjern sleperullen (fig.10). Fjern batteriet fra maskinen.

Fjern de 2 festeskruene (fig.10-A) fra dekselet «B» på høyre side av maskinen. Fjern dekselet «B».

Fjern de 3 skruene (fig.10.C), fjern den eksterne flensen «D» og støtputen «E». Bytt ut rullen «X» og om nødvendig, smør inn med litium såpefett tykkelse. For å montere maskinen på nytt, gjenta de beskrevne operasjonene i motsatt rekkefølge. Bruk Loctite 243 for å blokkere skruene.

Utskiftning av kuttebladet og oscillerende plate (fig. 11)

Fjern de 2 festeskruene (fig.10-A) fra dekselet «B» på venstre side av maskinen. Fjern dekselet «B».

Kutteblad: Skru ut skruen «C» (fig.11-C), fjern ferule «D» og skift ut skjæret «Z». Vær oppmerksom på posisjonen ved fjæren «E».

Sveiseplate: Skru ut de 2 skruene «F» (fig.11), fjern guiden «G», fjern stifen «H» og skift ut platen «W».

Utskiftning kontrastplater (fig. 12)

For å skifte ut kontrastplatene rull, skru ut skruene «A» og sett inn de nye platene «Y». Bruk Loctite 243 for å blokkere skruene.

Feiltabell

Feilkode	Beskrivelse	Tiltak
E01	Feil ved strømsensor	Ta kontakt med service
E02	Spenningsfeil	Ta kontakt med service
E03	Ikke brukt	-
E04	Ikke brukt	-
E05	Feil endeløp trinnmotor	Fjern beskyttelsesdekselet, kontroller blå fjær og endeløp kontakt
E06	Lukket kontakt trinnmotor	Hev håndtaket for åpning
E07	Nødbremsing i løpet av automatisk syklus	Hev håndtaket for åpning
E08	Feil sveising	Kontroller tilkobling kabler motor
E09	Feil sveising	Kontroller spenning blå fjær, lad opp batteriet
E10	Irregulær motor rotasjon	Ta kontakt med service
E11	Åpning trykkplate under sveising	Kontroller stroppe tykkelse
E12	Heving håndtak under sveising	Hev håndtaket for åpning
E13	Feil minne	Ta kontakt med service
E14	Kontakt håndtak for åpning lukket.	Kontroller håndtaket for åpning
E15	Utladet batteri	Lad batteriet
E16	Feil under kontroll av motor driver	Ta kontakt med service
E17	Feil under kontroll av motor driver	Ta kontakt med service
E18	Feil overoppheting	La maskinen avkjøles
E20	Feil overoppheting	La maskinen avkjøles

OPPLADING AV BATTERIET

For opplading av batteriet må man passe på innsettingen av det i batteriladeren (fig. 13)

DEPONERING



Elektroverktøy, tilbehør og emballasje må leveres inn til miljøvennlig gjenvinning.

Kun for EU-land: Ikke kast elektroverktøy i vanlig søppel! Jf. det europeiske direktivet 2012/19/EU vedr. gamle elektriske og elektroniske apparater og tilpassingen til nasjonale lover må gammelt elektroverktøy som ikke lenger kan brukes samles inn og leveres inn til en miljøvennlig resirkulering.

Brukte batterier eller batterier som ikke fungerer, skal fjernes fra verktøyet og leveres inn til miljøstasjoner i henhold til direktiv 2006/66/EF.

Batterier/oppladbare batterier:

Li-Ion: Litium ion

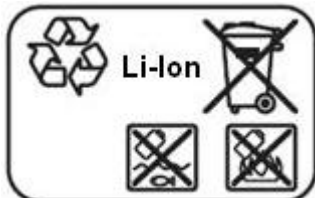

Ikke kast batterier i vanlig søppel, ild eller vann. Batterier skal samles inn, resirkuleres eller deponeres på en miljøvennlig måte.

GARANTI

Generelle garantibetingelser

Hver maskin som leveres av vårt firma garanteres i en periode på 12 måneder, løpende fra forsendelsesdatoen som er angitt på følgeseddelen. Firmaet vårt forplikter seg i denne perioden til å skifte ut vederlagsfritt alle de deler som skulle ha defekter som skyldes konstruksjonsmateriale eller bearbeiding som gjør at de ikke egner seg til den bruken de er forutsatt til, som våre teknikere avgjør, Deres avgjørelse er bindende. For enhver stadfestelse av defektene og deres årsaker, må apparatet sendes til vårt kontor:

SIAT spa - Columbia Division - M.J. MAILLIS GROUP
Via G. Puecher, 22 - 22078 Turate (CO) - ITALIEN

Delene som skal repareres eller skiftes ut skal sendes til vårt kontor for kundens regning og ansvar; tilbakesendelsen skjer på samme betingelser. Apparatene dekkes ikke av garanti hvis våre teknikere skulle avdekke alvorlige mangler innen vedlikehold eller feilaktig bruk, som ikke tilsvarer våre anvisninger. Alle de delene som ved bruk og normal slitasje forringes dekkes ikke av garanti.

SIAT spa vil ikke utføre noen som helst form for inngrep på maskinen som ikke har serienummer, inngravert under produksjonen og gjengitt på dokumentene som legges ved salgspapirene, der dette er endret eller fjernet med vilje.

Brugs- og vedligeholdelsesvejledning

Tak tilliden og for at have erhvervet vores båndpåsætningsmaskine. Vi er sikre på at I med tiden får mulighed for at påskønne og blive tilfredse med kvaliteten på vores produkt. I bedes gennemlæse denne vejledning med omhu, da den er udformet med henblik på at formidle de nødvendige oplysninger omkring korrekt brug i overensstemmelse med de væsentlige sikkerhedskrav

GENERELLE ANVISNINGER OM SIKKERHED PÅ ELEKTRISKE MASKINER

Læs alle advarselshenvisninger og instrukser. I tilfælde af manglende overholdelse af advarselshenvisningerne og instrukserne er der risiko for elektrisk stød, brand og/eller alvorlige kvæstelser.

Opbevar alle advarselshenvisninger og instrukser til senere brug. Det i advarselshenvisningerne benyttede begreb „el-værktøj“ refererer til netdrevet el-værktøj (med netkabel) og akkudrevet el-værktøj (uden netkabel).

Sikkerhed på arbejdspladsen

Sørg for, at arbejdsområdet er rent og rigtigt belyst. Uorden eller uoplyste arbejdsområder øger faren for uheld.

Brug ikke el-værktøjet i eksplosionsfarlige omgivelser, hvor der findes brændbare væsker, gasser eller støv.

El-værktøj kan slå gnister, der kan antænde støv eller dampe.

Sørg for, at andre personer og ikke mindst børn holdes væk fra arbejdsområdet, når maskinen er i brug.

Hvis man distraheres, kan man miste kontrollen over maskinen.

Elektrisk sikkerhed

El-værktøjets stik skal passe til kontakten. Stikket må under ingen omstændigheder ændres. Brug ikke adapterstik sammen med jordforbundet el-værktøj.

Uændrede stik, der passer til kontakterne, nedsætter risikoen for elektrisk stød.

Undgå kropskontakt med jordforbundne overflader som f.eks. rør, radiatorer, komfurer og køleskabe.

Hvis din krop er jordforbundet, øges risikoen for elektrisk stød.

Maskinen må ikke udsættes for regn eller fugt. Indtrængning af vand i et el-værktøj øger risikoen for elektrisk stød.

Brug ikke ledningen til formål, den ikke er beregnet til (f.eks. må man aldrig bære el-værktøjet i ledningen, hænge el-værktøjet op i ledningen eller rykke i ledningen for at trække stikket ud af kontakten). Beskyt ledningen mod varme, olie, skarpe kanter eller maskindele, der er i bevægelse.

Beskadigede eller snoede ledninger øger risikoen for elektrisk stød.

Personlig sikkerhed

Det er vigtigt at være opmærksom, se, hvad man laver, og bruge el-værktøjet fornuftigt. Brug aldrig el-værktøj, hvis du er træt, har nydt alkohol eller er påvirket af medikamenter eller euforiserende stoffer. Få sekunders uopmærksomhed ved brug af el-værktøjet kan føre til alvorlige personskader.

Brug beskyttelsesudstyr og hav altid beskyttelsesbriller på. Brug af sikkerhedsudstyr som f.eks. støvmaske, skridsikkert fodtøj, beskyttelseshjelm eller høreværn afhængig af maskintype og anvendelse nedsætter risikoen for personskader.

Undgå utilsigtet igangsætning. Kontrollér, at el-værktøjet er slukket, før du tilslutter det til strømtilførslen og/eller akkuen, løfter eller bærer det.

Undgå at bære el-værktøjet med fingeren på afbryderen og sørg for, at el-værktøjet ikke er tændt, når det sluttes til nettet, da dette øger risikoen for personskader.

Gør det til en vane altid at fjerne indstillingsværktøj eller skruenøgle, før el-værktøjet tændes. Hvis et stykke værktøj eller en nøgle sidder i en roterende maskindel, er der risiko for personskader.

Undgå en anormal legemsposition. Sørg for at stå sikkert, mens der arbejdes, og kom ikke ud af balance. Dermed har du bedre muligheder for at kontrollere el-værktøjet, hvis der skulle opstå uventede situationer.

Brug egnet arbejdstøj. Undgå løse beklædningsgenstande eller smykker. Hold hår, tøj og handsker væk fra dele, der bevæger sig.

Dele, der er i bevægelse, kan gribe fat i løstsiddende tøj, smykker eller langt hår.

Omhyggelig omgang med og brug af el-værktøj

Undgå overbelastning af maskinen. Brug altid et el-værktøj, der er beregnet til det stykke arbejde, der skal udføres.

Med det passende el-værktøj arbejder man bedst og mest sikkert inden for det angivne effektområde.

Brug ikke et el-værktøj, hvis afbryderen er defekt. Et el-værktøj, der ikke kan startes og stoppes, er farligt og skal repareres.

Træk stikket ud af stikkontakten og/eller fjern akkuen, inden maskinen indstilles, der skiftes tilbehørsdele, eller maskinen lægges fra.

Disse sikkerhedsforanstaltninger forhindrer utilsigtet start af el-værktøjet.

Opbevar ubenyttet el-værktøj uden for børns rækkevidde. Lad aldrig personer, der ikke er fortrolige med maskinen eller ikke har gennemlæst disse instrukser, benytte maskinen. El-værktøj er farligt, hvis det benyttes af ukyndige personer.

El-værktøjet bør vedligeholdes omhyggeligt. Kontrollér, om bevægelige maskindele fungerer korrekt og ikke sidder fast, og om delene er brækket eller beskadiget, således at el-værktøjets funktion påvirkes. Få beskadigede dele repareret, inden maskinen tages i brug.

Mange uheld skyldes dårligt vedligeholdte el-værktøjer.

Brug el-værktøj, tilbehør, indsatsværktøj osv. iht. disse instrukser. Tag hensyn til arbejdsforholdene og det arbejde, der skal udføres.

Anvendelse af el-værktøjet til formål, som ligger uden for det fastsatte anvendelsesområde, kan føre til farlige situationer.

Omhyggelig omgang med og brug af akkuværktøj

Oplad kun akku'er i ladeaggregater, der er anbefalet af fabrikanten.

Et ladeaggregat, der er egnet til en bestemt type batterier, må ikke benyttes med andre batterier – brandfare.

Brug kun de akku'er, der er beregnet til el-værktøjet. Brug af andre akku'er øger risikoen for personskader og er forbundet med brandfare.

Ikke benyttede akku'er må ikke komme i berøring med kontorclips, mønter, nøgler, søm, skruer eller andre små metalgenstande, da disse kan kortslutte kontakterne. En kortslutning mellem batterikontakterne øger risikoen for personskader i form af forbrændinger.

Hvis akku'en anvendes forkert, kan der slippe væske ud af akku'en. Undgå at komme i kontakt med denne væske. Skyl med vand hvis dette alligevel skulle ske. Søg læge, hvis væsken kommer i øjnene. Akku-væske kan give hudirritation eller forbrændinger.

Service

Sørg for, at el-værktøj kun repareres af kvalificerede fagfolk og at der kun benyttes originale reservedele. Dermed sikres størst mulig maskinsikkerhed.

BÅNDPÅSÆTNINGSMASKINENS SPECIFIKKE SIKKERHEDSANVISNINGER

Beskyttelse af øjne og hænder

Båndpåsætningsmaskinen må kun anvendes af én operatør. Under brug af bånd til emballagen er brug af beskyttelsesbriller med sideafskærmninger strengt nødvendig. Til sidesættelse af denne forskrift kan medføre farlige øjenskader og alvorlige beskadigelser på synet.

Derudover er brug af beskyttelsehandsker påbudt da båndet i visse situationer kan være årsag til snitfarer.

Hørebeskyttelse

Brug af høretelefoner er påbudt

Kropsbeskyttelse

Brug af sikkerhedssko med forstærket snude og egnet arbejdsbeklædning er påbudt.

Overskæring af spændte bånd

Overskæringen af et spændt bånd må kun foretages med den egnede saks.

Brug af andre genstande til overskæring af båndet, som for eksempel klinger, tænger osv., kan være farligt. Det er strengt nødvendigt at overholde sikkerhedsafstandene og forsikre sig om at der ikke findes andre personer i maskinens virkeradius, da båndet kan slippe hurtigt fri efter overskæringen.

Fare forårsaget af en ukorrekt lukning

Det er yderst vigtigt at kontrollere lukningen. En ukorrekt lukning er ikke blot upålidelig, men udsætter også såvel de emballerede varer, og især dem som skal håndtere samme varer, for risiko. Da ansvaret for at lukningen udføres korrekt ligger hos Jer, vil vi anbefale at man opnår et egnet kendskab til reglerne om hvordan man kontrollerer lukningen som anført i denne vejledning.

Båndets udrulning

Båndet skal ruller ud med et egnet apparat. Bånd, som ikke bruges, skal ruller op igen.

Brug af emballagen til andre formål

Det er strengt forbudt at løfte, ophænge eller trække emballagen på emballerede varer, for ikke at foranledige farlige ulykker.

Fare for at båndet går itu under båndpåsætningscyklussen

Fejlagtig brug, for stram opspænding, uegnede bånd, kolli med skarpe kanter eller forkert anbragte pakker under opspændingsfasen kan være anledning til en uventet slækning af båndet eller at samme går i stykker.

I sådanne tilfælde kan konsekvenserne være af forskellige typer:

- pakkerne falder ned
- manglende ligevægt
- pludselig båndtilbageslag med fare for at forårsage læsioner eller ødelægge andre varer.

Sørg altid for at indtage en stabil og velafbalanceret position ved brug af maskinen. Afmærk området omkring arbejdspositionen og oprethold en passende sikkerhedsafstand. Sørg for at ingen andre personer opholder sig indenfor det afmærkede område før maskinen tages i brug.

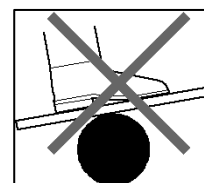

Akku

- Undgå utilsigtet tænding.
- Kontrollér, at start-stop-kontakten står i slukket position, før en akku sættes i.
Undgå at bære el-værktøjet med fingeren på start-stop-kontakten eller at sætte akkuen i el-værktøjet, når det er tændt, da dette kan føre til uheld.
- Åben ikke akkuen. Fare for kortslutning.
- Beskyt akkuen mod varme (f.eks. også mod varige solstråler og brand). Fare for eksplosion.
- Kortslut ikke akkuen. Fare for eksplosion.
- Under ekstreme brugs- eller temperaturbetingelser kan akkuer blive utætte.
- Undgå kontakt med huden eller øjnene, hvis akkuen er utæt. Akkuvæsken er ætsende og kan føre til kemiske forbrændinger af huden. Kommer væsken i kontakt med huden, vask straks huden ren med sæbe og vand og herefter med citronsaft eller eddike. Kommer væsken i øjnene, skylles øjnene med vand i mindst 10 minutter. Tilkald straks læge.
- Undgå overbelastning af batterierne. I tilfælde af defekter eller skader på indpakningen skal de skadede batterier skiftes ud og aldrig genoplades.
- Bortskaf aldrig opbrugte batterier i naturen. Bortskaffelse af opbrugte eller defekte batterier skal foretages i overensstemmelse med de gældende forskrifter på området.

SYMBOLER

	Læs brugsvejledningen inden ibrugtagning		
	GIV AGT!		Benyt beskyttelsehandsker
	Båndpåsætningsmaskinens isætning og udtagning		Anvend fodtøj med forstærket snude
	Båndopspænding		Anvend hørebeskyttelse
	Båndforsegling		Benyt beskyttelsesbriller med sideafskærmning

Brugsvejledningens brug og opbevaring

Denne brugsvejledning er møntet på maskinens bruger, ejer, vedligeholder, rengøringspersonalet samt den tekniske reparatør.

ENHVER ANVENDELSE, DER IKKE OMTALES I DENNE UDGIVELSE, SKAL BETRAGTES SOM FORBUDT!

- Vejledningen har til formål at anvise den forudsete brug af apparatet i funktion af projekthypoteserne samt de tekniske egenskaber.
- Maskinen er møntet på professionel brug hvorfor brugsvejledningen aldrig kan erstatte brugers passende arbejds erfaring.
- denne vejledning udgør en integrerende del af selve maskinen og skal opbevares til senere referencer, indtil maskinen demolerer.
- bruger kan, i tilfælde af bortkomst eller ødelæggelse, forespørge en ny vejledning hos fabrikanten med henvisning til serie, type og byggeår, der er anført på maskinskiltet på selve maskinen.
- fabrikanten forbeholder sig rettigheden til at opdatere produktion og vejledning når som helst og uden pligt til opdatering af forudgående maskiner og vejledninger.
- bruger kan til enhver tid tage kontakt til fabrikanten for at indhente yderligere oplysninger om korrekt brug af maskinen
- fabrikantens ansvar skal betragtes som bortfaldet i tilfælde af:
 - ukorrekt brug af maskinen
 - alvorlige mangler omkring forudset vedligeholdelse
 - indgreb eller ændringer på maskinen uden fabrikantens autorisation
 - total eller delvis tilsidesættelse af anvisningerne
 - usædvanlige begivenheder

Brug i overensstemmelse med forskrifterne

Maskinen til genstand for denne vejledning er udelukkende, og som anført i projektet, møntet på påsætning af plastikbånd (af polypropylen eller polyester) på kולי. Intet andet brugsområde er forudset.

TEKNISKE DATA

Støj-/vibrationsinformation

Måleværdier er beregnet iht. EN 415-8 Appendix A. Maskinens A-vægtede lydtrykniveau er typisk (L_{pA}) 85.35 dB(A).

Støvniveauet under arbejdet kan overskride (L_{WA}) 96.33 dB(A).

Brug høreværn!

Samlede vibrationsværdier (vektorsum for tre retninger) beregnet iht. EN 60745-1: Skrining: Vibrationseksponering $a_h < 4.94 \text{ m/s}^2$.

Det svingningsniveau, der er angivet i nærværende instruktioner, er blevet målt iht. en standardiseret måleproces i EN 60745-1, og kan bruges til at sammenligne el-værktøjer. Det er også egnet til en foreløbig vurdering af svingningsbelastningen. Det angivende svingningsniveau repræsenterer de væsentlige anvendelser af el-værktøjet. Hvis el-værktøjet dog anvendes til andre formål, med afvigende indsatsværktøj eller utilstrækkelig vedligeholdelse, kan svingningsniveauet afvige. Dette kan føre til en betydelig forøgelse af svingningsbelastningen i hele arbejdstidsrummet.

Til en nøjagtig vurdering af svingningsbelastningen bør der også tages højde for de tider, i hvilke værktøjet er slukket eller godt nok kører, men rent faktisk ikke anvendes. Dette kan føre til en betydelig reduktion af svingningsbelastningen i hele arbejdstidsrummet.

Fastlæg ekstra sikkerhedsforanstaltninger til beskyttelse af brugeren mod svingningers virkning som f.eks.

Vedligeholdelse af el-værktøj og indsatsværktøj, holde hænder varme, organisation af arbejdsforløb.

Tabel over tekniske egenskaber

	GT SMART
Længde	mm 330
Bredde	mm 105
Højde	mm 165
Båndkvalitet	PP / PET
Lukningstype	M. VIBRATION
Forseglingsevne	75-85% AF DET ANVENDTE BÅNDS BRUDSTYRKE
Kollitype	RUND (MINIMUMSDIAMETER 700 mm.)
Båndbredde	9 ÷ 16 mm.
Båndtykkelse	0.5 ÷ 1.05 mm
Max spænding	1.800 N / 170 Kg.
Max spændingshastighed	14 m/min
Opladningscyklusser	140 ÷ 170
Opladningsvarighed	22 min.
Batteri	BATT.14V - 1,5 Ah BL1430 SANYO
Lader	Batterilader AKKU POWER 220 V - EUROPE
Vægt med batteri	Kg. 3.6

BORDMODEL

Model	Kode	Båndbredde
GT SMART	C159990810Z	9 - 16 mm.
GT SMART + Lader	C159990812Z	9 - 16 mm.

BRUGSANVISNINGER

Det er nødvendigt at operatøren har kendskab til brugsanvisningerne, for at kunne anvende maskinen.

Ibrugtagning

Båndpåsætningsmaskinens bruger skal have læst anvisningerne i dette bind og skal til fulde have forstået hvordan maskinen anvendes korrekt. Læs omhyggeligt de tekniske egenskaber i efterfølgende tabel, får at få et perfekt kendskab til båndpåsætningsmaskinens evner og begrænsninger, inden apparatet tages i brug. Ukorrekt brug af apparatet, for eksempel overdreven båndspænding og/eller brug af uegnede bånd, kan forårsage alvorlige operatørkontusioner og materielle skader på grund af uforudsete skred eller brud på båndene, også forårsaget af egenskaberne og udformningen af genstanden der skal emballeres (skarpe kanter, høje temperaturer, osv.).

Primære betjeningskomponenter

- Trykknappen træk (fig. 1 – 1.1)
- Trykknappen svejsning (fig. 1 – 1.2)
- Åbneanordning (fig. 1 – 1.3)
- Styrepanel (fig. 3)

Tænding

Sæt batteriet i som vist i (fig.2). Tænding af maskinen forekommer ved afvikling en af de tre nedenfor anførte handlinger:

- tryk på knappen træk (1.1)
- tryk på knappen svejsning (1.2)
- træk opad af maskinens åbneanordning (1.3)

Beskrivelse af maskinens styrepanel

Styrepanelet består af et 3-cifret display (fig.3 - bogstav A, B, C), 2 lysdioder (fig.3 – bogstav E, F) og to betjeningsknapper (fig.3 – lett. G, H). Det første ciffer på displayet (fig.3 – bogstav A) angiver den indstillede trækraft på en skala fra 1-9. Det andet ciffer på displayet (fig.3 – bogstav B) angiver det indstillede svejsetidsrum på en skala fra 1-9. Det tredje ciffer (fig.3 – bogstav C) angiver den tilbageværende batteriladning på en skala fra 1-9.

De to lysdioder tillader 2 forskellige driftstilstande for maskinens funktion. Indhent yderligere oplysninger i "Indstilling af driftstilstand".

De to trykknapper anvendes til at gennemse indstillingsmenuen og til at modificere driftstilstanden og værdierne for træk og svejsning.

Indstilling af driftstilstand

Der er 2 primære driftstilstande i maskinens indstillinger.

- **Manual** (fig.3 - 3.1) – Udgøres af den højeste træk hastighed og den korteste accelerationstid med en efterfølgende forøgelse af trækraften. Trækket "Manual" anbefales der, hvor pakken kan blive meget beskadiget.
Trækket "Manual" er især velegnet til bånd af en gennemsnitstykkelse og/eller bånd i PET.
- **Manual Soft** (fig.3 - 3.2) – Udgøres af den laveste træk hastighed og den længste accelerationstid med en efterfølgende formindskelse af trækraften. "Soft"-trækket anbefales der, hvor pakken let kan beskadiges og/eller, hvor en lav trækraft anbefales.
Trækket "Manual Soft" er især velegnet til bånd med en lille tykkelse og/eller bånd i PP.

Vejledende tabel over træk værdier

	Bånd	1	2	3	4	5	6	7	8	9
Normalt træk (N)	PET	650	800	1000	1200	1350	1500	1600	1700	1800
Soft træk (N)	PP	240	380	480	570	670	750	850	900	1000

Tabel over svejsevarighed

	1	2	3	4	5	6	7	8	9
Tid (sek)	0,6	0,9	1,2	1,5	1,8	2,1	2,4	2,7	3

Indstilling

Tryk samtidig på knapperne "SET" (fig.3 – bogstav G) og "+/-" (fig.3 - bogstav H), for at opnå adgang til indstillingsmenuen.

Den nuværende driftstilstands indstilling begynder at blinke. Benyt trykknappen "+/-" (fig.3 - bogstav H) til at modificere indstillingen af driftstilstanden til en af de 2 mulige kombinationer. Tryk på knappen "SET" (fig.3 – bogstav G), for at passere til indstilling af træk værdien. Trækkets ciffer begynder at blinke. Anvend trykknappen "+/-" (fig.3 - bogstav H) til at indstille den ønskede værdi. Tryk på knappen "SET" (fig.3 – bogstav G), for at passere til indstilling af svejsevarighedens værdi. Cifferet for svejsningens varighed begynder at blinke. Anvend trykknappen "+/-" (fig.3 - bogstav H) til at indstille den ønskede værdi. Tryk, når som helst, på trykknappen træk eller svejsning, eller løft åbneanordningen, for at forlade indstillingsmenuen og gemme de indstillede værdier. Undlad at indvirke på styrepanelet i over 10 sekunder, for at forlade menuen uden at gemme ændringerne.

Båndpåsætningscyklus

GIV AGT! Tryk aldrig på opspændingens eller svejsningens trykknop, hvis båndet ikke er sat i.

Hvis maskinen virker uden bånd vil trækvalsen og svejsefødderne kunne tage skade.

Følg nedenstående anvisninger for korrekt brug af båndpåsætningsmaskinen:

Klargøring af bånd. Sæt båndet (fig.4) på den pakke, der skal emballeres, og hold fast om snippen af båndet med venstre hånd mens båndet i højre hånd lægges her henover.

Aktivering af båndpåsætningsmaskinen. Åbn båndpåsætningsmaskinen ved med højre hånd at løfte dets håndtag (fig. 5). Sæt samtidig de to parallelt anbragte bånd i med venstre hånd. Slip håndtaget og kontrollér at begge bånd er placeret korrekt.

Start af strammingscyklus. Stå på siden for at undgå eventuelle smæld ved overdrevent træk og med et efterfølgende brud af båndet.

Båndspændingen sker ved at trykke på trækknappen (fig.6). Når man slipper trækknappen, standser maskinen. For at opnå den indstillede trækraft skal man holde trækknappen nedtrykket, indtil det overskydende bånd er helt opsamlet, og motoren er stoppet.

GIV AGT! En overdrevent trækkeffekt kan medføre båndbrud. Båndbrud kan forårsage alvorlige personskader.

Svejsning af båndet. For at aktivere svejsningscyklussen skal man trykke på den relevante knap. Se (fig.7).

Svejsningscyklussen tager også højde for det overskydende bånd.

Frigørelse og udtrækning fra maskinen. Vent til svejsningen er kølet af, inden båndet trækkes ud af maskinen. Nedtællingen på displayet og et lys signal signalerer afslutningen på afkølingstidsrummet. For tidlig udtrækning kan medføre et overdrevent tab af trækkeffekt og afrivning af båndet, med alvorlig risiko for brugers sikkerhed.

Løft udløseranordningen (1.3) og fjern maskinen fra båndpåsætningsplanet, ved at dreje det bagerste afsnit af maskinen mod højre (fig. 8).

Kontrol af svejsningen

Kontrollen af svejsningen er vigtig for sikkerheden.

Korrekt svejsning (fig.9-A) – hele området er svejset forsvarligt, uden overdrevent udslip af flydende materiale i siderne.

For lang svejsevarighed (fig.9-B), fejlbehæftet, overdrevent udslip af flydende materiale i siderne af svejseområdet. Svejsningens holdbarhed er utilstrækkelig. Reducér svejsningens varighed.

For kort svejsevarighed (fig.9-C), fejlbehæftet, svejseområdet er kun delvist svejset. Holdbarheden er utilstrækkelig. Forøg svejsningens varighed.

GIV AGT! Skær eventuelle båndstykker med fejlagtig svejsning væk og svejs om. Eventuel båndbrud i svejseområdet kan være årsag til alvorlige skader. Lad med jævne mellemrum svejsningens holdbarhed teste med egnet udstyr (eller send for eksempel svejseprøver til afprøvning af trækkeffekten hos specialiserede laboratorier).

Modifikation af båndbredde.

Denne båndpåsætningsmaskine kan behandle bånd med en bredde på mellem 9 og 16 mm. Følg den anviste procedure i fig.14, for at indstille båndets mål korrekt.

Specialfunktioner

Visualisering af cyklusantal. Cyklusantallet består af 6 cifre, som visualiseres i to skærbilleder, tre ad gangen, fra venstre mod højre. Hold knappen "+/-" trykket i over 3 sekunder. De første tre cifre visualiseres. Tryk på tasten "+/-", for at visualisere de næste tre cifre. Hold tasten "+/-" trykket igen, for at afslutte. Det totale antal af cyklusser kan anvendes til at planlægge maskinens ordinære eller ekstraordinære vedligeholdelse.

Aflæsning af softwareversion Tag batteriet ud. Hold trykknappen svejsning trykket og sæt samtidig batteriet i. På displayet vises softwareversionen, bestående af 3 cifre. Slip trykknappen svejsning, for at afslutte.

Blokering af styrepanelet Tag batteriet ud. Hold trykknapperne træk (1.1) og svejsning (1.2) trykket og sæt batteriet i. Et lydssignal angiver styrepanelets blokering. Det samme signal lyder, hver gang der trykkes på styrepanelets trykknapper. Gentag samme procedure, for at ophæve blokeringen.

Vedligeholdelse

GIV AGT! SLÅ ALTID APPARATETS FORSYNING FRA, FØR ET HVILKET SOM HELST INDGREB UDFØRES PÅ SAMME

Vedligeholdelsen og reparationer må udelukkende udføres af oplært personale. Send båndpåsætningsmaskinen i den originale indpakning til det nærmeste assistencecenter, ved behov herfor.

Daglig rengøring. Eliminér eventuelle båndrester fra trækvalsen og fra svejseenheden ved hjælp af trykluft. Det er ikke nødvendigt at åbne maskinen.

GIV AGT! Benyt beskyttelsesbriller.

Trækvalsens udskiftning (fig.10). Tag batteriet ud af maskinen.

Skrue de 2 fæsteskrue (fig.10-A) på skærmen "B" i maskinens venstre side ud. Afmonter afskærmningen "B".

Skrue de 3 skrue (fig.10.C) ud, tag den ydre flange "D" og kuglelejet "E" af. Udskift valsen "X" og indfedt om nødvendigt med litiumbaseret sæbe med en densitet på 00. Gentag de beskrevne handlinger i modsat rækkefølge, for at genmontere maskinen. Anvend Loctite 243 til blokering af skrueerne.

Udskiftning af skæreklinge og den oscillerende plade (fig. 11)

Skrue de 2 fæsteskrue (fig.11-A) på skærmen "B" i maskinens venstre side ud. Afmonter afskærmningen "B".

Skæreklinge: Skru skruen "C" (fig.11-C) ud, tag bøsningen "D" af og udskift saksen "Z". Vær opmærksom på placeringen af fjederen "E".

Svejsplade: Skru de 2 skrue "F" (fig.11) ud, fjern skinnen "G", tag stiften "H" af og udskift pladen "W".

Udskiftning af kontraplader (fig. 12)

Kontravalepladernes udskiftning kræver at man skrue skrueerne "A" ud og sætter de nye plader "Y" i. Anvend Loctite 243 til blokering af skrueerne.

Fejltabel

Fejlkode	Beskrivelse	Løsning
E01	Fejl på strømsensor	Tag kontrakt til vores serviceafdeling
E02	Spændingsfejl	Tag kontrakt til vores serviceafdeling
E03	Ikke i brug	-
E04	Ikke i brug	-
E05	Fejl på trinmotorens grænseafbryder	Tag skærmen af og kontrollér den blå fjeder og grænseafbryderens kontakt
E06	Lukket trinmotorkontakt	Løft åbneanordningen
E07	Nødbremsning under automatisk cyklus	Løft åbneanordningen
E08	Svejsfejl	Kontrollér motorkablernes tilslutning
E09	Svejsfejl	Kontrollér belastningen på blå fjeder, oplad batteriet
E10	Uregelmæssig motorrotation	Tag kontrakt til vores serviceafdeling
E11	Åbning af presseenhed under svejsning	Kontrollér båndtykkelsen
E12	Løft af anordning under svejsning	Løft åbneanordningen
E13	Hukommelsesfejl	Tag kontrakt til vores serviceafdeling
E14	Lukket åbneanordningskontakt.	Kontrollér åbneanordning
E15	Afladt batteri	Oplad batteriet
E16	Fejl under kontrol af motorens driver	Tag kontrakt til vores serviceafdeling
E17	Fejl under kontrol af motorens driver	Tag kontrakt til vores serviceafdeling
E18	Overtemperaturfejl	Lad maskinen køle af
E20	Overtemperaturfejl	Lad maskinen køle af

BATTERIETS GENOPLADNING

Ved genopladning af batteriet skal man sørge for at dette sættes korrekt i batteriopladerens sæde. (fig. 13)

BORTSKAFFELSE



El-værktøj, tilbehør og emballage skal genbruges på en miljøvenlig måde.

Gælder kun i EU-lande: Smid ikke el-værktøj ud sammen med det almindelige husholdningsaffald! Iht. det europæiske direktiv 2012/19/ EU om affald af elektrisk og elektronisk udstyr skal kasseret elektrisk udstyr indsamles separat og genbruges iht. Gældende miljøforskrifter.

De afladede batterier eller batterier, som ikke virker, skal fjernes fra værktøjet og bortskaffes hos den relevantegenbrugsstation i henhold til direktiv 2006/66 EF.

Akkuer/batterier:

Li-Ion: Lithium-ion

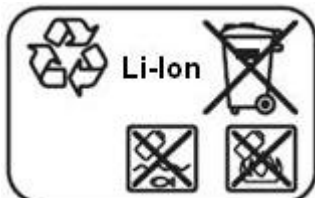

Gamle akkuer/batterier må ikke smides ud sammen med det almindelige husholdningsaffald, ej heller brændes eller smides i vandet. Akkuer/ batterier skal indsamles, genbruges eller bortskaffes iht. gældende miljøforskrifter.

GARANTI

Generelle garantiforhold

Alle maskiner fra vores firma er dækket af en garanti, i en periode på 12 måneder fra expeditionsdatoen, som er anført i forsendelsespapirerne. Under hele garantiperioden forpligtiger vores firma sig til at udskifte alle elementer, der skulle være fejlbehæftede hvad angår byggemateriale eller fremstilling, og ikke være egnede til den brug de er beregnet på, uden omkostninger for kunden, men efter vores teknikeres ubestridelige skøn. Apparatet skal, for at undergå enhver type undersøgelse af defekter og deres årsager, fremsendes til vores sæde:

**SIAT spa - Columbia Division - M.J. MAILLIS GROUP
Via G. Puecher, 22 - 22078 Turate (CO) - ITALIEN**

Elementer med behov for reparation eller udskiftning skal af kunden og for dennes regning og under dennes ansvar fremsendes til vores sæde. Tilbagesending udføres under samme forhold. Apparaterne er ikke dækket af garantien hvis vores teknikere skulle vurdere at de har været udsat for manglende vedligeholdelse eller ukorrekt brug, som ikke stemmer overens med vores anvisninger. Alle de elementer, som udsættes for almindelig slitage og herigennem nedbrydning, er ikke dækket af garantien.

SIAT spa vil ikke udføre nogen form for indgreb på maskiner uden matrikelnummer, der indgraves under fabrikationen og som er anført på de vedlagte dokumenter ved salg, eller hvis disse med vilje er blevet ændret eller slettet.

Käyttö- ja huolto-opas

Kiitämme luottamuksesta, jota osoitit hankkimalla valmistamamme vannekoneen. Olemme varmoja siitä, että ajan kuluessa arvostat tuotteemme laatua yhä enemmän. Pyydämme sinua lukemaan huolellisesti tämän käyttöoppaan, joka on erityisesti laadittu kertomaan koneen oikeasta ja olennaisten turvallisuusvaatimusten mukaisesta käytöstä.

SÄHKÖKONEITA KOSKEVAT YLEISET TURVALLISUUSOHJEET

Lue kaikki turvallisuus- ja muut ohjeet. Turvallisuusohjeiden noudattamisen laiminlyönti saattaa johtaa sähköiskuun, tulipaloon ja/tai vakavaan loukkaantumiseen.

Säilytä kaikki turvallisuus- ja muut ohjeet tulevaisuutta varten.

Turvallisuusohjeissa käytetty käsite "sähkötyökalu" käsittää verkkokäyttöisiä sähkötyökaluja (verkkojohdolla) ja akkukäyttöisiä sähkötyökaluja (ilman verkkojohtoa).

Työpaikan turvallisuus

Pidä työskentelyalue puhtaana ja hyvin valaistuna. Työpaikan epäjärjestys tai valaisemattomat työalueet voivat johtaa tapaturmiin.

Älä työskentele sähkötyökalulla räjähdysalttiissa ympäristössä, jossa on palavaa nestettä, kaasua tai pölyä.

Sähkötyökalu muodostaa kipinöitä, jotka saattavat sytyttää pölyn tai höyryt.

Pidä lapset ja sivulliset loitolla sähkötyökalua käyttäessäsi. Voit menettää laitteesi hallinnan, huomiosi suuntautuessa muualle.

Sähköturvallisuus

Sähkötyökalun pistotulpan tulee sopia pistorasiaan. Pistotulppaa ei saa muuttaa millään tavalla. Älä käytä mitään pistorasia- adaptoreita maadoitettujen sähkötyökalujen kanssa. Alkuperäisessä kunnossa olevat pistotulpat ja sopivat pistorasiat vähentävät sähköiskun vaaraa.

Vältä koskettamasta maadoitettuja pintoja, kuten putkia, pattereita, liesiä tai jääkaappeja. Sähköiskun vaara kasvaa, jos kehosi on maadoitettu.

Älä aseta sähkötyökalua alttiiksi sateelle tai kosteudelle. Veden tunkeutuminen sähkötyökalun sisään kasvattaa sähköiskun riskiä.

Älä käytä verkkojohtoa väärin. Älä käytä sitä sähkötyökalun kantamiseen, ripustamiseen tai pistotulpan irrottamiseen pistorasiasta vetämällä. Pidä johto loitolla kuumuudesta, öljystä, terävistä reunoista ja liikkuvista osista. Vahingoittuneet tai sotkeutuneet johdot kasvattavat sähköiskun vaaraa.

Henkilöturvallisuus

Ole valpas, kiinnitä huomiota työskentelyysi ja noudata tervettä järkeä sähkötyökalua käyttäessäsi. Älä käytä mitään sähkötyökalua, jos olet väsynyt tai huumeiden, alkoholin tahi lääkkeiden vaikutuksen alaisena. Hetken tarkkaamattomuus sähkötyökalua käytettäessä, saattaa johtaa vakavaan loukkaantumiseen.

Käytä suojarusteita. Käytä aina suojalaseja. Henkilökohtaisen suojarustuksen käyttö, kuten pölynaamarin, luistamattomien turvakengien, suojakypärän tai kuulonsuojaimien, riippuen sähkötyökalun lajista ja käytettävästä, vähentää loukkaumisriskiä.

Vältä tahatonta käynnistämistä. Varmista, että sähkötyökalu on poiskytketty, ennen kuin liität sen sähköverkkoon ja/tai liität akun, otat sen käteen tai kannat sitä. Jos kannat sähkötyökalua sormi käynnistyskytkimellä tai kytket sähkötyökalun pistotulpan pistorasiaan, käynnistyskytkimen ollessa käyntiasennossa, altistat itsesi onnettomuuksille.

Poista kaikki säätötyökalut ja ruuvitaltat, ennen kuin käynnistät sähkötyökalun.

Työkalu tai avain, joka sijaitsee laitteen pyöriässä osassa, saattaa johtaa loukkaantumiseen.

Vältä epänormaalia kehon asentoa. Huolehdi aina tukevasta seisoma-asennosta ja tasapainosta.

Täten voit paremmin hallita sähkötyökalua odottamattomissa tilanteissa.

Käytä tarkoitukseen soveltuvia vaatteita. Älä käytä löysiä työvaatteita tai koruja.

Pidä hiukset, vaatteet ja käsineet loitolla liikkuvista osista. Väljät vaatteet, korut ja pitkät hiukset voivat takertua liikkuviin osiin.

Sähkötyökalujen huolellinen käyttö ja käsittely

Älä ylikuormita laitetta. Käytä kyseiseen työhön tarkoitettua sähkötyökalua.

Sopivaa sähkötyökalua käyttäen työskentelet paremmin ja varmemmin tehoalueella, jolle sähkötyökalu on tarkoitettu.

Älä käytä sähkötyökalua, jota ei voida käynnistää ja pysäyttää käynnistyskytkimestä.

Sähkötyökalu, jota ei enää voida käynnistää ja pysäyttää käynnistyskytkimellä, on vaarallinen ja se täytyy korjata.

Irrota pistotulppa pistorasiasta, ennen kuin suoritat säätöjä, vaihdat tarvikkeita tai siirrät sähkötyökalun varastoitavaksi.

Nämä turvatoimenpiteet estävät sähkötyökalun tahattoman käynnistymisen.

Säilytä sähkötyökalut poissa lasten ulottuvilta, kun niitä ei käytetä. Älä anna sellaisten henkilöiden käyttää sähkötyökalua, jotka eivät tunne sitä tai jotka eivät ole lukeneet tätä käyttöohjetta. Sähkötyökalut ovat vaarallisia, jos niitä käyttävät kokemattomat henkilöt.

Hoida sähkötyökalusi huolella. Tarkista, että liikkuvat osat toimivat moitteettomasti, eivätkä ole puristuksessa sekä, että siinä ei ole murtuneita tai vahingoittuneita osia, jotka saattaisivat vaikuttaa haitallisesti sähkötyökalun toimintaan.

Anna korjata nämä vioittuneet osat ennen käyttöä. Monen tapaturman syyt löytyvät huonosti huolletuista laitteista.

Käytä sähkötyökaluja, tarvikkeita, vaihtotyökaluja jne. näiden ohjeiden mukaisesti. Ota tällöin huomioon työolosuhteet ja suoritettava toimenpide.

Sähkötyökalun käyttö muuhun kuin sille määrättyyn käyttöön, saattaa johtaa vaarallisiin tilanteisiin.

Akkukäyttöisten työkalujen huolellinen käsittely ja käyttö

Lataa akku vain valmistajan suosittelemassa latauslaitteessa.

Latauslaite, joka soveltuu määrättyntyyppiselle akulle, saattaa muodostaa tulipalovaaran erilaista akkua ladattaessa.

Käytä sähkötyökalussa ainoastaan kyseiseen sähkötyökaluun tarkoitettua akkua.

Jonkun muun akun käyttö saattaa johtaa loukkaantumiseen ja tulipaloon.

Pidä irrallista akkua loitolla metalliesineistä, kuten paperinliittimistä, kolikoista, avaimista, nauloista, ruuveista tai muista pienistä metalliesineistä, jotka voivat oikosulkea akun koskettimet. Akkukoskettimien välinen oikosulku saattaa aiheuttaa palovammoja tai johtaa tulipaloon.

Väärästä käytöstä johtuen, akusta saattaa vuotaa nestettä.

Vältä koskettamasta nestettä. Jos nestettä vahingossa joutuu iholle, huuhtelee kosketuskohta vedellä.

Jos nestettä pääsee silmiin, tarvitaan tämän lisäksi lääkärin apua. Akusta vuotava neste saattaa aiheuttaa ärsytystä ja palovammoja.

Huolto

Anna ainoastaan koulutettujen ammattihenkilöiden korjata sähkötyökalusi ja hyväksy korjauksiin vain alkuperäisiä varaosia.

Täten varmistat, että sähkötyökalu säilyy turvallisena.

VANNEKONETTA KOSKEVAT ERITYISET TURVALLISUUSOHJEET

Silmien ja käsien suojaaminen

Vannekonetta saa käyttää vain yksi käyttäjä. Pakkausvanteiden käytön aikana on myös sivuilta suojaavien suojalasiin käyttäminen pakollista. Tämän määräyksen laiminlyöminen saattaa aiheuttaa vaarallisia silmävaurioita ja vahingoittaa vakavasti näkökykyä.

Koska pakkausvanne saattaa joissakin tilanteissa osoittautua teräväksi, on lisäksi kädet suojattava suojakäsineillä.

Kuulosuojaus

Kuulosuojainten käyttäminen on pakollista.

Kehon suojaaminen

Kärjestään vahvistettujen turvakenkien ja asianmukaisten työvaatteiden käyttäminen on pakollista.

Kiristettyjen pakkausvanteiden leikkaaminen

Kiristettyjen pakkausvanteiden leikkaamiseen on käytettävä ainoastaan tarkoitukseen sopivia saksia.

Muiden leikkausvälineiden, kuten esimerkiksi terien tai hohtimien käyttäminen pakkausvanteiden leikkaamiseen saattaa osoittautua vaaralliseksi. On ehdottoman tärkeää noudattaa asianmukaisia turvaetäisyyksiä ja varmistautua siitä, että koneen toimintasäteellä ei ole ihmisiä, koska leikkauksen jälkeen pakkausvanne saattaa sinkoutua nopeasti pois päin.

Huonon sulkukohdan aiheuttama vaara

On ehdottoman tärkeää tarkastaa, että sulkukohta on asianmukainen. Huonosti hitsattu sulkukohta on epäluotettava ja se altistaa vaaralle, pakatun tavaran lisäksi, erityisesti kyseistä tavaraa käsittelevät henkilöt. Koska vastuu oikein hitsatusta sulkukohdasta on käyttäjän, on sulkukohdan tarkastamisesta tässä käyttöoppaassa annettuihin ohjeisiin tutustuttava erittäin huolellisesti.

Pakkausvanteen kelaaminen auki

Pakkausvanne on kelattava auki sopivalla laitteella. Pakkausvanne, jota ei ole käytetty, on kelattava uudelleen.

Pakkauksen käyttäminen muihin tarkoituksiin

Vaarallisten onnettomuuksien välttämiseksi ei pakattuja tavaroita saa missään tapauksessa nostaa, ripustaa tai vetää pakkauksesta kiinni pitäen.

Pakkausvanteen rikkoutumisvaara sidonnan aikana

Vääränlainen käyttö, liiallinen kireys, sopimaton vannetyyppi, teräväkulmainen kolli tai kiristysvaiheessa huonosti asetetut pakkaukset saattavat aiheuttaa pakkausvanteen äkillisen löysenemisen tai sen rikkoutumisen.

Näissä tapauksissa seurauksena saattaa olla:

- pakkausten putoaminen
- tasapainon menetys
- pakkausvanteen heilahtaminen takaisin, mistä saattaa olla seurauksena haavojen syntyminen tai muiden tavaroiden rikkoutuminen.

Asettukaa aina tukevaan ja tasapainoiseen asentoon kun käytätte vannekonetta. Rajoittakaa työpisteen yllä oleva tila ja säilyttäkää riittävä turvaetäisyys. Varmistautukaa ennen koneen käyttöön ryhtymistä siitä, että rajoitetulla alueella ei oleskele ketään ihmisiä.

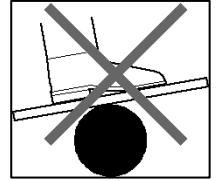

Akku

- Vältä käynnistämästä työkalua turhaan.
- Ennen kuin asetat akun paikalleen työkaluun, katso, että pääkytkin (ON/OFF) on kytketty pois päältä. Jos työkalua kuljetetaan mukana niin, että se roikkuu pääkytkimen varassa tai jos akku asetetaan paikalleen virran ollessa päällä, seurauksena voi olla työtaturma.
- Älä avaa akkua. On olemassa oikosulun vaara.
- Suojaa akku kuumuudelta esim. Myös pitkäaikaiselta auringonpaisteelta ja tulelta. Syntyy räjähdysvaara.
- Älä oikosulje akkua. Syntyy räjähdysvaara.
- Äärimmäisissä käyttö- tai lämpötilaosuhteissa akut saattavat vuotaa.
- Vältä vuotavan akun nesteiden joutumista kosketukseen ihon tai silmien kanssa. Akkuneste on syövyttävää, ja se saattaa polttaa kudosta kemiallisesti. Jos nestettä joutuu iholle tulee se välittömästi pestä saippualla ja vedellä ja tämän jälkeen sitruunamehulla tai etikalla. Jos nestettä joutuu silmiin, tulee huuhdella niitä vähintään 10 minuuttia vedellä ja välittömästi hakeutua lääkärin hoitoon.
- Älä ylikuormita akkuja. Mikäli ulkokuoressa on vikoja tai rikkoutuneita kohtia älä lataa akkuja uudelleen vaan vaihda ne.
- Älä hävitä loppuun käytettyjä akkuja luontoon. Loppuun kuluneiden tai viallisten akkujen hävittämisen on tapahduttava sovellettavien lakien mukaisesti.

SYMBOLIT

	Lue käyttöopas ennen koneen käyttöön ottamista.		
	VAROITUS!		Käytä suojakäsineitä.
	Vannekoneen laittaminen kohdalleen ja sen ottaminen pois.		Käytä kärjestä vahvistettuja jalkineita.
	Pakkausvanteen kiristäminen		Käytä kuulosuojaimia.
	Pakkausvanteen hitsaaminen		Käytä sivuilta suojaavia suojalaseja.

Käyttöoppaan käyttö ja säilyttäminen

Tämä käyttöopas on tarkoitettu koneen käyttäjälle, sen omistajalle, korjaajalle sekä sen huollosta ja puhdistuksesta vastaaville henkilöille.

KONETTA EI SAA KÄYTTÄÄ MIHINKÄÄN MUIHIN KUIN TÄSSÄ JULKAISUSSA KÄSITELTYIHIN TARKOITUKSIIN!

- Käyttöoppaassa ilmoitetaan minkälaista käyttöä varten kone on suunniteltu ja mitkä ovat sen tekniset ominaisuudet.
- Kone on tarkoitettu ammattikäyttöön, minkä vuoksi pelkkä käyttöopas ei voi koskaan korvata käyttäjän asianmukaista työkokemusta.
- Tämä käyttöopas kuuluu oleellisena osana koneeseen ja se on säilytettävä tulevaa käyttöä varten, aina koneen hävittämiseen asti.
- Mikäli käyttöopas katoaa tai vioittuu, käyttäjä voi tilata valmistajalta uuden käyttöoppaan ilmoittaen koneeseen kiinnitetystä arvokilvestä annetut tiedot koneen sarjanumerosta, tyyppistä ja valmistusvuodesta.
- Valmistaja pidättää itsellään oikeuden päivittää tuotantoa ja käyttöopasta koska hyvänsä ilman minkäänlaista velvollisuutta päivittää edellisiä koneita tai käyttöoppaita.
- Käyttäjä saa ottaa yhteyttä valmistajaan koska hyvänsä koneen asianmukaista käyttöä koskevien tietojen saamiseksi.
- Valmistaja ei ole vastuussa vahingoista mikäli:
 - konetta on käytetty väärin
 - suunniteltua huoltoa on huomattavasti laiminlyöty
 - koneeseen on tehty toimenpiteitä tai muokkauksia ilman valmistajan lupaa
 - käyttöohjeita ei ole noudatettu osittain tai kokonaan
 - on tapahtunut yllättäviä tapahtumia.

Määräysten mukainen käyttö

Tässä käyttöoppaassa käsitelty kone on suunniteltu ainoastaan kolian vannesidontaan muovisilla vanteilla (polypropeeni tai polyesteri). Kaikkea muuta käyttöä on pidettävä asiattomana.

TEKNISET TIEDOT

Melu-/tärinätiedot

Mittausarvot määritetty EN 415-8 Appendix A mukaan. Laitteen tyyppillinen A-painotettu äänenpainetaso on (L_{PA}) 85.35 dB(A).

Melutaso saattaa työn aikana ylittää (L_{WA}) 96.33 dB(A).

Käytä kuulonsuojaimia!

Värähtelyn yhteisarvot (kolmen suunnan vektorisumma) mitattuna EN 60745-1 mukaan: Ruuvit: Värähtelyemissioarvo $ah < 4.94 \text{ m/s}^2$.

Näissä ohjeissa mainittu värähtelytaso on mitattu EN 60745-1 standardoidun mittausmenetelmän mukaisesti ja sitä voidaan käyttää sähkötyökalujen vertailussa. Se soveltuu myös värähtelyrasituksen väliaikaiseen arviointiin. Ilmoitettu värähtelytaso vastaa sähkötyökalun pääasiallisia käyttötapoja. Jos sähkötyökalua kuitenkin käytetään muissa töissä, poikkeavilla vaihtotyökaluilla tai riittämättömästi huollettuna, saattaa värähtelytaso poiketa.

Tämä saattaa kasvattaa koko työaikajakson värähtelyrasitusta huomattavasti.

Värähtelyrasituksen tarkkaa arviointia varten määrätyn työaikajakson aikana tulisi ottaa huomioon myös se aika, jolloin laite on sammutettuna tai käy, mutta sitä ei tosiasiaassa käytetä. Tämä voi selvästi pienentää koko työaikajakson värähtelyrasitusta.

Määrittele lisävarotoimenpiteet käyttäjän suojaksi värähtelyn vaikutukselta, kuten esimerkiksi: Shkötyökalujen ja vaihtotyökalujen huolto, käsien pitäminen lämpiminä, työnkulun organisointi.

Teknisten ominaisuuksien taulukko

	GT SMART
Pituus	330 mm
Leveys	105 mm
Korkeus	165 mm
Pakkausvanteen materiaali	PP / PET
Sulkutyyppe	TÄRINÄ
Hitsauksen tehokkuus	75-85 % KÄYTETYN PAKKAUSVANTEEN VETOLUJUUDESTA
Kollityyppe	PYÖREÄ (HALKAISIJA VÄHINTÄÄN 700 mm.)
Pakkausvanteen leveys	9 ÷ 16 mm.
Pakkausvanteen paksuus	0.5 ÷ 1.05 mm
Maksimikireys	1.800 N / 170 Kg.
Maksimi kiristysnopeus	14 m/min
Jaksoa latausta kohden	140 ÷ 170
Latausaika	22 min.
Akku	BATT.14V - 1,5 Ah BL1430 SANYO
Laturi	Akkulaturi AKKU POWER 220 V - EUROPE
Paino akun kanssa	Kg. 3.6

MALLIN KILPI

Malli	Tunnus	Pakkausvanteen leveys
GT SMART	C159990810Z	9 - 16 mm.
GT SMART + Laturi	C159990812Z	9 - 16 mm.

KÄYTTÖOHJEET

Koneen käyttäjän on tutustuttava käyttöohjeisiin ennen koneen käyttämistä.

Käyttöönotto

Vannekoneen käyttäjän on täytynyt lukea etukäteen tämän oppaan sisältämät ohjeet ja ymmärtää perin pohjin, kuinka konetta käytetään oikein. Ennen vannekoneen käyttöä on myös tutustuttava huolellisesti teknisten ominaisuuksien taulukkoon, jotta vannekoneen ominaisuudet ja sen käyttöä koskevat rajoitukset tulevat täysin tutuiksi.

Laitteen vääränlainen käyttö, pakkausvanteen liiallinen kiristäminen ja/tai vääränlaisten vanteiden käyttö samoin kuin pakattavan tuotteen muoto tai muut ominaisuudet (kuten esimerkiksi terävät kulmat, korkeat lämpötilat, jne.) saattavat aiheuttaa koneen käyttäjälle vakavia vammoja sekä tavaravahinkoja äkillisten painaumien tai vanteiden katkeamisen vuoksi.

Tärkeimmät ohjauslaitteet

- Vetopainike (kuva 1 – 1.1)
- Hitsauspainike (kuva 1 – 1.2)
- Avausvipu (kuva 1 – 1.3)
- Ohjauspaneeli (kuva 3)

Käynnistäminen

Laita akku paikalleen kuvassa näkyvällä tavalla (kuva 2). Kone käynnistetään yhdellä kolmesta seuraavassa ilmoitetusta toimenpiteestä:

- painamalla vetopainiketta (1.1)
- painamalla hitsauspainiketta (1.2)
- nostamalla koneen avausvipua (1.3)

Koneen ohjauspaneelin kuvaus

Ohjauspaneeli koostuu 3-merkkisestä näytöstä (kuva 3 – kirj. A, B, C), 2 ledistä (kuva 3 – kirj. E, F) sekä kahdesta ohjauspainikkeesta (kuva 3 – kirj. G, H).

Näytön ensimmäinen numero (kuva 3 – kirj. A) ilmoittaa asetetun vetovoiman asteikolla 1-9. Näytön toinen numero (kuva 3 – kirj. B) ilmoittaa asetetun hitsausajan asteikolla 1-9. Kolmas numero (kuva 3 – kirj. C) ilmoittaa akun jäljellä olevan latauksen asteikolla 1-9.

Kaksi led-valolla ilmaistaan koneen 2 eri käyttötapaa. Lisätietoja löytyy kohdasta "Käyttötavan asettaminen".

Kahdella painikkeella selataan asetusvalikkoa ja muokataan käyttötapaa sekä vedon ja hitsauksen arvoja.

Käyttötavan asettaminen

Koneessa on 2 pääasiallista asetettavaa käyttötapaa.

- **Manuaalinen** (kuva 3 - 3.1) – korkeampi vetonopeus ja lyhyempi kiihdytysaika, jolloin vetovoima kasvaa. Manuaalista vetotapaa suositellaan silloin, kun pakkauksen vioittuminen ei vaikuta todennäköiseltä.
Manuaalinen vetotapa soveltuu erityisen hyvin puolipaksuille vanteille ja/tai PET-vanteille.
- **Manuaalinen Soft** (kuva 3 - 3.2) – matalampi vetonopeus ja pidempi kiihdytysaika, jolloin vetovoima laskee. Soft-vettoa suositellaan silloin kun pakkauksen voi vahingoittaa helposti ja/tai silloin kun tarvitaan matalaa kiristysvoimaa.
Manuaalinen Soft -vetotapa soveltuu erityisen hyvin ohuehkoille vanteille ja/tai PP-vanteille.

Vetoarvojen arviointitaulukko

	Pakkausvanteen	1	2	3	4	5	6	7	8	9
Normaali veto (N)	PET	650	800	1000	1200	1350	1500	1600	1700	1800
Soft-veto (N)	PP	240	380	480	570	670	750	850	900	1000

Hitsausaika- ja taulukko

	1	2	3	4	5	6	7	8	9
Aika (sekuntia)	0,6	0,9	1,2	1,5	1,8	2,1	2,4	2,7	3

Asetukset

Asetusvalikkoon päästään painamalla samanaikaisesti painikkeita "SET" (kuva 3 – kirj. G) ja "+/-" (kuva 3 – kirj. H).

Asetettuna olevan käyttötapen asetus alkaa vilkkua. Käytä painiketta "+/-" (kuva 3 – kirj. H) käyttötavan asetuksen muokkaamiseen 2 mahdollisen yhdistelmän joukosta. Vetoarvon asetukseen siirrytään painamalla painiketta "SET" (kuva 3 – kirj. G). Vetoa tarkoittava numero alkaa vilkkua. Aseta haluttu arvo painikkeesta "+/-" (kuva 3 – kirj. H). Hitsausajan arvon asetukseen siirrytään painamalla painiketta "SET" (kuva 3 – kirj. G). Hitsausaika tarkoittava numero alkaa vilkkua. Aseta haluttu arvo painikkeesta "+/-" (kuva 3 – kirj. H). Asetusvalikosta poistutaan ja asetetut arvot tallennetaan, minä hetkenä hyvänsä, painamalla vetopainiketta tai hitsauspainiketta tai nostamalla avausvipua. Valikosta poistutaan muutoksia tallentamatta jättämällä ohjauspaneeli yli 10 sekunnin ajaksi ilman toimenpiteitä.

Vannesidontajakso

VAROITUS! Älä koskaan paina kiristys- tai hitsauspainiketta, jos vannetta ei ole asetettu paikalleen.

Jos kone toimii ilman vannetta, vetorulla ja hitsausnastat saattavat vahingoittua.

Vannekoneetta käytetään asianmukaisesti seuraavalla tavalla:

Vanteen valmistelu. Kierrä pakattavan kollin ympäri pakkauksenvanne (kuva 4) pitäen vanteen päästä vasemmalla kädellä ja asettamalla vanne, josta pidetään kiinni, sen päälle oikealla kädellä.

Vannekoneen laittaminen paikalleen. Avaa vannekone nostamalla oikealla kädellä sen kädensijaa (kuva 5). Sillä välin laita molemmat hyvin kohdistetut vanneosuudet sisään vasemmalla kädellä. Päästä ote ja varmista, että molemmat vanteet ovat oikeassa asennossa.

Vannesidontajakson käynnistäminen. Asetu sivulle, jotta välttyisit mahdollisilta taakse heilahtavilta iskuilta siinä tapauksessa, että vanne rikkoutuu liiallisen vedon vuoksi.

Vanne kiristetään vetopainikkeesta (kuva 6). Kun vetopainike päästetään, kone pysähtyy. Asetettu vetovoima saadaan pitämällä vetopainiketta painettuna, kunnes kaikki ylimääräinen vanne on saatu vedettyä ja moottori pysähtyy.

VAROITUS! Liiallinen vetovoima saattaa aiheuttaa vanteen rikkoutumisen. Vanteen rikkoutuminen saattaa aiheuttaa vakavia henkilövaurioita.

Pakkausvanteen hitsaaminen. Hitsausjakso käynnistetään painamalla kyseistä painiketta, ks. (kuva 7).

Hitsausjaksoon kuuluu myös liian vanteen leikkaaminen.

Koneen avaaminen ja poistaminen. Odot hitsauskohdan jäähtymistä ennen kuin otat koneen pois. Näytöllä näkyvä odotuslaskenta sekä äänimerkki ilmoittavat kun jäähtymisaika on loppunut. Liian varhainen irrottaminen saattaa laskea huomattavasti vanteen vetovoimaa tai repäisyjujuutta ja aiheuttaa vakavia vaaroja käyttäjälle.

Nosta avausvipua (1.3) ja irrota kone sidontatasolta kiertämällä sen takaosaa oikeaan (kuva 8).

Hitsauksen tarkastaminen Hitsauksen tarkastaminen on tärkeää turvallisuussyistä.

Oikein suoritettu hitsaus (kuva 9-A) – koko alue on kunnolla hitsattu, eikä sulanut materiaalia pursua liikaa sivuilta.

Pitkä hitsausaika (kuva 9-B), väärin, sulanutta materiaalia pursua liikaa hitsausalueen sivuilta. Hitsauksen pito on riittämätön. Lyhennä hitsausaika.

Lyhyt hitsausaika (kuva 9-C), väärin, hitsausalue on vain osittain hitsattu. Pito on riittämätön. Pidennä hitsausaika.

VAROITUS! Leikkaa ja suorita uudelleen virheellisiksi todetut vannesidonat. Vanteen rikkoutuminen hitsauskohdasta saattaa aiheuttaa vakavia vaurioita. Hitsauskohtien todellinen kestävyys on testattava säännöllisesti tähän tarkoitetuilla laitteilla (esimerkiksi lähettämällä hitsattuja koekappaleita vetolujuuden tarkastamista varten testauksiin erikoistuneeseen laboratorioon).

Vanteen leveyden muuttaminen

Tässä vannekoneessa voidaan käyttää vanteita, joiden leveys on 9 - 16 mm. Vanteen koko asetetaan kuvan 14 mukaisesti.

Erikoistoiminnot

Jaksojen määrän näyttö Jaksojen määrä koostuu 6 luvusta, jotka näkyvät kahdella eri sivulla, kolme kerrallaan, vasemmalta oikealle. Pidä painiketta "+/-" painettuna yli 3 sekunnin ajan. Näkyviin tulevat kolme ensimmäistä lukua. Seuraavat kolme lukua saadaan näkyviin painamalla näppäintä "+/-". Näytöstä poistutaan painamalla uudelleen näppäintä "+/-". Jaksojen kokonaismäärää voidaan käyttää koneen määräaikaishuollon tai ylimääräisen huollon suunnitteluun.

Ohjelmistoversion lukeminen. Irrota akku. Pidä painettuna hitsauspainiketta ja laita akku samanaikaisesti paikalleen. Näyttöön tulee 3 luvusta koostuva ohjelmistoversio. Näyttötilasta poistutaan päästämällä hitsauspainike.

Ohjauspaneelin lukitus. Irrota akku. Pidä painettuina vetopainiketta (1.1) ja hitsauspainiketta (1.2) ja laita akku paikalleen. Äänimerkki ilmoittaa ohjauspaneelin lukituksesta. Sama merkki kuuluu aina kuin ohjauspaneelin painikkeita painetaan.

Vapautus suoritetaan toistamalla sama menettely.

Huolto

VAROITUS! LAITE ON IRROTETTAVA VIRTALÄHTEESTÄ ENNEN KUIN SILLE SUORITETAAN MINKÄÄNLAISIA TOIMENPITEITÄ.

Huoltoja ja korjauksia saa suorittaa ainoastaan ammattitaitoinen henkilöstö. Tarpeen vaatiessa on vannekone lähetettävä alkuperäispakkauksessaan lähimpään huoltoliikkeeseen.

Päivittäinen puhdistus. Poista vanteesta mahdollisesti jääneet jäämät vetorullasta ja hitsausyksiköstä paineilmalla. Koneetta ei tarvitse avata.

VAROITUS! Käytä suojalaseja.

Vetorullan vaihtaminen (kuva 10). Irrota koneen akku.

Avaa 2 suojuksen "B" kiinnitysruuvia (kuva10-A) koneen vasemmalta sivulta. Irrota suojuksen "B".

Avaa 3 ruuvia (kuva 10.C), irrota ulkoinen laippa "D" ja laakeri "E". Vaihda rulla "X" ja tarpeen vaatiessa rasvaa litiumsaippuuarasvalla, jonka tiheys on 00.

Kokoa kone uudelleen toistamalla toimenpiteet päinvastaisessa järjestyksessä. Käytä ruuvien lukitsemiseen Loctite 243 –lukitusainetta.

Leikkuuterän ja keinulevyn vaihtaminen (kuva 11)

Avaa 2 suojuksen "B" kiinnitysruuvia (kuva11-A) koneen vasemmalta sivulta. Irrota suojuksen "B".

Leikkuuterä: Avaa ruuvi "C" (kuva 11-C), irrota holkki "D" ja vaihda terä "Z". Kiinnitä huomiota jousen "E" asentoon.

Hitsauslevy: Avaa 2 ruuvia "F" (kuva 11), irrota ohjain "G", poista tappi "H" ja vaihda levy "W".

Vastalevyjen vaihtaminen (kuva 12)

Rullan vastalevyt vaihdetaan avaamalla ruuvit "A" ja laittamalla paikalleen uudet levyt "Y". Käytä ruuvien lukitsemiseen Loctite 243 –lukitusainetta.

Virhetaulukko

Virheen tunnus	Kuvaus	Korjauskeino
E01	Virta-anturin virhe	Ota yhteyttä huoltoon.
E02	Kiristysvirhe	Ota yhteyttä huoltoon.
E03	Ei käytössä	-
E04	Ei käytössä	-
E05	Askelmoottorin rajakatkaisijan virhe	Irrota suojuksen, tarkasta sininen jousi ja rajakatkaisijan kontakti
E06	Askelmoottorin kontakti kiinni	Nosta avausvipua
E07	Hätäjarrutus automaattisen jakson aikana	Nosta avausvipua
E08	Hitsausvirhe	Tarkasta moottorin johtojen liitäntä.
E09	Hitsausvirhe	Tarkasta sininen jousi, lataa akku.
E10	Moottorin kierto epäsäännöllistä	Ota yhteyttä huoltoon.
E11	Puristimen avautuminen hitsauksen aikana	Tarkasta pakkausvanteen paksuus
E12	Vivun nousu hitsauksen aikana	Nosta avausvipua
E13	Muistivirhe	Ota yhteyttä huoltoon.
E14	Avausvivun kontakti kiinni.	Tarkasta avausvipu
E15	Akku tyhjä	Lataa akku
E16	Virhe moottoriohjaimen tarkastuksen aikana	Ota yhteyttä huoltoon.
E17	Virhe moottoriohjaimen tarkastuksen aikana	Ota yhteyttä huoltoon.
E18	Ylikuumentumisvirhe	Anna koneen jäähtyä.
E20	Ylikuumentumisvirhe	Anna koneen jäähtyä.

AKUN LATAAMINEN

Lataamista varten on akku sijoitettava huolellisesti oikealle paikalleen akkulatorissa. (kuva 13)

HÄVITYS



Sähkötyökalu, lisätarvikkeet ja pakkaukset tulee toimittaa ympäristöystävälliseen uusiokäyttöön.

Vain EU-maita varten: Älä heitä sähkötyökaluja talousjätteisiin!

Eurooppalaisen vanhoja sähkö- ja elektroniikkalaitteita koskevan direktiivin 2012/19 EU ja sen kansallisten lakien muunnosten mukaan, tulee käyttökelvottomat sähkötyökalut kerätä erikseen ja toimittaa ympäristöystävälliseen uusiokäyttöön.

Loppuun kuluneet tai rikkiinäiset akut on irrotettava työkalusta ja toimitettava niille tarkoitettuihin keräyskeskuksiin direktiivin 2006/66/EY mukaisesti.

Akut/paristot:

Li-Ion: Lithium Ion

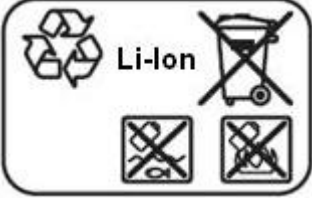

Älä heitä akkua/paristoja talousjätteisiin, tuleen tai veteen.

Akut/paristot tulee kerätä, kierrättää tai hävittää ympäristöystävällisellä tavalla.

TAKUU

Yleiset takuehdot

Kaikilla yrityksemme toimittamilla koneilla on 12 kuukauden takuu, lähetyluettelossa ilmoitetusta lähetyspäivämäärästä laskien. Yrityksemme sitoutuu vaihtamaan koko takuuajan aikana kaikki kappaleet, joissa ilmenee valmistusmateriaalia tai –tapaa koskevia vikoja, joiden vuoksi kyseiset kappaleet eivät sovellu tarkoitettuun käyttöön; takuun suhteen lopullinen päätösvalta on valmistajan teknikoilla. Vikojen ja niiden aiheuttajien tarkistamista varten on laite lähetettävä toimipaikkaamme:

SIAT spa - Columbia Division - M.J. MAILLIS GROUP
Via G. Puecher, 22 - 22078 Turate (CO) - ITALIA

Korjattavat tai vaihdettavat osat on lähetettävä valmistajan toimipaikkaan asiakkaan toimesta, kulut ja riskit ovat asiakkaan vastuulla. Osien palauttaminen tapahtuu samoin ehdoin. Laitteiden takuu raukeaa, jos tekniikkomme havaitsevat vakavia puutteita huollossa tai jos laitetta on käytetty ohjeiden vastaisiin tarkoituksiin. Takuun piiriin eivät myöskään kuulu osat, jotka käytön ja normaalin kulumisen vuoksi altistuvat huononemiselle.

SIAT spa ei suorita minkäänlaisia toimenpiteitä koneille, joista puuttuu sarjanumero, joka on painettu koneeseen valmistuksen aikana ja joka ilmoitetaan myyntisopimukseen liitettyissä asiakirjoissa, mikäli sitä on tarkoituksellisesti muutettu tai se on poistettu.

Dichiarazione di conformità UE / EU Declaration of Conformity

№ /No. STSBC0030441_OR_001

Famiglia di Prodotto: GT
Product Family:

Fabbricante: SIAT S.p.a.
Manufacturer:

Indirizzo: Via Puecher 22, IT-22078 Turate (CO)
Address:

La presente dichiarazione di conformità è rilasciata sotto la responsabilità esclusiva del fabbricante

This Declaration of conformity is issued under the sole responsibility of the manufacturer.

L'oggetto della dichiarazione di cui sopra è conforme alla pertinente normativa di armonizzazione dell'Unione:

The object of the declaration described above is in conformity with the relevant Union harmonization legislation:

Direttiva Macchine:

2006/42/CE Direttiva del Parlamento Europeo e del Consiglio del 17 maggio 2006 relativa alle macchine

Machinery Directive:

2006/42/EC Directive of the European Parliament and of the Council of 17 May 2006 on machinery

Ulteriori informazioni riguardanti la conformità a questa direttiva sono forniti nell'appendice DM

Further information about the conformity to this directive is provided in appendix MD

Direttiva EMC:

2014/30/UE Direttiva del Parlamento Europeo e del Consiglio del 26 febbraio 2014 concernente l'armonizzazione delle legislazioni degli Stati membri relative alla compatibilità elettromagnetica

EMC Directive:

2014/30/EU Directive of the European Parliament and of the Council of 26 February 2014 on the harmonization of the laws of the Member States relating to electromagnetic compatibility

Ulteriori informazioni riguardanti la conformità a questa direttiva sono forniti nell'appendice CEM

Further information about the conformity to this directive is provided in appendix EMC

Direttiva ROHS:

2011/65/CE Direttiva del Parlamento europeo e del Consiglio, dell' 8 giugno 2011 , sulla restrizione dell'uso di determinate sostanze pericolose nelle apparecchiature elettriche ed elettroniche

ROHS Directive:

2011/65/EU Directive of the European Parliament and of the Council of 8 June 2011 on the restriction of the use of certain hazardous substances in electrical and electronic equipment

Direttiva RAEE:

2012/19/UE Direttiva del Parlamento europeo e del Consiglio del 4 luglio 2012 sui rifiuti di apparecchiature elettriche ed elettroniche (RAEE)

WEEE Directive:

2012/19/EU Directive of the European Parliament and of the Council of 4 July 2012 on waste electrical and electronic equipment (WEEE)

Direttiva Batterie:

2006/66/CE Direttiva del Parlamento europeo e del Consiglio del 6 settembre 2006 relativa a pile e accumulatori e ai rifiuti di pile e accumulatori

Battery Directive:

2006/66/EC Directive of the European Parliament and of the Council of 6 September 2006 on batteries and accumulators and waste batteries and accumulators



Direttiva ErP:

2009/125/CE Direttiva del Parlamento europeo e del Consiglio del 21 ottobre 2009 relativa all'istituzione di un quadro per l'elaborazione di specifiche per la progettazione ecocompatibile dei prodotti connessi all'energia

ErP Directive:

2009/125/EC Directive of the European Parliament and of the Council of 21 October 2009 establishing a framework for the setting of ecodesign requirements for energy-related products

Firmato a nome e per conto di: / Signed for and on behalf of:

SIAT S.p.a.

Turate

24.03.2016

Luogo / Place

Data del rilascio / Date of Issue

Mele,
Stefano
Managing
Director
Nome, funzione /
Name, Function



Firma / Signature



Appendice DM / Appendix MD

per Dichiarazione di Conformità UE / for EU Declaration of conformity

№ /No. STSBC0030441_OR_001

Famiglia di Prodotto: GT
Product Family:

La conformità dei prodotti descritti sopra alle disposizioni delle Direttive Applicabili è dimostrata dalla completa conformità alle seguenti normative / regolamenti:

The conformity of the products described above with the provisions of the applied Directive(s) is demonstrated by full compliance with the following standards / regulations:

Norme Armonizzate, altre norme tecniche, specifiche / Harmonised standards, other technical standards, specifications:

Numero di riferimento Reference number	Prima Pubblicazione OJ First Publication OJ	Numero di riferimento Reference number	Prima Pubblicazione OJ First Publication OJ
(1) EN 12100:2010	2011	(6) EN 13478:2001+A1:2008	2009
(2) EN 60745-1	2006	(7) EN ISO 13849-1	2009
(3) EN ISO 4871:2009	2009	(8) EN 1037:1995+A1:2008	2009
(4) EN 349:1993+A1:2008	2009	(9) EN 1005-2:2003+A1:2008	2009
(5) EN 60745-2-18:2009	2009	(10) EN 60335-2-29/A2:2011-04	

Nome e indirizzo della persona autorizzata a costituire il Fascicolo Tecnico di cui all'allegato VII A della Direttiva 2006/42/CE
Name and address of the person authorized to compile the technical file referred to in Annex VII A of Directive 2006/42/EC

SIAT SpA – Società Internazionale Applicazioni Tecniche Via Giancarlo Puecher, 22 - 22078 Turate (CO) – ITALY

Prodotti Assegnati / Assigned Products

Descrizione prodotto Product Description	Codice Materiale Material Designation	Numeri di Serie Serial Numbers	Norme Norms
GT ONE	C155990830Z	Dal/from 161210001 fino a/until 161211999	(1),(2),(3),(4),(5),(6),(7),(8),(9)
GT ONE CON CARICABATTERIE	C155990832Z	Dal/from 161210001 fino a/until 161211999	(1),(2),(3),(4),(5),(6),(7),(8),(9),(10)
GTH19	C157990810Z	Dal/from 165150001 fino a/until 165151999	(1),(2),(3),(4),(5),(6),(7),(8),(9)
GTH19 CON CARICABATTERIE	C157990812Z	from 165150001 fino a/until 165151999	(1),(2),(3),(4),(5),(6),(7),(8),(9),(10)
GTH25	C158990810Z	from 165160001 fino a/until 165161999	(1),(2),(3),(4),(5),(6),(7),(8),(9)
GTH25 CON CARICABATTERIE	C158990812Z	from 165160001 fino a/until 165161999	(1),(2),(3),(4),(5),(6),(7),(8),(9),(10)
GT SMART	C159990810Z	from 165190001 fino a/until 165191999	(1),(2),(3),(4),(5),(6),(7),(8),(9)
GT SMART CON CARICABATTERIE	C159990812Z	from 165190001 fino a/until 165191999	(1),(2),(3),(4),(5),(6),(7),(8),(9),(10)



Appendice CEM / Appendix EMC

№ /No. STSBC0030441_OR_001

Famiglia di Prodotto: GT
Product Family:

La conformità dei prodotti descritti sopra alle disposizioni delle Direttive Applicabili è dimostrata dalla completa conformità alle seguenti normative / regolamenti:

The conformity of the products described above with the provisions of the applied Directive(s) is demonstrated by full compliance with the following standards / regulations:

Norme Armonizzate, altre norme tecniche, specifiche / Harmonised standards, other technical standards, specifications:

Numero di riferimento Reference number	Prima Pubblicazione OJ First Publication OJ	Numero di riferimento Reference number	Prima Pubblicazione OJ First Publication OJ
(1) EN 61000-6-1:2007		(5) EN 55014-1:2006 +A1:2009 +A2:2011	
(2) EN 61000-6-2:2005		(6) EN 55014-2:1997 +A1:2001 +A2:2008	
(3) EN 61000-6-3:2007			
(4) EN 61000-6-4:2007			

Prodotti Assegnati / Assigned Products

Descrizione prodotto Product Description	Codice Materiale Material Designation	Numeri di Serie Serial Numbers	Norme Norms
GT ONE	C155990830Z	Dal/from 161210001 fino a/until 161211999	(1)(2)(3)(4)
GT ONE CON CARICABATTERIE	C155990832Z	Dal/from 161210001 fino a/until 161211999	(1)(2)(3)(4)(5)(6)
GTH19	C157990810Z	Dal/from 165150001 fino a/until 165151999	(1)(2)(3)(4)
GTH19 CON CARICABATTERIE	C157990812Z	from 165150001 fino a/until 165151999	(1)(2)(3)(4)(5)(6)
GTH25	C158990810Z	from 165160001 fino a/until 165161999	(1)(2)(3)(4)
GTH25 CON CARICABATTERIE	C158990812Z	from 165160001 fino a/until 165161999	(1)(2)(3)(4)(5)(6)
GT SMART	C159990810Z	from 165190001 fino a/until 165191999	(1)(2)(3)(4)
GT SMART CON CARICABATTERIE	C159990812Z	from 165190001 fino a/until 165191999	(1)(2)(3)(4)(5)(6)



M. J. MAILLIS GROUP

DISTINTA RICAMBI / SPARE PARTS LIST / GT SMART - Upd. 02/2016

CODE	Q.TY	DESCRIZIONE	DESCRIPTION
210960000	1	RUOTA OZIOSA FLANGIA	KIT BEARING GEAR WHEEL
210960100	1	KIT VITE SENZA FINE	WARM KIT
210960200	1	KIT INGRANAGGIO DI NON RITORNO	ONE WAY CLUTCH GEAR
210960300	1	KIT MADRE VITE	WARM GEAR KIT
210960400	1	KIT RUOTA OZIOSA TELAIO	KIT BEARING GEAR WHEEL
210960700	1	GRUPPO SUPPORTO CARRELLO	CARRIAGE SUPPORT KIT
210960800	1	KIT RUOTA ARPIONE (TOOLS 14,4V)	PAWL RATCHET (TOOLS 14,4V)
210960900	1	GRUPPO COMPLETO PRESSORE	TOGGLE MACHANISM
210961500	1	GRUPPO FLANGIA DI TRAZIONE INTERNA	TRACTION FLANGE KIT
210961600	1	GRUPPO SBLOCCO ARPIONE	PAWL KIT
210961700	1	GRUPPO LEVA DI APERTURA	OPENING LEVER KIT
210964300	1	KIT ECCENTRICO LUNGO CON RUOTA LIBERA	LONG ECCENTRIC WITH ONE WAY BEARING
210964400	1	GRUPPO SALDATURA (3 CUSC.)	SEALING GROUP (TRIPLE BEARING)
210969600	1	KIT PULS. SALDATURA CON GHIERA	WELDING BUTTON GROUP
210969800	1	ASSIEME TELAIO GT SMART	GT SMART MAIN FRAME KIT
210969900	1	KIT GUSCI ARANCIONI (GT SMART)	COVER GROUP (GT SMART)
210970800	1	KIT COPERCHIETTO RIDUTTORE MT/GT	MT/GT REDUCER FLANGE GROUP
210973300	1	KIT FLANGIA ESTERNA CON GUIDA GT SMART	EXTERNAL FLANGE GROUP (GREY)
220970000	1	GRUPPO SCHEDA CON DISSIP. (GT SMART)	CPU BOARD COMPLETE KIT (GT SMART)
401014662	1	FLANGIA MOTORE	MOTOR FLANGE
401014990	1	BOCCOLA PORTACUSCINETTO	BEARING SUPPORT
401016970	1	CARTER LATERALE ESTERNO	LATERAL COVER
401016980	1	COPERCHIETTO FRONTALE (GRIGIO)	FRONTAL COVER (GREY)
⌀ 402002990	2	GRIPPER 16/19 mm.	GRIPPER 16/19 mm.
402005790	2	RANELLA GUID. ANT. SP. 1,5 mm.	WASHER ANTERIOR THK. 1,5 mm.
⌀ 402009340	1	PIASTRA OSCILLANTE DI SALDATURA	WELDING PLATE
402009350	1	PERNO PIASTRA OSCILLANTE	MOVING SEALING PLATE PIN
402012130	1	INGRANAGGIO DI NON RITORNO	ONE WAY GEAR
⌀ 402013250	1	LAMA	BLADE
402014550	1	PERNO DI BASCULAGGIO	PIN
402014610	1	ARPIONE MT/GT (TOOL 14,4V)	MT/GT (TOOL 14,4V) PAWL
402014622	1	COPERCHIETTO FRONTALE	FRONTAL COVER
402014690	1	PERNO DI BASCULAGGIO PRESSORE	PIN
402014790	1	PIGNONE DI TRASMISSIONE	PINION
402014810	3	INGRANAGGIO PLANETARIO	PLANETARY GEAR
402014830	1	SOLARE ULTIMO STADIO	LAST STAGE SUN GEAR
⌀ 402014870	1	RULLO TRASCINAMENTO	FEEDWHEEL
402014950	2	PERNO RUOTA OZIOSA	PIN
402014980	1	GUIDAREGGIA ESTERNO	EXTERNAL GUIDE
402015000	1	ALBERO DI TRASMISSIONE	SHAFT
402015050	1	PERNO MOLLA SOLLEVAMENTO CARRELLO	CARRIAGE SPRING PIN
402015800	1	FORCELLA - PRESSORE SFERE	SPHERE PRESSING PLATE
402016470	1	GHIERA FISSAGGIO PULSANTE SALDATURA	WELDING BUTTON FIXING GEAR
403009590	1	BOCCOLA GUIDA CESCOIA	CUTTER GUIDE SPACER
404009660	1	TAPPO CONN.PROGR.DIGIT POWER	DIGIT POWER PROGR. LINK COVER
404014740	1	PULSANTE DI TIRO	TENSIONING BUTTON
404014760	1	BOCCOLA GUIDA	PISTON GUIDE
404015020	1	VETRINO DISPLAY	DISPLAY COVER
404016920	1	PISTONCINO ATTUATORE AMETEK	AMETEK ACTUATOR PIN
406015230	1	GUARNIZIONE COPERCHIO MT-320	MT-320 COVER GASKET
407002210	1	MOLLA PRECARICO	LOAD SPRING
407009780	1	MOLLA SOLLEVAMENTO	LIFT SPRING
407009790	1	MOLLA CESCOIA	CUTTER SPRING
407014710	1	MOLLA PULSANTE	BUTTON SPRING
407016960	1	MOLLA DI SPINTA ARPIONE (14/18 V)	PAWL COMPRESSIONING SPRING (14/18 V)
408009620	1	COPERTURA SFERE	COVER
408014880	1	LAMIERINO D'APPOGGIO	PROTECTION PLATE
408014900	2	GUIDAREGGIA (N.G.)	STRAPPING GUIDE

SIAT SpA – Società Internazionale Applicazioni Tecniche
Columbia Division - M.J. MAILLIS GROUP

Via Giancarlo Puecher, 22 - 22078 Turate (CO) - ITALY

Tel.: +39.02.964951

Fax: +39.02.9682239

E-mail: info@siat.com

www.siat.com